

**Διακήρυξη υπ' αριθμ. 24/25 του 201 ΚΕΦΑ για την
Προμήθεια Πυροσβεστικού Αφρού AFFF 6% και
Κατασβεστικής Σκόνης (Ο/Ν 253105)**

Περιεχόμενα

ΔΙΑΚΗΡΥΞΗ ΥΠ' ΑΡΙΘΜ. 24/25 ΤΟΥ 201 ΚΕΦΑ ΓΙΑ ΤΗΝ ΠΡΟΜΗΘΕΙΑ ΠΥΡΟΣΒΕΣΤΙΚΟΥ ΑΦΡΟΥ AFFF 6% ΚΑΙ ΚΑΤΑΣΒΕΣΤΙΚΗΣ ΣΚΟΝΗΣ (Ο/Ν 253105)	1
ΠΕΡΙΕΧΟΜΕΝΑ	2
1. ΑΝΑΘΕΤΟΥΣΑ ΑΡΧΗ ΚΑΙ ΑΝΤΙΚΕΙΜΕΝΟ ΣΥΜΒΑΣΗΣ	4
1.1 ΣΤΟΙΧΕΙΑ ΑΝΑΘΕΤΟΥΣΑΣ ΑΡΧΗΣ	4
1.2 ΣΤΟΙΧΕΙΑ ΔΙΑΔΙΚΑΣΙΑΣ - ΧΡΗΜΑΤΟΔΟΤΗΣΗ	5
1.3 ΣΥΝΟΠΤΙΚΗ ΠΕΡΙΓΡΑΦΗ ΦΥΣΙΚΟΥ ΚΑΙ ΟΙΚΟΝΟΜΙΚΟΥ ΑΝΤΙΚΕΙΜΕΝΟΥ ΤΗΣ ΣΥΜΒΑΣΗΣ	5
1.4 ΘΕΣΜΙΚΟ ΠΛΑΙΣΙΟ	5
1.5 ΠΡΟΘΕΣΜΙΑ ΠΑΡΑΛΑΒΗΣ ΠΡΟΣΦΟΡΩΝ	9
1.6 ΔΗΜΟΣΙΟΤΗΤΑ	9
1.7 ΑΡΧΕΣ ΕΦΑΡΜΟΖΟΜΕΝΕΣ ΣΤΗ ΔΙΑΔΙΚΑΣΙΑ ΣΥΝΑΨΗΣ	9
2. ΓΕΝΙΚΟΙ ΚΑΙ ΕΙΔΙΚΟΙ ΟΡΟΙ ΣΥΜΜΕΤΟΧΗΣ	11
2.1 ΓΕΝΙΚΕΣ ΠΛΗΡΟΦΟΡΙΕΣ	11
2.1.1 Έγγραφα της σύμβασης	11
2.1.2 Επικοινωνία - Πρόσβαση στα έγγραφα της σύμβασης.....	11
2.1.3 Παροχή διευκρινίσεων.....	11
2.1.4 Γλώσσα.....	12
2.1.5 Εγγυήσεις.....	13
2.1.6 Προστασία προσωπικών δεδομένων.....	13
2.2 ΔΙΚΑΙΩΜΑ ΣΥΜΜΕΤΟΧΗΣ - ΚΡΙΤΗΡΙΑ ΠΟΙΟΤΙΚΗΣ ΕΠΙΛΟΓΗΣ	14
2.2.1 Δικαίωμα συμμετοχής.....	14
2.2.2 Εγγύηση συμμετοχής	14
2.2.3 Λόγοι αποκλεισμού.....	15
2.2.4 Καταλληλότητα άσκησης επαγγελματικής δραστηριότητας	20
2.2.5 Οικονομική και χρηματοοικονομική επάρκεια	20
2.2.6 Τεχνική και επαγγελματική ικανότητα.....	20
2.2.7 Πρότυπα διασφάλισης ποιότητας και πρότυπα περιβαλλοντικής διαχείρισης	20
2.2.9 Κανόνες απόδειξης ποιοτικής επιλογής.....	22
2.3 ΚΡΙΤΗΡΙΑ ΑΝΑΘΕΣΗΣ	30
2.3.1 Κριτήριο ανάθεσης	30
2.4 ΚΑΤΑΡΤΙΣΗ - ΠΕΡΙΕΧΟΜΕΝΟ ΠΡΟΣΦΟΡΩΝ	30
2.4.1 Γενικοί όροι υποβολής προσφορών.....	30
2.4.2 Χρόνος και τρόπος υποβολής προσφορών	31
2.4.3 Περιεχόμενα φακέλου «Δικαιολογητικά συμμετοχής- Τεχνική προσφορά».....	34
2.4.3.1 Δικαιολογητικά συμμετοχής	34
2.4.3.2 Τεχνική προσφορά	35
2.4.4 Περιεχόμενα φακέλου «Οικονομική Προσφορά» / Τρόπος σύνταξης και υποβολής οικονομικών προσφορών.....	36
2.4.5 Χρόνος ισχύος των προσφορών.....	37
2.4.6 Λόγοι απόρριψης προσφορών.....	38
3. ΔΙΕΝΕΡΓΕΙΑ ΔΙΑΔΙΚΑΣΙΑΣ - ΑΞΙΟΛΟΓΗΣΗ ΠΡΟΣΦΟΡΩΝ	40
3.1 ΑΠΟΣΦΡΑΓΙΣΗ ΚΑΙ ΑΞΙΟΛΟΓΗΣΗ ΠΡΟΣΦΟΡΩΝ.....	40
3.1.1 Ηλεκτρονική αποσφράγιση προσφορών	40
3.1.2 Αξιολόγηση προσφορών	40
3.2 ΠΡΟΣΚΛΗΣΗ ΥΠΟΒΟΛΗΣ ΔΙΚΑΙΟΛΟΓΗΤΙΚΩΝ ΠΡΟΣΩΡΙΝΟΥ ΑΝΑΔΟΧΟΥ - ΔΙΚΑΙΟΛΟΓΗΤΙΚΑ ΠΡΟΣΩΡΙΝΟΥ ΑΝΑΔΟΧΟΥ ..	42
3.3 ΚΑΤΑΚΥΡΩΣΗ - ΣΥΝΑΨΗ ΣΥΜΒΑΣΗΣ	43
3.4 ΠΡΟΔΙΚΑΣΤΙΚΕΣ ΠΡΟΣΦΥΓΕΣ - ΠΡΟΣΩΡΙΝΗ ΚΑΙ ΟΡΙΣΤΙΚΗ ΔΙΚΑΣΤΙΚΗ ΠΡΟΣΤΑΣΙΑ.....	45
3.5 ΜΑΤΑΙΩΣΗ ΔΙΑΔΙΚΑΣΙΑΣ	48
4. ΟΡΟΙ ΕΚΤΕΛΕΣΗΣ ΤΗΣ ΣΥΜΒΑΣΗΣ	49

4.1	ΕΓΓΥΗΣΕΙΣ (ΚΑΛΗΣ ΕΚΤΕΛΕΣΗΣ)	49
4.2	ΣΥΜΒΑΤΙΚΟ ΠΛΑΙΣΙΟ - ΕΦΑΡΜΟΣΤΕΑ ΝΟΜΟΘΕΣΙΑ	49
4.3	ΌΡΟΙ ΕΚΤΕΛΕΣΗΣ ΤΗΣ ΣΥΜΒΑΣΗΣ.....	50
4.4	ΥΠΕΡΓΟΛΑΒΙΑ	50
4.5	ΤΡΟΠΟΠΟΙΗΣΗ ΣΥΜΒΑΣΗΣ ΚΑΤΑ ΤΗ ΔΙΑΡΚΕΙΑ ΤΗΣ.....	51
4.6	ΔΙΚΑΙΩΜΑ ΜΟΝΟΜΕΡΟΥΣ ΛΥΣΗΣ ΤΗΣ ΣΥΜΒΑΣΗΣ	51
5.	ΕΙΔΙΚΟΙ ΟΡΟΙ ΕΚΤΕΛΕΣΗΣ ΤΗΣ ΣΥΜΒΑΣΗΣ	53
5.1	ΤΡΟΠΟΣ ΠΛΗΡΩΜΗΣ	53
5.2	ΚΗΡΥΞΗ ΟΙΚΟΝΟΜΙΚΟΥ ΦΟΡΕΑ ΕΚΠΤΩΤΟΥ - ΚΥΡΩΣΕΙΣ	55
5.3	ΔΙΟΙΚΗΤΙΚΕΣ ΠΡΟΣΦΥΓΕΣ ΚΑΤΑ ΤΗ ΔΙΑΔΙΚΑΣΙΑ ΕΚΤΕΛΕΣΗΣ ΤΩΝ ΣΥΜΒΑΣΕΩΝ	57
5.4	ΔΙΚΑΣΤΙΚΗ ΕΠΙΛΥΣΗ ΔΙΑΦΟΡΩΝ	57
6.	ΧΡΟΝΟΣ ΚΑΙ ΤΡΟΠΟΣ ΕΚΤΕΛΕΣΗΣ	58
6.1	ΧΡΟΝΟΣ ΠΑΡΑΔΟΣΗΣ ΥΛΙΚΩΝ.....	58
6.2	ΠΑΡΑΛΑΒΗ ΥΛΙΚΩΝ - ΧΡΟΝΟΣ ΚΑΙ ΤΡΟΠΟΣ ΠΑΡΑΛΑΒΗΣ ΥΛΙΚΩΝ.....	58
6.3	ΑΠΟΡΡΙΨΗ ΣΥΜΒΑΤΙΚΩΝ ΥΛΙΚΩΝ – ΑΝΤΙΚΑΤΑΣΤΑΣΗ.....	60
	ΠΑΡΑΡΤΗΜΑΤΑ.....	61
	ΠΑΡΑΡΤΗΜΑ Ι – ΠΙΝΑΚΑΣ ΜΕ ΠΡΟΣ ΠΡΟΜΗΘΕΙΑ ΕΙΔΗ	61
	ΠΑΡΑΡΤΗΜΑ ΙΙ – ΤΕΧΝΙΚΗ ΠΡΟΔΙΑΓΡΑΦΗ – ΕΙΔΙΚΟΙ ΟΡΟΙ	63
	ΠΑΡΑΡΤΗΜΑ ΙΙΙ – ΕΕΕΣ	70
	ΠΑΡΑΡΤΗΜΑ ΙV – ΥΠΟΔΕΙΓΜΑ ΕΓΓΥΗΤΙΚΩΝ ΕΠΙΣΤΟΛΩΝ	71
	ΠΑΡΑΡΤΗΜΑ V – ΠΙΝΑΚΑΣ ΑΝΤΙΣΤΟΙΧΙΣΗΣ ΛΟΓΩΝ ΑΠΟΚΛΕΙΣΜΟΥ – ΚΡΙΤΗΡΙΩΝ ΕΠΙΛΟΓΗΣ ΚΑΙ ΑΠΟΔΕΙΚΤΙΚΩΝ ΜΕΣΩΝ	74
	ΠΑΡΑΡΤΗΜΑ VI – ΕΝΗΜΕΡΩΣΗ ΓΙΑ ΤΗΝ ΠΡΟΣΤΑΣΙΑ ΠΡΟΣΩΠΙΚΩΝ ΔΕΔΟΜΕΝΩΝ	85
	ΠΑΡΑΡΤΗΜΑ VII – ΣΧΕΔΙΟ ΣΥΜΒΑΣΗΣ (ΕΝΔΕΙΚΤΙΚΟ).....	87
	ΠΑΡΑΡΤΗΜΑ VIII – ΥΠΟΔΕΙΓΜΑ ΡΗΤΡΑΣ ΑΚΕΡΑΙΟΤΗΤΑΣ.....	99
	ΠΑΡΑΡΤΗΜΑ ΙΧ – ΠΕΡΙΧΟΜΕΝΟ ΥΠΕΥΘΥΝΩΝ ΔΗΛΩΣΕΩΝ ΠΟΥ ΠΡΟΣΚΟΜΙΖΟΝΤΑΙ ΩΣ ΔΙΚΑΙΟΛΟΓΗΤΙΚΑ ΚΑΤΑΚΥΡΩΣΗΣ.....	101
	ΠΑΡΑΡΤΗΜΑ Χ – ΠΕΔ -Α-00661	ΣΦΑΛΜΑ! ΔΕΝ ΕΧΕΙ ΟΡΙΣΤΕΙ ΣΕΛΙΔΟΔΕΙΚΤΗΣ.
	ΠΑΡΑΡΤΗΜΑ ΧΙ –ΕΝ 615:2009.....	ΣΦΑΛΜΑ! ΔΕΝ ΕΧΕΙ ΟΡΙΣΤΕΙ ΣΕΛΙΔΟΔΕΙΚΤΗΣ.

1. ΑΝΑΘΕΤΟΥΣΑ ΑΡΧΗ ΚΑΙ ΑΝΤΙΚΕΙΜΕΝΟ ΣΥΜΒΑΣΗΣ

1.1 Στοιχεία Αναθέτουσας Αρχής

Επωνυμία	201 ΚΕΝΤΡΟ ΕΦΟΔΙΑΣΜΟΥ ΑΕΡΟΠΟΡΙΑΣ
Αριθμός Φορολογικού Μητρώου (Α.Φ.Μ.)	090153025
Κωδικός ηλεκτρονικής τιμολόγησης	1011.2040000000.0023
Ταχυδρομική διεύθυνση	Αεροπορική Βάση Ελευσίνας, Λ. Γέλας 1
Πόλη	Ελευσίνα
Ταχυδρομικός Κωδικός	19200
Χώρα	Ελλάδα
Κωδικός NUTS ¹	EL3
Τηλέφωνο	2105504397-4399
Φαξ	-
Ηλεκτρονικό Ταχυδρομείο	proc.d53.201sd@haf.gr
Αρμόδιος για πληροφορίες	Επγός (Ο) Φωτεινή Αναστοπούλου Ανθσγός (Ο) Καγιαλέ Καλλιόπη Εσμίας (ΥΤΑ) Σωτήριος Θεοδωρακόπουλος
Γενική Διεύθυνση στο διαδίκτυο (URL)	www.haf.gr
Διεύθυνση του προφίλ αγοραστή στο διαδίκτυο (URL)	www.haf.gr

Είδος Αναθέτουσας Αρχής

Η Αναθέτουσα Αρχή είναι το 201 ΚΕΦΑ, η οποία αποτελεί «Μη Κεντρική Αναθέτουσα Αρχή» κατά την έννοια του άρθρου 2 παρ. 1 περ.3 του ν. 4412/2016 και ανήκει στο Υπουργείο Εθνικής Άμυνας.

Κύρια δραστηριότητα Α.Α.

Η κύρια δραστηριότητα της Αναθέτουσας Αρχής είναι η Άμυνα και η εφοδιαστική υποστήριξη των Μονάδων της ΠΑ.

Στοιχεία Επικοινωνίας

- α) Τα έγγραφα της σύμβασης είναι διαθέσιμα για ελεύθερη, πλήρη, άμεση & δωρεάν ηλεκτρονική πρόσβαση μέσω της διαδικτυακής πύλης (www.promitheus.gov.gr) του ΟΠΣ Ε.Σ.Η.ΔΗ.Σ.
- β) Κάθε είδους επικοινωνία και ανταλλαγή πληροφοριών πραγματοποιείται μέσω του ΕΣΗΔΗΣ Προμήθειες και Υπηρεσίες (εφεξής ΕΣΗΔΗΣ), το οποίο είναι προσβάσιμο από τη διαδικτυακή πύλη (www.promitheus.gov.gr) του ΟΠΣ Ε.Σ.Η.ΔΗ.Σ.
- γ) Περαιτέρω πληροφορίες είναι διαθέσιμες από :
την προαναφερθείσα διεύθυνση στο διαδίκτυο (URL): www.haf.gr και www.public.haf.gr .

1.2 Στοιχεία διαδικασίας - Χρηματοδότηση

Είδος διαδικασίας

Ο διαγωνισμός θα διεξαχθεί με την ανοικτή διαδικασία του άρθρου 27 του ν. 4412/16.

Χρηματοδότηση της σύμβασης

Φορέας χρηματοδότησης της παρούσας σύμβασης είναι ο Ε.Φ. 101120403/ΑΛΕ 2410989002 «Αγορές χημικών υλικών και αεραφρού» τακτικού προϋπολογισμού ΓΕΑ έτους 2025, υπ' αριθμ. πρωτ. 6216/24-06-25, ποσού 61.442,00€, (ΑΔΑ:ΨΓΓ56-ΧΑ1 και ΑΔΑΜ:25REQ017075603).

1.3 Συνοπτική περιγραφή φυσικού και οικονομικού αντικείμενου της σύμβασης

1.3.1 Αντικείμενο της σύμβασης είναι η Προμήθεια Πυροσβεστικού Αφρού ΑFFF 6% και Κατασβεστικής Σκόνης (Ο/Ν 253105), συνολικής προϋπολογισθείσας αξίας σαράντα εννέα χιλιάδων τριακοσίων εξήντα ευρώ (49.360,00€) χωρίς ΦΠΑ και εξήντα ενός χιλιάδων διακοσίων έξι ευρώ και σαράντα λεπτών (61.206,40 €) με ΦΠΑ, συμπεριλαμβανομένων των προβλεπόμενων κρατήσεων (ποσοστού 6,1%), σύμφωνα με τον πίνακα του Παραρτήματος «I» της παρούσας διακήρυξης.

1.3.2 Τα προς προμήθεια είδη κατατάσσονται στους αντίστοιχους κωδικούς του Κοινού Λεξιλογίου δημοσίων συμβάσεων (CPV), ως ο Πίνακας του Παραρτήματος «I» της παρούσας διακήρυξης.

1.3.3 Η σύμβαση θα ανατεθεί με το κριτήριο της πλέον συμφέρουσας από οικονομική άποψη προσφοράς, βάσει της χαμηλότερης τιμής ανά είδος υλικού.

1.3.4 Επισημαίνεται ότι, η αναθέτουσα αρχή, αιτιολογημένα και κατόπιν γνώμης της αρμόδιας επιτροπής του διαγωνισμού, **μπορεί να κατακυρώσει τη σύμβαση για ολόκληρη ή μεγαλύτερη ή μικρότερη ποσότητα της προμήθειας υλικών από αυτή που καθορίζεται στο Παράρτημα II σε ποσοστό και ως εξής: εκατόν είκοσι τοις εκατό (120%)² στην περίπτωση της μεγαλύτερης ποσότητας και ογδόντα τοις εκατό (80%)³ στην περίπτωση μικρότερης ποσότητας.**

1.3.5 Η προμήθεια των ειδών του διαγωνισμού θέματος θα πραγματοποιηθεί σύμφωνα με τις Τεχνικές Προδιαγραφές και τους Ειδικούς όρους του Παραρτήματος «II» της παρούσας.

1.4 Θεσμικό πλαίσιο

Η ανάθεση και εκτέλεση της σύμβασης διέπονται από την κείμενη νομοθεσία και τις κατ' εξουσιοδότηση αυτής εκδοθείσες κανονιστικές πράξεις, όπως ισχύουν, και ιδίως:

- Του Ν.Δ. 721/1970 (ΦΕΚ τ.Α' 251/23-11-70) «Περί Οικονομικής Μεριμνης και Λογιστικού των Ενόπλων Δυνάμεων» όπως τροποποιήθηκε με τις διατάξεις του Ν.3257/2004 (ΦΕΚ τ.Α'143/29-07-04) «Ρυθμίσεις θεμάτων προσωπικού των Ενόπλων Δυνάμεων και άλλες διατάξεις» και ισχύει.
- Του Ν.Δ. 1400/73 (ΦΕΚ Α'114) «Περί Καταστάσεων των Αξιωματικών των Ενόπλων Δυνάμεων» όπως τροποποιήθηκε με τις διατάξεις του Ν.3527/2004 (ΦΕΚ τ.Α'143/29-07-04) «Ρυθμίσεις θεμάτων προσωπικού των Ενόπλων Δυνάμεων και άλλες διατάξεις» και ισχύει.
- Του Ν. 2121/1993 (Α' 25) «Πνευματική Ιδιοκτησία, Συγγενικά Δικαιώματα και Πολιτιστικά Θέματα».

² Το ποσοστό αυτό δεν μπορεί να υπερβαίνει το εκατόν είκοσι τοις εκατό (120%) της ποσότητας (παραγρ. 1, άρθρο 105, ν. 4412/2016, όπως αντικαταστάθηκε από το άρθρο 45 του ν. 4782/2021).

³ Το ποσοστό αυτό δεν μπορεί να υπερβαίνει το 80% (παραγρ. 1, άρθρο 105, Ν. 4412/2016, όπως αντικαταστάθηκε από το άρθρο 45 του ν. 4782/2021).

- Του Ν.2292/1995 (ΦΕΚ τ.Α'35/15-02-95) «Οργάνωση και Λειτουργία Υπουργείου Εθνικής Άμυνας, διοίκηση και έλεγχος των Ενόπλων Δυνάμεων και άλλες διατάξεις», όπως τροποποιήθηκε και ισχύει.
- Του Ν.2690/1999 (ΦΕΚ τ.Α'45) «Κύρωση του Κώδικα Διοικητικής Διαδικασίας και άλλες διατάξεις», όπως τροποποιήθηκε και ισχύει.
- Του Ν.2859/2000 (ΦΕΚ τ.Α'248/07-11-00) «Κύρωση Κώδικα Φόρου προστιθέμενης Αξίας», όπως τροποποιήθηκε και ισχύει.
- Του ν. 3310/2005 (Α' 30) «Μέτρα για τη διασφάλιση της διαφάνειας και την αποτροπή καταστρατηγήσεων κατά τη διαδικασία σύναψης δημοσίων συμβάσεων», του π.δ/τος 82/1996 (Α' 66) «Ονομαστικοποίηση μετοχών Ελληνικών Ανωνύμων Εταιρειών που μετέχουν στις διαδικασίες ανάληψης έργων ή προμηθειών του Δημοσίου ή των νομικών προσώπων του ευρύτερου δημόσιου τομέα»⁴, της κοινής απόφασης των Υπουργών Ανάπτυξης και Επικρατείας με αρ. 20977/2007 (Β' 1673) σχετικά με τα «Δικαιολογητικά για την τήρηση των μητρώων του ν.3310/2005, όπως τροποποιήθηκε με το ν.3414/2005», καθώς και των υπουργικών αποφάσεων, οι οποίες εκδίδονται, κατ' εξουσιοδότηση του άρθρου 65 του ν. 4172/2013 (Α'167) για τον καθορισμό: α) των μη «συνεργάσιμων φορολογικά» κρατών και β) των κρατών με «προνομιακό φορολογικό καθεστώς».
- Του ν. 3419/2005 (Α' 297) «Γενικό Εμπορικό Μητρώο (Γ.Ε.ΜΗ.) και εκσυγχρονισμός της Επιμελητηριακής Νομοθεσίας».
- Του Ν.3861/2010 (ΦΕΚ τ.Α'112/13-07-10) «Ενίσχυση της διαφάνειας με την υποχρεωτική ανάρτηση νόμων και πράξεων κυβερνητικών, διοικητικών και αυτοδιοικητικών οργάνων στο διαδίκτυο "Πρόγραμμα Διαύγεια" και άλλες διατάξεις», όπως τροποποιήθηκε και ισχύει.
- Του Ν.3979/11 (ΦΕΚ 138/Α') «Για την ηλεκτρονική διακυβέρνηση και λοιπές διατάξεις», όπως τροποποιήθηκε και ισχύει.
- Του Ν.4013/2011 (ΦΕΚ τ.Α'204/15-09-11) «Σύσταση ενιαίας Ανεξάρτητης Αρχής Δημοσίων Συμβάσεων και Κεντρικού Ηλεκτρονικού Μητρώου Δημοσίων Συμβάσεων – Αντικατάσταση του έκτου κεφαλαίου του Ν.3588/2007 (πρωτεύτικός κώδικας) – Προπρωτεύτική διαδικασία εξυγίανσης και άλλες διατάξεις», όπως τροποποιήθηκε και ισχύει.
- Του Ν.4024/2011 (ΦΕΚ τ.Α'226/27-10-11) «Συνταξιοδοτικές ρυθμίσεις, ενιαίο μισθολόγιο – βαθμολόγιο, εργασιακή εφεδρεία και άλλες διατάξεις εφαρμογής το μεσοπρόθεσμου πλαισίου δημοσιονομικής στρατηγικής 2012-2015» και ιδίως τα καθοριζόμενα στο άρθρο 26 αυτού περί συγκρότησης συλλογικών οργάνων της Διοίκησης.
- Του Ν. 4129/2013 (ΦΕΚ τ.Α' 52/28-02-13) «Κύρωση του Κώδικα Νόμων για το Ελεγκτικό Συνέδριο», όπως τροποποιήθηκε και ισχύει.
- Του Ν.4152/2013 (ΦΕΚ τ.Α'107) «Επείγοντα μέτρα εφαρμογής των νόμων 4046/2012, 4093/2012 και 4127/2013» και ειδικότερα του άρθρου 1 παραγράφου Ζ' «Προσαρμογή της Ελληνικής Νομοθεσίας στην οδηγία 2011/7 της 16^{ης} Φεβρουαρίου 2011 για την καταπολέμηση των καθυστερήσεων πληρωμής στις εμπορικές συναλλαγές», όπως τροποποιήθηκε και ισχύει.
- Του Ν.4172/2013 (ΦΕΚ τ.Α'167/23-07-13) «Φορολογία εισοδήματος, επείγοντα μέτρα εφαρμογής του Ν.4046/2012, του Ν.4093/2012 και του Ν.4127/2013 και άλλες διατάξεις», όπως τροποποιήθηκε και ισχύει.

⁴ Η υποχρέωση ονομαστικοποίησης μετοχών εταιρειών που συνάπτουν δημόσιες συμβάσεις, απαιτείται σύμφωνα με το άρθρο 8 του ν. 3310/2005, σε διαδικασίες σύναψης δημοσίων συμβάσεων εκτιμώμενης αξίας ανώτερης του ενός εκατομμυρίου ευρώ (1.000.000,00 €)

- Του Ν. 4250/2014 (Α' 74) «Διοικητικές Απλουστεύσεις - Καταργήσεις, Συγχωνεύσεις Νομικών Προσώπων και Υπηρεσιών του Δημοσίου Τομέα-Τροποποίηση Διατάξεων του π.δ. 318/1992 (Α' 161) και λοιπές ρυθμίσεις», όπως τροποποιήθηκε και ισχύει.
- Του Ν.4270/2014 (ΦΕΚ τ.Α' 143/28-06-14) «Αρχές Δημοσιονομικής Διαχείρισης και εποπτείας (ενσωμάτωση της οδηγίας 2011/85ΕΕ) – δημόσιο λογιστικό και άλλες διατάξεις», όπως τροποποιήθηκε και ισχύει.
- Του Ν. 4314/2014 (Α' 265)⁵. «Α) Για τη διαχείριση, τον έλεγχο και την εφαρμογή αναπτυξιακών παρεμβάσεων για την προγραμματική περίοδο 2014–2020, Β) Ενσωμάτωση της Οδηγίας 2012/17 του Ευρωπαϊκού Κοινοβουλίου και του Συμβουλίου της 13ης Ιουνίου 2012 (ΕΕ L 156/16.6.2012) στο ελληνικό δίκαιο, τροποποίηση του ν. 3419/2005 (Α' 297) και άλλες διατάξεις» και του ν. 3614/2007 (Α' 267) «Διαχείριση, έλεγχος και εφαρμογή αναπτυξιακών παρεμβάσεων για την προγραμματική περίοδο 2007 -2013».
- Του Ν. 4412/2016 (Α' 147) «Δημόσιες Συμβάσεις Έργων, Προμηθειών και Υπηρεσιών (προσαρμογή στις Οδηγίες 2014/24/ ΕΕ και 2014/25/ΕΕ)».
- Του Ν.4442/2016 (ΦΕΚ Α'230) «Νέο θεσμικό πλαίσιο για την άσκηση της οικονομικής δραστηριότητας και άλλες διατάξεις», όπως τροποποιήθηκαν και ισχύουν σήμερα.
- Του Ν.4446/2016 (ΦΕΚ τ.Α'240/22-12-16) «Πτωχευτικός Κώδικας, Διοικητική Δικαιοσύνη, Τέλη – Παράβολα, Οικειοθελής αποκάλυψη φορολογητέας ύλης παρελθόντων ετών, Ηλεκτρονικές συναλλαγές, Τροποποιήσεις του Ν.4270/2014 και λοιπές διατάξεις».
- Του Ν.4622/2019 (ΦΕΚ τ.Α'133) «Επιτελικό Κράτος: οργάνωση, λειτουργία & διαφάνεια της Κυβέρνησης, των Κυβερνητικών οργάνων & της κεντρικής δημόσιας διοίκησης» και ιδίως του άρθρου 37.
- Του Ν. 4624/2019 (Α' 137) «Αρχή Προστασίας Δεδομένων Προσωπικού Χαρακτήρα, μέτρα εφαρμογής του Κανονισμού (ΕΕ) 2016/679 του Ευρωπαϊκού Κοινοβουλίου και του Συμβουλίου της 27ης Απριλίου 2016 για την προστασία των φυσικών προσώπων έναντι της επεξεργασίας δεδομένων προσωπικού χαρακτήρα και ενσωμάτωση στην εθνική νομοθεσία της Οδηγίας (ΕΕ) 2016/680 του Ευρωπαϊκού Κοινοβουλίου και του Συμβουλίου της 27ης Απριλίου 2016 και άλλες διατάξεις».
- Του Ν.4700/2020 (Α'127) «Ενιαίο κείμενο Δικονομίας για το Ελεγκτικό Συνέδριο, ολοκληρωμένο νομοθετικό πλαίσιο για τον προσυμβατικό έλεγχο, τροποποιήσεις στον Κώδικα Νόμων για το Ελεγκτικό Συνέδριο, διατάξεις για την αποτελεσματική απονομή της δικαιοσύνης και άλλες διατάξεις» και ιδίως των άρθρων 324-337.
- Του Ν.4727/2020 (Α 184) «Ψηφιακή Διακυβέρνηση (Ενσωμάτωση στην Ελληνική Νομοθεσία της Οδηγίας (ΕΕ) 2016/2102 και της Οδηγίας (ΕΕ) 2019/1024) – Ηλεκτρονικές Επικοινωνίες (Ενσωμάτωση στο Ελληνικό Δίκαιο της Οδηγίας (ΕΕ) 2018/1972 και άλλες διατάξεις».
- Του Ν.4782/2021 (Α'36) «Εκσυγχρονισμός, απλοποίηση και αναμόρφωση του ρυθμιστικού πλαισίου των δημοσίων συμβάσεων, ειδικότερες ρυθμίσεις προμηθειών στους τομείς της άμυνας και της ασφάλειας και άλλες διατάξεις για την ανάπτυξη, τις υποδομές και την υγεία».
- Του Ν.4912/2022 (Α' 59) «Ενιαία Αρχή Δημοσίων Συμβάσεων και άλλες διατάξεις του Υπουργείου Δικαιοσύνης».
- Του ΠΔ 28/2015 (Α'34) «Κωδικοποίηση διατάξεων για την πρόσβαση σε δημόσια έγγραφα και στοιχεία».

⁵ Εφόσον πρόκειται για σύμβαση που συγχρηματοδοτείται από πόρους της Ευρωπαϊκής Ένωσης.

- Του ΠΔ 80/2016 (ΦΕΚ τ.Α'145/05-08-16) «Ανάληψη Υποχρεώσεων από τους Διατάκτες» καθώς και τις οδηγίες ορθής εφαρμογής του βάσει του υπ' αριθμ. πρωτ. 2/1000018/0026/30-12-2016 εγγράφου του Υπουργείου Οικονομικών.
- Του ΠΔ 39/2017 (ΦΕΚ τ.Α'64/04-05-17) «Κανονισμός Εξέτασης Προδικαστικών Προσφυγών ενώπιον της Αρχής Εξέτασης Προδικαστικών Προσφυγών».
- Την υπ' αριθμ. Φ.800/133/134893/19 Νοε 07 Απόφαση κ. ΥΦΕΘΑ (ΦΕΚ τ.Β'2300/03-12-07) «Περ'ι μεταβίβασης Οικονομικής Εξουσίας σε Κεντρικά και Περιφερειακά όργανα της Διοίκησης των Ενόπλων Δυνάμεων και σε Προισταμένους των Υπηρεσιών που εξαρτώνται από αυτές», όπως αυτή έχει τροποποιηθεί – συμπληρωθεί με την υπ' αριθμ. Φ.800/88/131798/Σ.2063/25 Ιουλ 08 απόφαση κ. ΥΦΕΘΑ (ΦΕΚ τ.Β'1753/02-09-08).
- Την υπ' αριθμ. Π1/542/04-03-14 Απόφαση του Υπουργείου Ανάπτυξης και Ανταγωνιστικότητας/Γενική Γραμματεία Εμπορίου με θέμα «Ενημέρωση για το Εθνικό Σύστημα Ηλεκτρονικών Δημοσίων Συμβάσεων (ΕΣΗΔΗΣ)».
- Του Κανονισμού (ΕΕ) 2016/679 του ΕΚ και του Συμβουλίου, της 27^{ης} Απριλίου 2016, για την προστασία των φυσικών προσώπων έναντι της επεξεργασίας των δεδομένων προσωπικού χαρακτήρα και για την ελεύθερη κυκλοφορία των δεδομένων αυτών και την κατάργηση της οδηγίας 95/46/ΕΚ (Γενικός Κανονισμός για την Προστασία Δεδομένων) (Κείμενο που παρουσιάζει ενδιαφέρον για τον ΕΟΧ) ΟJ L 119.
- Της με αρ. 56902/215 (Β' 1924/2.6.2017) Απόφασης του Υπουργού Οικονομίας και Ανάπτυξης «Τεχνικές λεπτομέρειες και διαδικασίες λειτουργίας του Εθνικού Συστήματος Ηλεκτρονικών Δημοσίων Συμβάσεων (Ε.Σ.Η.ΔΗ.Σ.)».
- Της με αρ. 57654 (Β' 1781/23.5.2017) Απόφασης του Υπουργού Οικονομίας και Ανάπτυξης «Ρύθμιση ειδικότερων θεμάτων λειτουργίας και διαχείρισης του Κεντρικού Ηλεκτρονικού Μητρώου Δημοσίων Συμβάσεων (ΚΗΜΔΗΣ) του Υπουργείου Οικονομίας και Ανάπτυξης».
- Την αριθμ. Κ.Υ.Α. οικ. 60967 ΕΞ 2020 (Β'2425/18.06.2020) «Ηλεκτρονική Τιμολόγηση στο πλαίσιο των Δημοσίων Συμβάσεων δυνάμει του ν. 4601/2019» (Α' 44).
- Την αριθμ. 63446/2021 Κ.Υ.Α. (Β'2338/02.06.2020) «Καθορισμός Εθνικού Μορφότυπου ηλεκτρονικού τιμολογίου στο πλαίσιο των Δημοσίων Συμβάσεων».
- Της υπ' αριθμ. 64233/08.06.2021 (Β'2453/09-06-2021) Κοινή Απόφαση των Υπουργών Ανάπτυξης και Επενδύσεων και Ψηφιακής Διακυβέρνησης με θέμα «Ρυθμίσεις τεχνικών ζητημάτων που αφορούν την ανάθεση των Δημοσίων Συμβάσεων Προμηθειών και Υπηρεσιών με χρήση των επιμέρους εργαλείων και διαδικασιών του Εθνικού Συστήματος Ηλεκτρονικών Δημοσίων Συμβάσεων (ΕΣΗΔΗΣ)».
- Την υπ' αριθμ. 76928/13.07.2021 (Β'3075/13.07.2021) Κοινή Απόφαση των Υπουργών Ανάπτυξης και Επενδύσεων και Επικρατείας με θέμα «Ρύθμιση ειδικότερων θεμάτων λειτουργίας και διαχείρισης του Κεντρικού Ηλεκτρονικού Μητρώου Δημοσίων Συμβάσεων (ΚΗΜΔΗΣ)».
- Της αρχής της αυτοτέλειας των διαγωνιστικών διαδικασιών όπως έχει κριθεί νομολογιακά (ΕΑ ΣΤΕ 72/2015, 269/2014, 416/2013, 215/2013, 1200/2007, 861/2007, 1273/2008, 198/2008, 1065/2007, ΑΕΠΠ 1206/2019, 354/2018, 355/2018).
- Την υπ' αριθμ. ΑΔ Φ.831/9954/Σ.1792/03 Σεπ 21/ΓΕΑ/Δ6/4β και την ΑΔ Φ.831/3423/Σ.696/26 Μαρ 24/ΓΕΑ/Δ6/4β με τις οποίες παρασχέθηκαν οδηγίες αναφορικά με την υλοποίηση προμηθειών άνω του ποσού των 30.000,00€.

1.5 Προθεσμία παραλαβής προσφορών

Η έναρξη της προθεσμίας υποβολής των προσφορών είναι η **09^η Ιουλίου 2025**, ημέρα Τετάρτη και ώρα 11:00 πμ.

Η καταληκτική ημερομηνία παραλαβής των προσφορών είναι η **05^η Αυγούστου 2025**, ημέρα Τρίτη και ώρα 11:00 πμ.

Η διαδικασία θα διενεργηθεί με χρήση του Εθνικού Συστήματος Ηλεκτρονικών Δημοσίων Συμβάσεων (Ε.Σ.Η.Δ.Η.Σ.) Προμήθειες και Υπηρεσίες του ΟΠΣ Ε.Σ.Η.Δ.Η.Σ. (Διαδικτυακή πύλη www.promitheus.gov.gr).

1.6 Δημοσιότητα

A. Δημοσίευση σε εθνικό επίπεδο ⁶

Η προκήρυξη της παρούσας Διακήρυξης καταχωρήθηκαν στο Κεντρικό Ηλεκτρονικό Μητρώο Δημοσίων Συμβάσεων (ΚΗΜΔΗΣ) ⁷ με ΑΔΑΜ: 25PROC017171465.

Τα έγγραφα της σύμβασης της παρούσας Διακήρυξης καταχωρήθηκαν στη διαδικτυακή πύλη του Ε.Σ.Η.Δ.Η.Σ.⁸: <http://www.promitheus.gov.gr>, όπου η σχετική ηλεκτρονική διαδικασία σύναψης σύμβασης στην πλατφόρμα ΕΣΗΔΗΣ έλαβε Συστημικό Αύξοντα Αριθμό : 377380.

Περίληψη της παρούσας Διακήρυξης όπως προβλέπεται στην περίπτωση (ιστ) της παραγράφου 3 του άρθρου 76 του Ν.4727/2020, αναρτήθηκε στο διαδίκτυο, στον ιστότοπο <http://et.diavgeia.gov.gr/> (ΠΡΟΓΡΑΜΜΑ ΔΙΑΥΓΕΙΑ), με ΑΔΑ: 9Ρ3Ι6-1Σ4.

Η Διακήρυξη καταχωρήθηκε στο διαδίκτυο, στην ιστοσελίδα της Πολεμικής Αεροπορίας, στη διεύθυνση (URL) : www.public.haf.gr.

1.7 Αρχές εφαρμοζόμενες στη διαδικασία σύναψης

Οι οικονομικοί φορείς δεσμεύονται ότι:

α) τηρούν και θα εξακολουθήσουν να τηρούν κατά την εκτέλεση της σύμβασης, εφόσον επιλεγούν, τις υποχρεώσεις τους που απορρέουν από τις διατάξεις της περιβαλλοντικής, κοινωνικοασφαλιστικής και εργατικής νομοθεσίας, που έχουν θεσπιστεί με το δίκαιο της Ένωσης, το εθνικό δίκαιο, συλλογικές συμβάσεις ή διεθνείς διατάξεις περιβαλλοντικού, κοινωνικού και εργατικού δικαίου, οι οποίες απαριθμούνται στο Παράρτημα Χ του Προσαρτήματος Α του ν. 4412/2016. Η τήρηση των εν λόγω υποχρεώσεων ελέγχεται και βεβαιώνεται από τα όργανα που επιβλέπουν την εκτέλεση των δημοσίων συμβάσεων και τις αρμόδιες δημόσιες αρχές και υπηρεσίες που ενεργούν εντός των ορίων της ευθύνης και της αρμοδιότητάς τους,⁹

β) δεν θα ενεργήσουν αθέμιτα, παράνομα ή καταχρηστικά καθ' όλη τη διάρκεια της διαδικασίας ανάθεσης, αλλά και κατά το στάδιο εκτέλεσης της σύμβασης, εφόσον επιλεγούν,

γ) λαμβάνουν τα κατάλληλα μέτρα για να διαφυλάξουν την εμπιστευτικότητα των πληροφοριών που έχουν χαρακτηριστεί ως τέτοιες.

⁶ Άρθρο 66 Ν. 4412/2016. Η παρούσα διακήρυξη και οι προκηρύξεις δεν δημοσιεύονται πριν από την ημερομηνία δημοσίευσης στην Επίσημη Εφημερίδα της ΕΕ σύμφωνα με το άρθρο 65 του ν. 4412/2016. Ωστόσο, η δημοσίευση μπορεί να πραγματοποιείται σε κάθε περίπτωση σε εθνικό επίπεδο, όταν οι Α.Α. δεν έχουν ενημερωθεί σχετικά με τη δημοσίευση εντός 48 ωρών από τη βεβαίωση παραλαβής της προκήρυξης/γνωστοποίησης

⁷ Σύμφωνα με τα άρθρα 38 και 66 του Ν. 4412/2016 και την ΥΑ 57654, όπως ισχύουν.

⁸ Άρθρο 36 του ν. 4412/2016

⁹ Άρθρο 18 παρ. 2 του ν. 4412/2016.

δ) έχουν λάβει γνώση της διάταξης της παραγράφου 12 του άρθρου 66 του Ν.Δ. 1400/73 και δεν θα χρησιμοποιηθούν (άμεσα ή έμμεσα) αντιπρόσωποι μόνιμοι στην εφεδρεία αξιωματικοί ή μόνιμοι απόστρατοι αξιωματικοί που έχουν ανακληθεί στην ενέργεια για τους οποίους δεν έχει παρέλθει πενταετία από την αποστρατεία τους.

ε) παραιτούνται από κάθε δικαίωμα αποζημίωσης του σχετικά με οποιαδήποτε απόφαση της Αναθέτουσας Αρχής για αναβολή ή ακύρωση – ματαίωση του διαγωνισμού.

στ) συμμορφώνονται με όλους τους όρους των απαιτήσεων της Υπηρεσίας.

2. ΓΕΝΙΚΟΙ ΚΑΙ ΕΙΔΙΚΟΙ ΟΡΟΙ ΣΥΜΜΕΤΟΧΗΣ

2.1 Γενικές πληροφορίες

2.1.1 Έγγραφα της σύμβασης

Τα έγγραφα της παρούσας διαδικασίας σύναψης¹⁰ είναι τα ακόλουθα:

1. η με αρ. 24/25 Προκήρυξη της Σύμβασης (ΑΔΑΜ: 25PROC017171465)
1. το Ευρωπαϊκό Ενιαίο Έγγραφο Σύμβασης [ΕΕΕΣ]
2. οι συμπληρωματικές πληροφορίες που τυχόν παρέχονται στο πλαίσιο της διαδικασίας, ιδίως σχετικά με τις προδιαγραφές και τα σχετικά δικαιολογητικά
3. το σχέδιο της σύμβασης με τα Παραρτήματά της¹¹, ως το υπόδειγμα του Παραρτήματος VII της παρούσας.

2.1.2 Επικοινωνία - Πρόσβαση στα έγγραφα της σύμβασης

Όλες οι επικοινωνίες σε σχέση με τα βασικά στοιχεία της διαδικασίας σύναψης της σύμβασης, καθώς και όλες οι ανταλλαγές πληροφοριών, ιδίως η ηλεκτρονική υποβολή, εκτελούνται με τη χρήση της πλατφόρμας του Εθνικού Συστήματος Ηλεκτρονικών Δημοσίων Συμβάσεων (ΕΣΗΔΗΣ), η οποία είναι προσβάσιμη μέσω της Διαδικτυακής πύλης www.promitheus.gov.gr.

2.1.3 Παροχή διευκρινίσεων

Τα σχετικά αιτήματα παροχής διευκρινίσεων υποβάλλονται ηλεκτρονικά, **το αργότερο δέκα (10) ημέρες** πριν την καταληκτική ημερομηνία υποβολής προσφορών και απαντώνται αντίστοιχα, στο πλαίσιο της παρούσας, στη σχετική ηλεκτρονική διαδικασία σύναψης δημόσιας σύμβασης στην πλατφόρμα του ΕΣΗΔΗΣ, η οποία είναι προσβάσιμη μέσω της διαδικτυακής πύλης www.promitheus.gov.gr. Αιτήματα παροχής συμπληρωματικών πληροφοριών – διευκρινίσεων υποβάλλονται από εγγεγραμμένους στο σύστημα οικονομικούς φορείς, δηλαδή από εκείνους που διαθέτουν σχετικά διαπιστευτήρια που τους έχουν χορηγηθεί (όνομα χρήστη και κωδικό πρόσβασης) και απαραίτητα το ηλεκτρονικό αρχείο με το κείμενο των ερωτημάτων είναι ηλεκτρονικά υπογεγραμμένο¹². Αιτήματα παροχής διευκρινίσεων που υποβάλλονται είτε με άλλο τρόπο είτε το ηλεκτρονικό αρχείο που τα συνοδεύει δεν είναι ηλεκτρονικά υπογεγραμμένο, δεν εξετάζονται.

¹⁰ Ως «έγγραφο διαδικασίας σύναψης της σύμβασης» ή «έγγραφο της σύμβασης», κατά την έννοια της περ. 14 της παρ.1 του άρθρου 2 του ν. 4412/2016 νοείται κάθε έγγραφο το οποίο παρέχει ή στο οποίο παραπέμπει η Α.Α. με σκοπό να περιγράψει ή να προσδιορίσει στοιχεία της σύμβασης ή της διαδικασίας ανάθεσης, συμπεριλαμβανομένης της προκήρυξης σύμβασης του άρθρου 63, της προκαταρκτικής προκήρυξης του άρθρου 62, αν χρησιμοποιείται ως μέσο προκήρυξης του διαγωνισμού, των τεχνικών προδιαγραφών, του περιγραφικού εγγράφου, των προτεινόμενων όρων της σύμβασης, των υποδειγμάτων για την προσκόμιση των εγγράφων από τους υποψηφίους και τους προσφέροντες, των πληροφοριών σχετικά με τις γενικές και ειδικές υποχρεώσεις και τυχόν πρόσθετων εγγράφων. Επίσης, στην έννοια αυτή περιλαμβάνονται και η διακήρυξη στην οποία αναφέρονται όλοι οι ειδικοί και γενικοί όροι σύναψης και εκτέλεσης της σύμβασης, το Ενιαίο Ευρωπαϊκό Έγγραφο Σύμβασης (ΕΕΕΣ), οι συμπληρωματικές πληροφορίες που παρέχει η αναθέτουσα αρχή δυνάμει της παρ. 2 του άρθρου 67 και της παρ. 2 του άρθρου 297, το σχέδιο της σύμβασης μετά των παραρτημάτων αυτής και η τεχνική συγγραφή υποχρεώσεων που περιλαμβάνει και τις εφαρμοστέες τεχνικές προδιαγραφές

¹¹ Επισημαίνεται ότι, μετά την κατάργηση του άρθρου 2 παρ. 2 περ. ιθ του π.δ/τος 118/2007, το σχέδιο της σύμβασης αποτελεί προαιρετικό έγγραφο που δύναται να επισυνάπτεται στην παρούσα διακήρυξη, στο πλαίσιο της διακριτικής ευχέρειας της Α.Α.

¹² Πρβλ την με αρ. 56902/215 «Τεχνικές λεπτομέρειες και διαδικασίες λειτουργίας του Εθνικού Συστήματος Ηλεκτρονικών Δημοσίων Συμβάσεων (Ε.Σ.Η.ΔΗ.Σ.)» (άρθρο 14)

Η αναθέτουσα αρχή μπορεί να παρατείνει την προθεσμία παραλαβής των προσφορών, ούτως ώστε όλοι οι ενδιαφερόμενοι οικονομικοί φορείς να μπορούν να λάβουν γνώση όλων των αναγκαίων πληροφοριών για την κατάρτιση των προσφορών στις ακόλουθες περιπτώσεις¹³:

α) όταν, για οποιονδήποτε λόγο, πρόσθετες πληροφορίες, αν και ζητήθηκαν από τον οικονομικό φορέα έγκαιρα δεν έχουν παρασχεθεί το αργότερο τέσσερις (4) ημέρες πριν από την προθεσμία που ορίζεται για την παραλαβή των προσφορών,

β) όταν τα έγγραφα της σύμβασης υφίστανται σημαντικές αλλαγές.

Η διάρκεια της παράτασης θα είναι ανάλογη με τη σπουδαιότητα των πληροφοριών που ζητήθηκαν ή των αλλαγών.

Όταν οι πρόσθετες πληροφορίες δεν έχουν ζητηθεί έγκαιρα ή δεν έχουν σημασία για την προετοιμασία κατάλληλων προσφορών, η παράταση της προθεσμίας εναπόκειται στη διακριτική ευχέρεια της αναθέτουσας αρχής.

Τροποποίηση των όρων της διαγωνιστικής διαδικασίας (πχ αλλαγή/μετάθεση της καταληκτικής ημερομηνίας υποβολής προσφορών, καθώς και σημαντικές αλλαγές των εγγράφων της σύμβασης, σύμφωνα με την προηγούμενη παράγραφο) δημοσιεύεται στο ΚΗΜΔΗΣ¹⁴.

2.1.4 Γλώσσα

Τα έγγραφα της σύμβασης συντάσσονται στην ελληνική γλώσσα και προαιρετικά στα αγγλικά, συνολικά ή μερικά. Σε περίπτωση ασυμφωνίας μεταξύ των τμημάτων των εγγράφων της σύμβασης που έχουν συνταχθεί σε περισσότερες γλώσσες, επικρατεί η ελληνική έκδοση.¹⁵

Τυχόν προδικαστικές προσφυγές υποβάλλονται στην ελληνική γλώσσα.

Οι προσφορές, τα στοιχεία που περιλαμβάνονται σε αυτές, καθώς και τα αποδεικτικά έγγραφα σχετικά με τη μη ύπαρξη λόγου αποκλεισμού και την πλήρωση των κριτηρίων ποιοτικής επιλογής¹⁶ συντάσσονται στην ελληνική γλώσσα ή συνοδεύονται από επίσημη μετάφρασή τους στην ελληνική γλώσσα.

Τα αλλοδαπά δημόσια και ιδιωτικά έγγραφα συνοδεύονται από μετάφρασή τους στην ελληνική γλώσσα επικυρωμένη, είτε από πρόσωπο αρμόδιο κατά τις κείμενες διατάξεις της εθνικής νομοθεσίας είτε από πρόσωπο κατά νόμο αρμόδιο της χώρας στην οποία έχει συνταχθεί το έγγραφο.

Ενημερωτικά και τεχνικά φυλλάδια και άλλα έντυπα, εταιρικά ή μη, με ειδικό τεχνικό περιεχόμενο, δηλαδή έντυπα με αμιγώς τεχνικά χαρακτηριστικά, όπως αριθμούς, αποδόσεις σε διεθνείς μονάδες, μαθηματικούς τύπους και σχέδια, που είναι δυνατόν να διαβαστούν σε κάθε γλώσσα και δεν είναι απαραίτητη η μετάφραση τους, μπορούν να υποβάλλονται σε άλλη γλώσσα, χωρίς να συνοδεύονται από μετάφραση στην ελληνική.¹⁷ Στην κατηγορία αυτή εντάσσονται τα πιστοποιητικά συμμόρφωσης/καταλληλότητας (CoC) ή FAA-EASA και αντίστοιχα.

Κάθε μορφής επικοινωνία με την αναθέτουσα αρχή, καθώς και μεταξύ αυτής και του αναδόχου, θα γίνονται υποχρεωτικά στην ελληνική γλώσσα¹⁸.

¹³ Άρθρο 67, παρ.3 του ν. 4412/2016 & άρθρο 121, παρ.5 του ν. 4412/2016.

¹⁴ Πρβλ έγγραφο ΕΑΔΗΣΥ με α.π. 4121/30-07-2020 « Διευκρινίσεις ως προς την τήρηση των διατυπώσεων δημοσιότητας στη διαγωνιστική διαδικασία σε περίπτωση τροποποίησης όρων της διακήρυξης» (ΑΔΑ: ΩΡΗ9ΟΞΤΒ-2ΧΖ)

¹⁵ Άρθρο 53, παρ.3 του ν. 4412/2016: Τα έγγραφα της σύμβασης (όπως περιγράφονται στην παρ. 2.1.1) συντάσσονται υποχρεωτικά στην ελληνική γλώσσα και προαιρετικά και σε άλλες γλώσσες, συνολικά ή μερικά. Σε περίπτωση ασυμφωνίας μεταξύ των τμημάτων των εγγράφων της σύμβασης που έχουν συνταχθεί σε περισσότερες γλώσσες, επικρατεί η ελληνική έκδοση.

¹⁶ Άρθρο 80 παρ. 10 ν. 4412/2016

¹⁷ Άρθρο 92, παρ.4 του ν. 4412/2016

¹⁸ Με την επιφύλαξη της εν όλω ή εν μέρει σύνταξης των εγγράφων σε άλλη γλώσσα

2.1.5 Εγγυήσεις¹⁹

Οι εγγυητικές επιστολές των παραγράφων 2.2.2 και 4.1 εκδίδονται από πιστωτικά ιδρύματα ή χρηματοδοτικά ιδρύματα ή ασφαλιστικές επιχειρήσεις κατά την έννοια των περιπτώσεων β' και γ' της παρ. 1 του άρθρου 14 του ν. 4364/ 2016 (Α'13)²⁰, που λειτουργούν νόμιμα στα κράτη - μέλη της Ένωσης ή του Ευρωπαϊκού Οικονομικού Χώρου ή στα κράτη-μέρη της ΣΔΣ και έχουν, σύμφωνα με τις ισχύουσες διατάξεις, το δικαίωμα αυτό. Μπορούν, επίσης, να εκδίδονται από το Τ.Μ.Ε.Δ.Ε. ή να παρέχονται με γραμμάτιο του Ταμείου Παρακαταθηκών και Δανείων με παρακατάθεση σε αυτό του αντίστοιχου χρηματικού ποσού²¹. Αν συσταθεί παρακαταθήκη με γραμμάτιο παρακατάθεσης χρεογράφων στο Ταμείο Παρακαταθηκών και Δανείων, τα τοκομερίδια ή μερίσματα που λήγουν κατά τη διάρκεια της εγγύησης επιστρέφονται μετά τη λήξη τους στον υπέρ ου η εγγύηση οικονομικό φορέα.

Οι εγγυητικές επιστολές εκδίδονται κατ' επιλογή των οικονομικών φορέων από έναν ή περισσότερους εκδότες της παραπάνω παραγράφου.

Οι εγγυήσεις αυτές περιλαμβάνουν κατ' ελάχιστον τα ακόλουθα στοιχεία: α) την ημερομηνία έκδοσης, β) τον εκδότη, γ) την αναθέτουσα αρχή προς την οποία απευθύνονται, δ) τον αριθμό της εγγύησης, ε) το ποσό που καλύπτει η εγγύηση, στ) την πλήρη επωνυμία, τον Α.Φ.Μ. και τη διεύθυνση του οικονομικού φορέα υπέρ του οποίου εκδίδεται η εγγύηση (στην περίπτωση ένωσης αναγράφονται όλα τα παραπάνω για κάθε μέλος της ένωσης), ζ) τους όρους ότι: αα) η εγγύηση παρέχεται ανέκκλητα και ανεπιφύλακτα, ο δε εκδότης παραιτείται του δικαιώματος της διαιρέσεως και της διζήσεως, και ββ) ότι σε περίπτωση κατάπτωσης αυτής, το ποσό της κατάπτωσης υπόκειται στο εκάστοτε ισχύον τέλος χαρτοσήμου, η) τα στοιχεία της σχετικής διακήρυξης και την καταληκτική ημερομηνία υποβολής προσφορών, θ) την ημερομηνία λήξης ή τον χρόνο ισχύος της εγγύησης, ι) την ανάληψη υποχρέωσης από τον εκδότη της εγγύησης να καταβάλει το ποσό της εγγύησης ολικά ή μερικά εντός πέντε (5) ημερών μετά από απλή έγγραφη ειδοποίηση εκείνου προς τον οποίο απευθύνεται και ια) στην περίπτωση της εγγύησης καλής εκτέλεσης, τον αριθμό και τον τίτλο της σχετικής σύμβασης²².

Η περ. α' του προηγούμενου εδαφίου ζ' δεν εφαρμόζεται για τις εγγυήσεις που παρέχονται με γραμμάτιο του Ταμείου Παρακαταθηκών και Δανείων.

Η αναθέτουσα αρχή επικοινωνεί με τους εκδότες των εγγυητικών επιστολών προκειμένου να διαπιστώσει την εγκυρότητά τους.

2.1.6 Προστασία προσωπικών δεδομένων

Η αναθέτουσα αρχή ενημερώνει το φυσικό πρόσωπο που υπογράφει την προσφορά ως Προσφέρων ή ως Νόμιμος Εκπρόσωπος Προσφέροντος, ότι η ίδια ή και τρίτοι, κατ' εντολή και για λογαριασμό της, θα επεξεργάζονται προσωπικά δεδομένα που περιέχονται στους φακέλους της προσφοράς και τα αποδεικτικά μέσα τα οποία υποβάλλονται σε αυτήν, στο πλαίσιο του παρόντος Διαγωνισμού, για το σκοπό της αξιολόγησης των προσφορών και της ενημέρωσης έτερων συμμετεχόντων σε αυτόν, λαμβάνοντας κάθε εύλογο μέτρο για τη διασφάλιση του απόρρητου και της ασφάλειας της επεξεργασίας των δεδομένων και της προστασίας τους από

¹⁹ Άρθρο 72 ν. 4412/2 016

²⁰ Πρβλ. άρθρο 120 ν.4512/2018 (ΦΕΚ Α' 5/17.1.2017), καθώς και άρθρο 15 παρ.1 ν.4541/2018 (ΦΕΚ Α' 93/31.5.2018),

²¹ Τα γραμμάτια σύστασης χρηματικής παρακαταθήκης του Ταμείου Παρακαταθηκών και Δανείων, για την παροχή εγγυήσεων συμμετοχής και καλής εκτέλεσης (εγγυοδοτική παρακαταθήκη) συστήνονται σύμφωνα με την ειδική νομοθεσία που διέπει αυτό και ειδικότερα βάσει του άρθρου 4 του π.δ της 30 Δεκεμβρίου 1926/3 Ιανουαρίου 1927 ("Περί συστάσεως και αποδόσεως παρακαταθηκών και καταθέσεων παρά τω Ταμείω Παρακαταθηκών και Δανείων"). Πρβλ. το με αρ. πρωτ. 2756/23-5-2017 έγγραφο της Ε.Α.Α.ΔΗ.ΣΥ. (ΑΔΑ: 7ΝΣΡΟΞΤΒ-975).

²² Παρ. 12 άρθρου 72 ν. 4412/2016

κάθε μορφής αθέμιτη επεξεργασία, σύμφωνα με τις διατάξεις της κείμενης νομοθεσίας περί προστασίας προσωπικών δεδομένων, κατά τα αναλυτικώς αναφερόμενα στην αναλυτική ενημέρωση που επισυνάπτεται στην παρούσα.

2.2 Δικαίωμα συμμετοχής - Κριτήρια ποιοτικής επιλογής

2.2.1 Δικαίωμα συμμετοχής

2.2.1.1 Δικαίωμα συμμετοχής στη διαδικασία σύναψης της παρούσας σύμβασης έχουν φυσικά ή νομικά πρόσωπα και, σε περίπτωση ενώσεων οικονομικών φορέων, τα μέλη αυτών, που είναι εγκατεστημένα σε:

α) κράτος-μέλος της Ένωσης,

β) κράτος-μέλος του Ευρωπαϊκού Οικονομικού Χώρου (Ε.Ο.Χ.),

γ) τρίτες χώρες που έχουν υπογράψει και κυρώσει τη ΣΔΣ²³, στο βαθμό που η υπό ανάθεση δημόσια σύμβαση καλύπτεται από τα Παραρτήματα 1, 2, 4, 5, 6 και 7²⁴ και τις γενικές σημειώσεις του σχετικού με την Ένωση Προσαρτήματος Ι της ως άνω Συμφωνίας, καθώς και

δ) σε τρίτες χώρες που δεν εμπίπτουν στην περίπτωση γ' της παρούσας παραγράφου και έχουν συνάψει διμερείς ή πολυμερείς συμφωνίες με την Ένωση σε θέματα διαδικασιών ανάθεσης δημοσίων συμβάσεων²⁵.

Στο βαθμό που καλύπτονται από τα Παραρτήματα 1, 2, 4 και 5, 6 και 7 και τις γενικές σημειώσεις του σχετικού με την Ένωση Προσαρτήματος Ι της ΣΔΣ, καθώς και τις λοιπές διεθνείς συμφωνίες από τις οποίες δεσμεύεται η Ένωση, οι αναθέτουσες αρχές επιφυλάσσουν για τα έργα, τα αγαθά, τις υπηρεσίες και τους οικονομικούς φορείς των χωρών που έχουν υπογράψει τις εν λόγω συμφωνίες μεταχείριση εξίσου ευνοϊκή με αυτήν που επιφυλάσσουν για τα έργα, τα αγαθά, τις υπηρεσίες και τους οικονομικούς φορείς της Ένωσης²⁶

2.2.1.2 Οικονομικός φορέας συμμετέχει είτε μεμονωμένα είτε ως μέλος ένωσης. Οι ενώσεις οικονομικών φορέων, συμπεριλαμβανομένων και των προσωρινών συμπράξεων, δεν απαιτείται να περιβληθούν συγκεκριμένη νομική μορφή για την υποβολή προσφοράς. Η αναθέτουσα αρχή μπορεί να απαιτήσει από τις ενώσεις οικονομικών φορέων να περιβληθούν συγκεκριμένη νομική μορφή, εφόσον τους ανατεθεί η σύμβαση.

Στις περιπτώσεις υποβολής προσφοράς από ένωση οικονομικών φορέων, όλα τα μέλη της ευθύνονται έναντι της αναθέτουσας αρχής αλληλέγγυα και εις ολόκληρον²⁷.

2.2.2 Εγγύηση συμμετοχής²⁸

2.2.2.1 Για την έγκυρη συμμετοχή στη διαδικασία σύναψης της παρούσας σύμβασης, κατατίθεται από τους συμμετέχοντες οικονομικούς φορείς (προσφέροντες), εγγυητική επιστολή

²³ Βλ. σχετικά με ΣΔΣ https://www.wto.org/english/tratop_e/gproc_e/gp_gpa_e.htm

²⁴ Σύμφωνα με το ισχύον κείμενο της ΣΔΣ, τα σχετικά παραρτήματα που αναφέρονται στο άρθρο 25 αντιστοιχούν πλέον στα 1, 2, 4, 5, 6 και 7.

²⁵ Επισημαίνεται ότι απαγορεύεται η συμμετοχή εξωχώρας εταιρείας από «μη συνεργάσιμα κράτη στον φορολογικό τομέα» κατά την έννοια των παρ. 3 και 4 του άρθρου 65 του ν. 4172/2013, καθώς και από κράτη που έχουν προνομιακό φορολογικό καθεστώς, όπως αυτά ορίζονται στον κατάλογο της απόφασης της παρ. 7 του άρθρου 65 του ως άνω Κώδικα, κατά τα αναφερόμενα στην περίπτωση α' και β' της παραγράφου 4 του άρθρου 4 του ν. 3310/2005.

²⁶ Πρβλ. σχετικά, σελ. 8 της Ανακοίνωσης της Επιτροπής C (2019) 5494 final «Κατευθυντήριες γραμμές για τη συμμετοχή προσφερόντων και αγαθών από τρίτες χώρες στην αγορά δημοσίων συμβάσεων της ΕΕ».

²⁷ Άρθρο 19 ν. 4412/2016.

²⁸ Παρ. 1 ,2 και 12 του άρθρου 72 του ν.4412/2016.

συμμετοχής²⁹, ποσοστού 2% επί της εκτιμώμενης αξίας της σύμβασης άνευ ΦΠΑ (ή του είδους/των ειδών για τα οποία θα συμμετάσχει ο οικονομικός φορέας).

Στην περίπτωση ένωσης οικονομικών φορέων, η εγγύηση συμμετοχής περιλαμβάνει και τον όρο ότι η εγγύηση καλύπτει τις υποχρεώσεις όλων των οικονομικών φορέων που συμμετέχουν στην ένωση.

Η εγγύηση συμμετοχής πρέπει να ισχύει τουλάχιστον για τριάντα (30) ημέρες μετά τη λήξη του χρόνου ισχύος της προσφοράς του άρθρου 2.4.5 της παρούσας, άλλως η προσφορά απορρίπτεται. Η αναθέτουσα αρχή μπορεί, πριν από τη λήξη της προσφοράς, να ζητά από τους προσφέροντες να παρατείνουν, πριν τη λήξη τους, τη διάρκεια ισχύος της προσφοράς και της εγγύησης συμμετοχής.

Οι πρωτότυπες εγγυήσεις συμμετοχής, πλην των εγγυήσεων που εκδίδονται ηλεκτρονικά, προσκομίζονται, σε κλειστό φάκελο με ευθύνη του οικονομικού φορέα, το αργότερο πριν την ημερομηνία και ώρα αποσφράγισης των προσφορών που ορίζεται στην παρ. 3.1 της παρούσας, άλλως η προσφορά απορρίπτεται ως απαράδεκτη, μετά από γνώμη της Επιτροπής Διαγωνισμού.

2.2.2.2 Η εγγύηση συμμετοχής επιστρέφεται στον ανάδοχο με την προσκόμιση της εγγύησης καλής εκτέλεσης.

Η εγγύηση συμμετοχής επιστρέφεται στους λοιπούς προσφέροντες, σύμφωνα με τα ειδικότερα οριζόμενα στην παρ. 3 του άρθρου 72 του ν. 4412/2016³⁰.

2.2.2.3 Η εγγύηση συμμετοχής καταπίπτει εάν ο προσφέρων: α) αποσύρει την προσφορά του κατά τη διάρκεια ισχύος αυτής, β) παρέχει, εν γνώσει του, ψευδή στοιχεία ή πληροφορίες που αναφέρονται στις παραγράφους 2.2.3 έως 2.2.8 γ) δεν προσκομίσει εγκαίρως τα προβλεπόμενα από την παρούσα δικαιολογητικά (παραγράφοι 2.2.9 και 3.2), δ) δεν προσέλθει εγκαίρως για υπογραφή του συμφωνητικού, ε) υποβάλει μη κατάλληλη προσφορά, με την έννοια της περ. 46 της παρ. 1 του άρθρου 2 του ν. 4412/2016, στ) δεν ανταποκριθεί στη σχετική πρόσκληση της αναθέτουσας αρχής να εξηγήσει την τιμή ή το κόστος της προσφοράς του εντός της τεθείσας προθεσμίας και η προσφορά του απορριφθεί³¹, ζ) στις περιπτώσεις των παρ. 3, 4 και 5 του άρθρου 103 του ν. 4412/2016, περί πρόσκλησης για υποβολή δικαιολογητικών από τον προσωρινό ανάδοχο, αν, κατά τον έλεγχο των παραπάνω δικαιολογητικών, σύμφωνα με τις παραγράφους 3.2 και 3.4 της παρούσας, διαπιστωθεί ότι τα στοιχεία που δηλώθηκαν στο ΕΕΕΣ είναι εκ προθέσεως απατηλά, ή ότι έχουν υποβληθεί πλαστά αποδεικτικά στοιχεία, ή αν, από τα παραπάνω δικαιολογητικά που προσκομίσθηκαν νομίμως και εμπροθέσμως, δεν αποδεικνύεται η μη συνδρομή των λόγων αποκλεισμού της παραγράφου 2.2.3 ή η πλήρωση μιας ή περισσότερων από τις απαιτήσεις των κριτηρίων ποιοτικής επιλογής.

2.2.3 Λόγοι αποκλεισμού³²

Αποκλείεται από τη συμμετοχή στην παρούσα διαδικασία σύναψης σύμβασης (διαγωνισμό) οικονομικός φορέας, εφόσον συντρέχει στο πρόσωπό του (εάν πρόκειται για μεμονωμένο φυσικό ή νομικό πρόσωπο) ή σε ένα από τα μέλη του (εάν πρόκειται για ένωση οικονομικών φορέων) ένας ή περισσότεροι από τους ακόλουθους λόγους:

2.2.3.1 Όταν υπάρχει σε βάρος του αμετάκλητη³³ καταδικαστική απόφαση για ένα από τα ακόλουθα εγκλήματα:

²⁹ Σε περίπτωση υποβολής προσφοράς για ένα ή περισσότερα τμήματα της σύμβασης, το ύψος της εγγύησης συμμετοχής υπολογίζεται επί της εκτιμώμενης αξίας του/των προσφερομένου/ων τμήματος/τμημάτων (β' εδ. παρ. 1 άρθρου 72 ν. 4412/2016).

³⁰ Άρθρο 72 παρ. 3 εδάφιο δεύτερο του ν. 4412/2016.

³¹ Άρθρο 88 σε συνδυασμό με άρθρο 72 ν. 4412/2016

³² Άρθρα 73 και 74 ν. 4412/2016

α) συμμετοχή σε εγκληματική οργάνωση, όπως αυτή ορίζεται στο άρθρο 2 της απόφασης-πλαίσιο 2008/841/ΔΕΥ του Συμβουλίου της 24ης Οκτωβρίου 2008, για την καταπολέμηση του οργανωμένου εγκλήματος (ΕΕ L 300 της 11.11.2008 σ.42), και τα εγκλήματα του άρθρου 187 του Ποινικού Κώδικα (εγκληματική οργάνωση),

β) ενεργητική δωροδοκία, όπως ορίζεται στο άρθρο 3 της σύμβασης περί της καταπολέμησης της δωροδοκίας στην οποία ενέχονται υπάλληλοι των Ευρωπαϊκών Κοινοτήτων ή των κρατών-μελών της Ένωσης (ΕΕ C 195 της 25.6.1997, σ. 1) και στην παρ. 1 του άρθρου 2 της απόφασης-πλαίσιο 2003/568/ΔΕΥ του Συμβουλίου της 22ας Ιουλίου 2003, για την καταπολέμηση της δωροδοκίας στον ιδιωτικό τομέα (ΕΕ L 192 της 31.7.2003, σ. 54), καθώς και όπως ορίζεται στο εθνικό δίκαιο του οικονομικού φορέα, και τα εγκλήματα των άρθρων 159Α (δωροδοκία πολιτικών προσώπων), 236 (δωροδοκία υπαλλήλου), 237 παρ. 2-4 (δωροδοκία δικαστικών λειτουργών), 237Α παρ. 2 (εμπορία επιρροής – μεσάζοντες), 396 παρ. 2 (δωροδοκία στον ιδιωτικό τομέα) του Ποινικού Κώδικα,

γ) απάτη εις βάρος των οικονομικών συμφερόντων της Ένωσης, κατά την έννοια των άρθρων 3 και 4 της Οδηγίας (ΕΕ) 2017/1371 του Ευρωπαϊκού Κοινοβουλίου και του Συμβουλίου της 5^{ης} Ιουλίου 2017 σχετικά με την καταπολέμηση, μέσω του ποινικού δικαίου, της απάτης εις βάρος των οικονομικών συμφερόντων της Ένωσης (L 198/28.07.2017) και τα εγκλήματα των άρθρων 159Α (δωροδοκία πολιτικών προσώπων), 216 (πλαστογραφία), 236 (δωροδοκία υπαλλήλου), 237 παρ. 2-4 (δωροδοκία δικαστικών λειτουργών), 242 (ψευδής βεβαίωση, νόθευση κ.λπ.) 374 (διακεκριμένη κλοπή), 375 (υπεξαίρεση), 386 (απάτη), 386Α (απάτη με υπολογιστή), 386Β (απάτη σχετική με τις επιχορηγήσεις), 390 (απιστία) του Ποινικού Κώδικα και των άρθρων 155 επ. του Εθνικού Τελωνειακού Κώδικα (ν. 2960/2001, Α' 265), όταν αυτά στρέφονται κατά των οικονομικών συμφερόντων της Ευρωπαϊκής Ένωσης ή συνδέονται με την προσβολή αυτών των συμφερόντων, καθώς και τα εγκλήματα των άρθρων 23 (διασυνοριακή απάτη σχετικά με τον ΦΠΑ) και 24 (επικουρικές διατάξεις για την ποινική προστασία των οικονομικών συμφερόντων της Ευρωπαϊκής Ένωσης) του ν. 4689/2020 (Α' 103),

δ) τρομοκρατικά εγκλήματα ή εγκλήματα συνδεόμενα με τρομοκρατικές δραστηριότητες, όπως ορίζονται, αντιστοίχως, στα άρθρα 3-4 και 5-12 της Οδηγίας (ΕΕ) 2017/541 του Ευρωπαϊκού Κοινοβουλίου και του Συμβουλίου της 15^{ης} Μαρτίου 2017 για την καταπολέμηση της τρομοκρατίας και την αντικατάσταση της απόφασης-πλαίσιο 2002/475/ΔΕΥ του Συμβουλίου και για την τροποποίηση της απόφασης 2005/671/ΔΕΥ του Συμβουλίου (ΕΕ L 88/31.03.2017) ή ηθική αυτουργία ή συνέργεια ή απόπειρα διάπραξης εγκλήματος, όπως ορίζονται στο άρθρο 14 αυτής, και τα εγκλήματα των άρθρων 187Α και 187Β του Ποινικού Κώδικα, καθώς και τα εγκλήματα των άρθρων 32-35 του ν. 4689/2020 (Α' 103),

ε) νομιμοποίηση εσόδων από παράνομες δραστηριότητες ή χρηματοδότηση της τρομοκρατίας, όπως αυτές ορίζονται στο άρθρο 1 της Οδηγίας (ΕΕ) 2015/849 του Ευρωπαϊκού Κοινοβουλίου και του Συμβουλίου της 20ης Μαΐου 2015, σχετικά με την πρόληψη της χρησιμοποίησης του χρηματοπιστωτικού συστήματος για τη νομιμοποίηση εσόδων από παράνομες δραστηριότητες ή για τη χρηματοδότηση της τρομοκρατίας, την τροποποίηση του κανονισμού (ΕΕ) αριθμ. 648/2012 του Ευρωπαϊκού Κοινοβουλίου και του Συμβουλίου, και την κατάργηση της οδηγίας 2005/60/ΕΚ του Ευρωπαϊκού Κοινοβουλίου και του Συμβουλίου και της οδηγίας 2006/70/ΕΚ της Επιτροπής (ΕΕ L 141/05.06.2015) και τα εγκλήματα των άρθρων 2 και 39 του ν. 4557/2018 (Α' 139),

στ) παιδική εργασία και άλλες μορφές εμπορίας ανθρώπων, όπως ορίζονται στο άρθρο 2 της Οδηγίας 2011/36/ΕΕ του Ευρωπαϊκού Κοινοβουλίου και του Συμβουλίου της 5ης Απριλίου 2011, για την πρόληψη και την καταπολέμηση της εμπορίας ανθρώπων και για την προστασία των

³³ Επισημαίνεται ότι η αναφορά στο ΕΕΕΣ σε “τελεσίδικη καταδικαστική απόφαση” νοείται ως “αμετάκλητη καταδικαστική απόφαση”, η δε σχετική δήλωση του οικονομικού φορέα στο Μέρος ΙΙΙ.Α. του ΕΕΕΣ αφορά μόνο σε αμετάκλητες καταδικαστικές αποφάσεις

θυμάτων της, καθώς και για την αντικατάσταση της απόφασης-πλαίσιο 2002/629/ΔΕΥ του Συμβουλίου (ΕΕ L 101 της 15.4.2011, σ. 1), και τα εγκλήματα του άρθρου 323Α του Ποινικού Κώδικα (εμπορία ανθρώπων).

Ο οικονομικός φορέας αποκλείεται, επίσης, όταν το πρόσωπο εις βάρος του οποίου εκδόθηκε αμετάκλητη καταδικαστική απόφαση είναι μέλος του διοικητικού, διευθυντικού ή εποπτικού οργάνου του ή έχει εξουσία εκπροσώπησης, λήψης αποφάσεων ή ελέγχου σε αυτό. Η υποχρέωση του προηγούμενου εδαφίου αφορά:

- στις περιπτώσεις εταιρειών περιορισμένης ευθύνης (Ε.Π.Ε.), ιδιωτικών κεφαλαιουχικών εταιρειών (Ι.Κ.Ε.) και προσωπικών εταιρειών (Ο.Ε. και Ε.Ε.) τους διαχειριστές.
- στις περιπτώσεις ανωνύμων εταιρειών (Α.Ε.), τον διευθύνοντα Σύμβουλο, τα μέλη του Διοικητικού Συμβουλίου, καθώς και τα πρόσωπα στα οποία με απόφαση του Διοικητικού Συμβουλίου έχει ανατεθεί το σύνολο της διαχείρισης και εκπροσώπησης της εταιρείας.
- στις περιπτώσεις Συνεταιρισμών, τα μέλη του Διοικητικού Συμβουλίου.
- σε όλες τις υπόλοιπες περιπτώσεις νομικών προσώπων, τον κατά περίπτωση νόμιμο εκπρόσωπο.

Εάν στις ως άνω περιπτώσεις (α) έως (στ) η κατά τα ανωτέρω, περίοδος αποκλεισμού δεν έχει καθοριστεί με αμετάκλητη απόφαση, αυτή ανέρχεται σε πέντε (5) έτη από την ημερομηνία της καταδίκης με αμετάκλητη απόφαση.

2.2.3.2 Στις ακόλουθες περιπτώσεις:

α) όταν ο οικονομικός φορέας έχει αθετήσει τις υποχρεώσεις του όσον αφορά στην καταβολή φόρων ή εισφορών κοινωνικής ασφάλισης και αυτό έχει διαπιστωθεί από δικαστική ή διοικητική απόφαση με τελεσίδικη και δεσμευτική ισχύ, σύμφωνα με διατάξεις της χώρας όπου είναι εγκατεστημένος ή την εθνική νομοθεσία ή

β) όταν η αναθέτουσα αρχή μπορεί να αποδείξει με τα κατάλληλα μέσα ότι ο οικονομικός φορέας έχει αθετήσει τις υποχρεώσεις του όσον αφορά την καταβολή φόρων ή εισφορών κοινωνικής ασφάλισης.

Αν ο οικονομικός φορέας είναι Έλληνας πολίτης ή έχει την εγκατάστασή του στην Ελλάδα, οι υποχρεώσεις του που αφορούν στις εισφορές κοινωνικής ασφάλισης καλύπτουν τόσο την κύρια όσο και την επικουρική ασφάλιση.

Οι υποχρεώσεις των περ. α' και β' της παρ. 2.2.3.2 θεωρείται ότι δεν έχουν αθετηθεί εφόσον δεν έχουν καταστεί ληξιπρόθεσμες ή εφόσον αυτές έχουν υπαχθεί σε δεσμευτικό διακανονισμό που τηρείται.

Δεν αποκλείεται ο οικονομικός φορέας, όταν έχει εκπληρώσει τις υποχρεώσεις του είτε καταβάλλοντας τους φόρους ή τις εισφορές κοινωνικής ασφάλισης που οφείλει, συμπεριλαμβανομένων, κατά περίπτωση, των δεδουλευμένων τόκων ή των προστίμων είτε υπαγόμενος σε δεσμευτικό διακανονισμό για την καταβολή τους στο μέτρο που τηρεί τους όρους του δεσμευτικού κανονισμού.

2.2.3.3 Αποκλείεται³⁴ από τη συμμετοχή στη διαδικασία σύναψης της παρούσας σύμβασης, οικονομικός φορέας σε οποιαδήποτε από τις ακόλουθες καταστάσεις³⁵:

³⁴ Οι λόγοι της παραγράφου 2.2.3.4 αποτελούν δυνητικούς λόγους αποκλεισμού, σύμφωνα με το άρθρο 73 παρ. 4 ν. 4412/2016. Κατά συνέπεια, η Α.Α. δύναται να επιλέξει όλους, μερικούς, ή, ενδεχομένως, και κανέναν από τους λόγους αποκλεισμού της παρ. 4, συνεκτιμώντας τα ιδιαίτερα χαρακτηριστικά της υπό ανάθεση σύμβασης (εκτιμώμενη αξία αυτής, ειδικές περιστάσεις κλπ), με σχετική πρόβλεψη στη διακήρυξη (πρβλ. αιτιολογική

- (α) εάν έχει αθετήσει τις υποχρεώσεις που προβλέπονται στην παρ. 2 του άρθρου 18 του ν. 4412/2016³⁶, περί αρχών που εφαρμόζονται στις διαδικασίες σύναψης δημοσίων συμβάσεων,
- (β) εάν τελεί υπό πτώχευση ή έχει υπαχθεί σε διαδικασία ειδικής εκκαθάρισης ή τελεί υπό αναγκαστική διαχείριση από εκκαθαριστή ή από το δικαστήριο ή έχει υπαχθεί σε διαδικασία πτωχευτικού συμβιβασμού ή έχει αναστείλει τις επιχειρηματικές του δραστηριότητες ή έχει υπαχθεί σε διαδικασία εξυγίανσης και δεν τηρεί τους όρους αυτής ή εάν βρίσκεται σε οποιαδήποτε ανάλογη κατάσταση προκύπτουσα από παρόμοια διαδικασία, προβλεπόμενη σε εθνικές διατάξεις νόμου. Η αναθέτουσα αρχή μπορεί να μην αποκλείει έναν οικονομικό φορέα ο οποίος βρίσκεται σε μία εκ των καταστάσεων που αναφέρονται στην περίπτωση αυτή, υπό την προϋπόθεση ότι αποδεικνύει ότι ο εν λόγω φορέας είναι σε θέση να εκτελέσει τη σύμβαση, λαμβάνοντας υπόψη τις ισχύουσες διατάξεις και τα μέτρα για τη συνέχιση της επιχειρηματικής του λειτουργίας,³⁷
- (γ) εάν, με την επιφύλαξη της παραγράφου 3β του άρθρου 44 του ν. 3959/2011 περί ποινικών κυρώσεων και άλλων διοικητικών συνεπειών, υπάρχουν επαρκώς εύλογες ενδείξεις που οδηγούν στο συμπέρασμα ότι ο οικονομικός φορέας συνήψε συμφωνίες με άλλους οικονομικούς φορείς με στόχο τη στρέβλωση του ανταγωνισμού,
- δ) εάν μία κατάσταση σύγκρουσης συμφερόντων κατά την έννοια του άρθρου 24 του ν. 4412/2016 δεν μπορεί να θεραπευθεί αποτελεσματικά με άλλα, λιγότερο παρεμβατικά, μέσα,
- (ε) εάν μία κατάσταση στρέβλωσης του ανταγωνισμού από την πρότερη συμμετοχή του οικονομικού φορέα κατά την προετοιμασία της διαδικασίας σύναψης σύμβασης, σύμφωνα με όσα ορίζονται στο άρθρο 48 του ν. 4412/2016, δεν μπορεί να θεραπευθεί με άλλα, λιγότερο παρεμβατικά, μέσα,
- (στ) εάν έχει επιδείξει σοβαρή ή επαναλαμβανόμενη πλημμέλεια κατά την εκτέλεση ουσιώδους απαίτησης στο πλαίσιο προηγούμενης δημόσιας σύμβασης, προηγούμενης σύμβασης με αναθέτοντα φορέα ή προηγούμενης σύμβασης παραχώρησης που είχε ως αποτέλεσμα την πρόωρη καταγγελία της προηγούμενης σύμβασης, αποζημιώσεις ή άλλες παρόμοιες κυρώσεις,
- (ζ) εάν έχει κριθεί ένοχος εκ προθέσεως σοβαρών απατηλών δηλώσεων κατά την παροχή των πληροφοριών που απαιτούνται για την εξακρίβωση της απουσίας των λόγων αποκλεισμού ή την πλήρωση των κριτηρίων επιλογής, έχει αποκρύψει τις πληροφορίες αυτές ή δεν είναι σε θέση να προσκομίσει τα δικαιολογητικά που απαιτούνται κατ' εφαρμογή της παραγράφου 2.2.9.2 της παρούσας,
- (η) εάν επιχείρησε να επηρεάσει με αθέμιτο τρόπο τη διαδικασία λήψης αποφάσεων της αναθέτουσας αρχής, να αποκτήσει εμπιστευτικές πληροφορίες που ενδέχεται να του αποφέρουν αθέμιτο πλεονέκτημα στη διαδικασία σύναψης σύμβασης ή να παράσχει με απατηλό τρόπο παραπλανητικές πληροφορίες που ενδέχεται να επηρεάσουν ουσιωδώς τις αποφάσεις που αφορούν τον αποκλεισμό, την επιλογή ή την ανάθεση,
- (θ) εάν η αναθέτουσα αρχή μπορεί να αποδείξει, με κατάλληλα μέσα ότι έχει διαπράξει σοβαρό επαγγελματικό παράπτωμα, το οποίο θέτει εν αμφιβόλω την ακεραιότητά του.

έκθεση νόμου 4412/2016 - άρθρο 73 παρ. 4). Επισημαίνεται, επίσης, ότι η επιλογή από την Α.Α. λόγου/ων αποκλεισμού της παρ. 4 διαμορφώνει αντιστοίχως τις επιλογές της στα σχετικά πεδία του ΕΕΕΣ, καθώς και τα μέσα απόδειξης του άρθρου 2.2.9.2.

³⁵ Ειδικά για τους δυνητικούς λόγους αποκλεισμού πρβλ. την Κατευθυντήρια Οδηγία 20/22-06-2017 της Αρχής (ΑΔΑ: ΩΡΞ3ΟΞΤΒ-9Ρ5). Ειδικότερα, όταν η αναθέτουσα αρχή εξετάζει τη συνδρομή των προϋποθέσεων εφαρμογής των δυνητικών λόγων αποκλεισμού που έχει συμπεριλάβει στα έγγραφα της σύμβασης, πρέπει να δίδει ιδιαίτερη προσοχή στην τήρηση της αρχής της αναλογικότητας (πρβλ και αιτιολογική σκέψη 101 της Οδηγίας 2014/24/ΕΕ).

³⁶ Η αθέτηση της υποχρέωσης αυτής συνιστά σοβαρό επαγγελματικό παράπτωμα του οικονομικού φορέα κατά την έννοια της περίπτωσης θ' της παραγράφου 4 του άρθρου 73. Πρβλ. άρθρο 18 παρ. 5 του ν. 4412/2106.

³⁷ Σχετική δήλωση του προσφέροντος οικονομικού φορέα περιλαμβάνεται στο ΕΕΕΣ

Εάν στις ως άνω περιπτώσεις (α) έως (θ) η περίοδος αποκλεισμού δεν έχει καθοριστεί με αμετάκλητη απόφαση, αυτή ανέρχεται σε τρία (3) έτη από την ημερομηνία έκδοσης πράξης που βεβαιώνει το σχετικό γεγονός.³⁸

2.2.3.4 Ο οικονομικός φορέας αποκλείεται σε οποιοδήποτε χρονικό σημείο κατά τη διάρκεια της διαδικασίας σύναψης της παρούσας σύμβασης, όταν αποδεικνύεται ότι βρίσκεται, λόγω πράξεων ή παραλείψεων του, είτε πριν είτε κατά τη διαδικασία, σε μία από τις ως άνω περιπτώσεις.

2.2.3.5 Οικονομικός φορέας που εμπίπτει σε μια από τις καταστάσεις που αναφέρονται στις παραγράφους 2.2.3.1 και 2.2.3.3, εκτός από την περ. β αυτής, μπορεί να προσκομίζει στοιχεία³⁹, προκειμένου να αποδείξει ότι τα μέτρα που έλαβε επαρκούν για να αποδείξουν την αξιοπιστία του, παρότι συντρέχει ο σχετικός λόγος αποκλεισμού (αυτοκάθαρση). Για τον σκοπό αυτόν, ο οικονομικός φορέας αποδεικνύει ότι έχει καταβάλει ή έχει δεσμευθεί να καταβάλει αποζημίωση για ζημιές που προκλήθηκαν από το ποινικό αδίκημα ή το παράπτωμα, ότι έχει διευκρινίσει τα γεγονότα και τις περιστάσεις με ολοκληρωμένο τρόπο, μέσω ενεργού συνεργασίας με τις ερευνητικές αρχές, και έχει λάβει συγκεκριμένα τεχνικά και οργανωτικά μέτρα, καθώς και μέτρα σε επίπεδο προσωπικού κατάλληλα για την αποφυγή περαιτέρω ποινικών αδικημάτων ή παραπτωμάτων. Τα μέτρα που λαμβάνονται από τους οικονομικούς φορείς αξιολογούνται σε συνάρτηση με τη σοβαρότητα και τις ιδιαίτερες περιστάσεις του ποινικού αδικήματος ή του παραπτώματος. Εάν τα στοιχεία κριθούν επαρκή, ο εν λόγω οικονομικός φορέας δεν αποκλείεται από τη διαδικασία σύναψης σύμβασης. Αν τα μέτρα κριθούν ανεπαρκή, γνωστοποιείται στον οικονομικό φορέα το σκεπτικό της απόφασης αυτής. Οικονομικός φορέας που έχει αποκλειστεί, σύμφωνα με τις κείμενες διατάξεις, με τελεσίδικη απόφαση, σε εθνικό επίπεδο, από τη συμμετοχή σε διαδικασίες σύναψης σύμβασης ή ανάθεσης παραχώρησης δεν μπορεί να κάνει χρήση της ανωτέρω δυνατότητας κατά την περίοδο του αποκλεισμού που ορίζεται στην εν λόγω απόφαση⁴⁰.

2.2.3.6 Η απόφαση για την διαπίστωση της επάρκειας ή μη των επανορθωτικών μέτρων κατά την προηγούμενη παράγραφο εκδίδεται σύμφωνα με τα οριζόμενα στις παρ. 8 και 9 του άρθρου 73 του ν. 4412/2016⁴¹.

2.2.3.7 Οικονομικός φορέας, σε βάρος του οποίου έχει επιβληθεί η κύρωση του οριζόντιου αποκλεισμού σύμφωνα με τις κείμενες διατάξεις και για το χρονικό διάστημα που αυτή ορίζει, αποκλείεται από την παρούσα διαδικασία σύναψης της σύμβασης.

Κριτήρια επιλογής⁴²

³⁸ Παρ. 10 του άρθρου 73 ν.4412/2016.Επίσης, πρβλ. υπ' αριθμ. πρωτ. 6271/30-11-2018 έγγραφο της Αρχής (ΑΔΑ Ψ3Κ8ΟΞΤΒ-09Β) σχετικά με την απόφαση ΔΕΕ της 24 Οκτωβρίου 2018 στην υπόθεση C-124/2017.

³⁹ Σχετικά με την προσκόμιση αποδείξεων για τα επανορθωτικά μέτρα βλ. την απόφαση της 14ης Ιανουαρίου 2021 του ΔΕΕ στην υπόθεση C-387/19

⁴⁰ Παρ. 7 άρθρου 73 ν. 4412/2016.

⁴¹ Πρβλ. απόφαση υπ' αριθμ. 49341 -19/05/2020 (ΦΕΚ 385 τεύχος ΥΟΔΔ, 25-05-2020), η οποία εξακολουθεί να ισχύει έως την έκδοση της απόφασης της παρ. 9 του άρθρου 73 του ν. 4412/2016.

⁴² Επισημαίνεται ότι όλα τα κριτήρια επιλογής είναι προαιρετικά, τίθενται στην παρούσα διακήρυξη κατά την κρίση και τη διακριτική ευχέρεια της Α.Α. και πρέπει να σχετίζονται και να είναι ανάλογα με το αντικείμενο της σύμβασης (άρθρο 75 παρ. 1 του ν. 4412/2016). Επιπλέον, οι Α.Α. μπορούν να επιβάλλουν στους οικονομικούς φορείς ως απαιτήσεις συμμετοχής μόνο τα κριτήρια που αναφέρονται στις παραγράφους 2.2.4, 2.2.5 και 2.2.6. Έχουν τη δυνατότητα, κατά συνέπεια, να επιλέξουν ένα, περισσότερα ή όλα ενδεχομένως τα ως άνω κριτήρια επιλογής, συνεκτιμώντας τα ιδιαίτερα χαρακτηριστικά της υπό ανάθεση σύμβασης (εκτιμώμενη αξία αυτής, ειδικές περιστάσεις κλπ), με σχετική πρόβλεψη στη διακήρυξη. Οι Α.Α. διαμορφώνουν αντίστοιχα τα πεδία του ΕΕΕΣ, σύμφωνα με την παράγραφο 2.2.9., καθώς και τα μέσα απόδειξης του άρθρου 2.2.9.2. Πρβλ. και την Κατευθυντήρια Οδηγία 13 της Ε.Α.Α.ΔΗ.ΣΥ. "Κριτήρια ποιοτικής επιλογής δημοσίων συμβάσεων και έλεγχος

2.2.4 Καταλληλότητα άσκησης επαγγελματικής δραστηριότητας⁴³

Οι οικονομικοί φορείς που συμμετέχουν στη διαδικασία σύναψης της παρούσας σύμβασης απαιτείται να ασκούν εμπορική ή βιομηχανική ή βιοτεχνική δραστηριότητα συναφή με το αντικείμενο της προμήθειας.

Οι οικονομικοί φορείς που είναι εγκατεστημένοι σε κράτος μέλος της Ευρωπαϊκής Ένωσης απαιτείται να είναι εγγεγραμμένοι σε ένα από τα επαγγελματικά ή εμπορικά μητρώα που τηρούνται στο κράτος εγκατάστασής τους ή να ικανοποιούν οποιαδήποτε άλλη απαίτηση ορίζεται στο Παράρτημα XI του Προσαρτήματος Α' του ν. 4412/2016.

Στην περίπτωση οικονομικών φορέων εγκατεστημένων σε κράτος μέλους του Ευρωπαϊκού Οικονομικού Χώρου (Ε.Ο.Χ) ή σε τρίτες χώρες που προσχωρήσει στη ΣΔΣ, ή σε τρίτες χώρες που δεν εμπίπτουν στην προηγούμενη περίπτωση και έχουν συνάψει διμερείς ή πολυμερείς συμφωνίες με την Ένωση σε θέματα διαδικασιών ανάθεσης δημοσίων συμβάσεων, απαιτείται να είναι εγγεγραμμένοι σε αντίστοιχα επαγγελματικά ή εμπορικά μητρώα.

Οι εγκατεστημένοι στην Ελλάδα οικονομικοί φορείς απαιτείται να είναι εγγεγραμμένοι στο Βιοτεχνικό ή Εμπορικό ή Βιομηχανικό Επιμελητήριο ή στο Μητρώο Κατασκευαστών Αμυντικού Υλικού⁴⁴.

Στην περίπτωση ένωσης οικονομικών φορέων η καταλληλότητα άσκησης επαγγελματικής δραστηριότητας θα πρέπει να καλύπτεται από όλα τα μέλη της ένωσης.

2.2.5 Οικονομική και χρηματοοικονομική επάρκεια⁴⁵

Όσον αφορά την οικονομική και χρηματοοικονομική επάρκεια για την παρούσα διαδικασία σύναψης σύμβασης, οι οικονομικοί φορείς δεν απαιτείται να πληρούν συγκεκριμένα κριτήρια.

2.2.6 Τεχνική και επαγγελματική ικανότητα⁴⁶

Όσον αφορά στην τεχνική και επαγγελματική ικανότητα για την παρούσα διαδικασία σύναψης σύμβασης, οι οικονομικοί φορείς δεν απαιτείται να πληρούν συγκεκριμένα κριτήρια κατά την υποβολή της προσφοράς τους.

2.2.7 Πρότυπα διασφάλισης ποιότητας και πρότυπα περιβαλλοντικής διαχείρισης⁴⁷

2.2.7.1 Τα υπό προμήθεια υλικά ζητείται να είναι σε ποιοτική κατάσταση FN, NEW και να έχουν αποθηκευτεί και συντηρηθεί όπως προβλέπεται στην ΠΕΔ-A-00661 και EN 615:2009.

2.2.7.2 Αποδεκτά δύναται να είναι υλικά που παράγονται και συμμορφώνονται με τις ΠΕΔ-A-00661 και EN 615:2009 αντίστοιχα.

2.2.7.3 Πιστοποίηση:

καταλληλότητας: ειδικά η οικονομική και χρηματοοικονομική επάρκεια και η τεχνική και επαγγελματική ικανότητα" (ΑΔΑ ΩΒΥ7ΟΞΤΒ-ΤΛ7) και ειδικότερα τις Ενότητες III και IV παρ. 1 όπου παρατίθενται σχετικά παραδείγματα.

⁴³ Άρθρο 75 παρ. 2 ν. 4412/2016.

⁴⁴ Παράρτημα XI Προσαρτήματος Α ν. 4412/2016.

⁴⁵ Άρθρο 75 παρ. 3 ν. 4412/2016. Επισημαίνεται, περαιτέρω, ότι οι Α.Α. μπορούν (χωρίς αυτό να είναι υποχρεωτικό) να διαμορφώσουν την παρούσα παράγραφο είτε απαιτώντας, ως προς τα κριτήρια που επιλέγουν, ελάχιστα επίπεδα οικονομικής και χρηματοοικονομικής επάρκειας, τα οποία πρέπει να καλύπτουν οι προσφέροντες οικονομικοί φορείς με αναφορά σε συγκεκριμένα μεγέθη (π.χ. κύκλος εργασιών 200.000 ευρώ τα 3 τελευταία έτη), είτε ζητώντας από τους οικονομικούς φορείς να δηλώσουν τις ζητούμενες πληροφορίες αναφέροντας τη μεθοδολογία με την οποία θα αξιολογήσουν τις πληροφορίες αυτές.

⁴⁶ Άρθρο 75 παρ. 4 ν. 4412/2016.

⁴⁷ Άρθρο 82 ν. 4412/2016. Επισημαίνεται ότι τα πρότυπα είναι προαιρετικά, ήτοι τίθενται στην παρούσα διακήρυξη, κατά την κρίση και τη διακριτική ευχέρεια της Α.Α. και πρέπει να σχετίζονται και να είναι ανάλογα με το αντικείμενο της σύμβασης.

2.2.7.3.1 Τα υλικά θα παραλαμβάνονται από την ΠΑ σε βαρέλια καθαρού βάρους 200kg για τον πυροσβεστικό αφρό AFFF 6% και σε τσουβάλι 25kg για την κατασβεστική σκόνη, σύμφωνα με τις διεθνείς προδιαγραφές περί μεταφοράς επικίνδυνων φορτίων.

2.2.7.3.2 Οι προμηθευτές οφείλουν να δηλώσουν στην τεχνική προσφορά τους τη συμμόρφωση με τις αντίστοιχες προδιαγραφές και πρότυπα, υποβάλλοντας σχετικά έγγραφα που να τεκμηριώνουν και να πιστοποιούν τη συμμόρφωση των προσφερόμενων προϊόντων με τις αντίστοιχες προδιαγραφές ή/και πρότυπα.

2.2.7.3.3 Στα πιστοποιητικά καταλληλότητας που θα συνοδεύουν κάθε παράδοση, θα βεβαιώνεται από τον προμηθευτή ότι τα παραδιδόμενα υλικά είναι πλήρως συμμορφωμένα με την ισχύουσα Τεχνική Προδιαγραφή/πρότυπο. Επιπλέον θα βεβαιώνεται ότι η πυροσβεστική σκόνη απαιτείται να είναι συμβατή με τον πυροσβεστικό αφρό παραγράφου 1.1.1 της ΤΠ για χρήση σε πυροσβεστικά οχήματα της ΠΑ.

2.2.7.3.4 Τα υπό προμήθεια υλικά κατά την παράδοσή τους να συνοδεύονται από πιστοποιητικό συμμόρφωσης CoC του κατασκευαστή, καθώς και από τα αντίστοιχα Material Safety Data Sheet (MSDS) του αρχικού κατασκευαστή OEM. Στο πιστοποιητικό συμμόρφωσης/καταλληλότητας που θα συνοδεύει κάθε παράδοση, θα βεβαιώνεται από τον προμηθευτή ότι τα παραδιδόμενα υλικά είναι πλήρως συμμορφωμένα με την ισχύουσα Τεχνική Προδιαγραφή.

2.2.7.3.5 Κάθε παρτίδα των υλικών, να συνοδεύεται από έντυπο ανάλυσης φυσικοχημικών ιδιοτήτων εργαστηρίου ανεξάρτητου (τρίτου) φορέα, με το οποίο θα διασφαλίζεται η συμμόρφωση της παρτίδας με την προδιαγραφή-πρότυπο, με έξοδα προμηθευτή. Είναι επιθυμητό (όχι ανελαστικό) το υπόψη εργαστήριο να είναι διαπιστευμένο κατά ISO 17025. Η Υπηρεσία δύναται να προβεί σε επιπλέον ποιοτικό έλεγχο κατά την παραλαβή σύμφωνα με τα καθοριζόμενα στην αντίστοιχη προδιαγραφή. Η δαπάνη για τους ελέγχους καλύπτεται από τον Ανάδοχο ΟΦ.

2.2.7.3.6 Για κάθε παρτίδα που δεν θα συνοδεύεται από τα κατά περίπτωση απαιτούμενα πιστοποιητικά του παρόντος θα επιστρέφεται στον προμηθευτή, χωρίς κόστος για την ΠΑ, η δε παραλαβή τους θα πραγματοποιείται με μέριμνα του προμηθευτή (εφαρμογή διαδικασίας "COLLECT"). Σε αυτή την περίπτωση, ο προμηθευτής υποχρεούται να προβεί στις απαραίτητες ενέργειες για την άμεση αντικατάσταση της ελαττωματικής ποσότητας.

2.2.8.1 Στήριξη στην ικανότητα τρίτων⁴⁸

Οι οικονομικοί φορείς μπορούν, όσον αφορά στα κριτήρια της οικονομικής και χρηματοοικονομικής επάρκειας (της παραγράφου 2.2.5) και τα σχετικά με την τεχνική και επαγγελματική ικανότητα (της παραγράφου 2.2.6), να στηρίζονται στις ικανότητες άλλων φορέων, ασχέτως της νομικής φύσης των δεσμών τους με αυτούς⁴⁹. Στην περίπτωση αυτή, αποδεικνύουν ότι θα έχουν στη διάθεσή τους τους αναγκαίους πόρους, με την προσκόμιση της σχετικής δέσμευσης των φορέων στην ικανότητα των οποίων στηρίζονται.

Η αναθέτουσα αρχή ελέγχει αν οι φορείς, στις ικανότητες των οποίων προτίθεται να στηριχθεί ο οικονομικός φορέας, πληρούν κατά περίπτωση τα σχετικά κριτήρια επιλογής και εάν συντρέχουν λόγοι αποκλεισμού της παραγράφου 2.2.3. Ο οικονομικός φορέας υποχρεούται να αντικαταστήσει έναν φορέα στην ικανότητα του οποίου στηρίζεται, εφόσον ο τελευταίος δεν πληροί το σχετικό κριτήριο επιλογής ή για τον οποίο συντρέχουν λόγοι αποκλεισμού, εντός προθεσμίας τριάντα (30) ημερών από την σχετική πρόσκληση της αναθέτουσας αρχής, η οποία απευθύνεται στον οικονομικό φορέα μέσω της λειτουργικότητας «Επικοινωνία» του ΕΣΗΔΗΣ. Ο

⁴⁸ Άρθρο 78 ν. 4412/2016

⁴⁹ Δύνανται, επίσης, να στηρίζονται και στις ικανότητες του/ των υπεργολάβων, στους οποίους προτίθενται να αναθέσουν την εκτέλεση τμήματος/ τμημάτων της υπό ανάθεσης σύμβασης.

φορέας που αντικαθιστά φορέα του προηγούμενου εδαφίου δεν επιτρέπεται να αντικατασταθεί εκ νέου.

2.2.8.2 Υπεργολαβία

Ο οικονομικός φορέας αναφέρει στην προσφορά του το τμήμα της σύμβασης που προτίθεται να αναθέσει υπό μορφή υπεργολαβίας σε τρίτους, καθώς και τους υπεργολάβους που προτείνει. Στην περίπτωση που ο προσφέρων αναφέρει στην προσφορά του ότι προτίθεται να αναθέσει τμήμα(τα) της σύμβασης υπό μορφή υπεργολαβίας σε τρίτους σε ποσοστό που υπερβαίνει το τριάντα τοις εκατό (30%) της συνολικής αξίας της σύμβασης, η αναθέτουσα αρχή ελέγχει ότι δεν συντρέχουν οι λόγοι αποκλεισμού της παραγράφου 2.2.3 της παρούσας⁵⁰. Ο οικονομικός φορέας υποχρεούται να αντικαταστήσει έναν υπεργολάβο, εφόσον συντρέχουν στο πρόσωπό του λόγοι αποκλεισμού της ως άνω παραγράφου 2.2.3..

2.2.9 Κανόνες απόδειξης ποιοτικής επιλογής

Το δικαίωμα συμμετοχής των οικονομικών φορέων και οι όροι και προϋποθέσεις συμμετοχής τους, όπως ορίζονται στις παραγράφους 2.2.1 έως 2.2.7, κρίνονται κατά την υποβολή της προσφοράς δια του ΕΕΕΣ, κατά τα οριζόμενα στην παράγραφο 2.2.9.1, κατά την υποβολή των δικαιολογητικών της παραγράφου 2.2.9.2 και κατά τη σύναψη της σύμβασης δια της υπεύθυνης δήλωσης, της περ. δ' της παρ. 3 του άρθρου 105 του ν. 4412/2016.

Στην περίπτωση που ο οικονομικός φορέας στηρίζεται στις ικανότητες άλλων φορέων, σύμφωνα με την παράγραφο 2.2.8. της παρούσας, οι φορείς στην ικανότητα των οποίων στηρίζεται υποχρεούνται να αποδεικνύουν, κατά τα οριζόμενα στις παραγράφους 2.2.9.1 και 2.2.9.2, ότι δεν συντρέχουν οι λόγοι αποκλεισμού της παραγράφου 2.2.3 της παρούσας και ότι πληρούν τα σχετικά κριτήρια επιλογής κατά περίπτωση⁵¹.

Στην περίπτωση που ο οικονομικός φορέας αναφέρει στην προσφορά του ότι προτίθεται να αναθέσει τμήμα(τα) της σύμβασης υπό μορφή υπεργολαβίας σε τρίτους σε ποσοστό που υπερβαίνει το τριάντα τοις εκατό (30%) της συνολικής αξίας της σύμβασης, οι υπεργολάβοι υποχρεούνται να αποδεικνύουν, κατά τα οριζόμενα στις παραγράφους 2.2.9.1 και 2.2.9.2, ότι δεν συντρέχουν οι λόγοι αποκλεισμού της παραγράφου 2.2.3 της παρούσας⁵².

Αν επέλθουν μεταβολές στις προϋποθέσεις τις οποίες οι προσφέροντες δηλώσουν ότι πληρούν, σύμφωνα με το παρόν άρθρο, οι οποίες επέλθουν ή για τις οποίες λάβουν γνώση μετά την συμπλήρωση του ΕΕΕΣ και μέχρι την ημέρα της έγγραφης πρόσκλησης για την σύναψη του συμφωνητικού οι προσφέροντες οφείλουν να ενημερώσουν αμελλητί την αναθέτουσα αρχή⁵³.

2.2.9.1 Προκαταρκτική απόδειξη κατά την υποβολή προσφορών

Προς προκαταρκτική απόδειξη ότι οι προσφέροντες οικονομικοί φορείς: α) δεν βρίσκονται σε μία από τις καταστάσεις της παραγράφου 2.2.3 και β) πληρούν τα σχετικά κριτήρια επιλογής της παραγράφου 2.2.4 της παρούσης, προσκομίζουν κατά την υποβολή της προσφοράς τους, ως δικαιολογητικό συμμετοχής, το προβλεπόμενο από το άρθρο 79 παρ. 1 και 3 του ν. 4412/2016 Ευρωπαϊκό Ενιαίο Έγγραφο Σύμβασης (ΕΕΕΣ), σύμφωνα με το επισυναπτόμενο στην παρούσα Παράρτημα ΙΙΙ το οποίο ισοδυναμεί με ενημερωμένη υπεύθυνη δήλωση, με τις συνέπειες του ν. 1599/1986. Το ΕΕΕΣ⁵⁴ καταρτίζεται βάσει του τυποποιημένου εντύπου του Παραρτήματος 2 του

⁵⁰ Ο όρος αυτός μπορεί να τεθεί, κατά την κρίση της αναθέτουσας αρχής, και στην περίπτωση ποσοστού μικρότερου του 30% της εκτιμώμενης αξίας της σύμβασης (πρβλ. παρ. 5 άρθρου 131 του ν. 4412/2016).

⁵¹ Άρθρο 78 παρ. 1 ν. 4412/2016.

⁵² Άρθρο 131 παρ. 6 ν. 4412/2016

⁵³ Άρθρο 104 σε συνδυασμό με τις παρ. 4 και 5 του άρθρου 105 του ν. 4412/2016

⁵⁴ Το ΕΕΕΣ περιλαμβάνει τα ακόλουθα Μέρη: Μέρος Ι Πληροφορίες σχετικά με τη διαδικασία σύναψης σύμβασης και την αναθέτουσα αρχή, Μέρος ΙΙ Πληροφορίες σχετικά με τον οικονομικό φορέα, Μέρος ΙΙΙ Κριτήρια αποκλεισμού, Μέρος ΙV Κριτήρια Επιλογής, Μέρος VΙ Τελικές δηλώσεις.

Κανονισμού (ΕΕ) 2016/7 και συμπληρώνεται από τους προσφέροντες οικονομικούς φορείς σύμφωνα με τις οδηγίες του Παραρτήματος ΙΙΙ.⁵⁵

Το ΕΕΕΣ φέρει υπογραφή με ημερομηνία εντός του χρονικού διαστήματος κατά το οποίο μπορούν να υποβάλλονται προσφορές. Αν στο διάστημα που μεσολαβεί μεταξύ της ημερομηνίας υπογραφής του ΕΕΕΣ και της καταληκτικής ημερομηνίας υποβολής προσφορών έχουν επέλθει μεταβολές στα δηλωθέντα στοιχεία, εκ μέρους του, στο ΕΕΕΣ, ο οικονομικός φορέας αποσύρει την προσφορά του, χωρίς να απαιτείται απόφαση της αναθέτουσας αρχής. Στη συνέχεια μπορεί να την υποβάλει εκ νέου με επίκαιρο ΕΕΕΣ.⁵⁶

Ο οικονομικός φορέας δύναται να διευκρινίζει τις δηλώσεις και πληροφορίες που παρέχει στο ΕΕΕΣ με συνοδευτική υπεύθυνη δήλωση, την οποία υποβάλλει μαζί με αυτό.⁵⁷

Κατά την υποβολή του ΕΕΕΣ, καθώς και της συνοδευτικής υπεύθυνης δήλωσης, είναι δυνατή, με μόνη την υπογραφή του κατά περίπτωση εκπροσώπου του οικονομικού φορέα, η προκαταρκτική απόδειξη των λόγων αποκλεισμού που αναφέρονται στην παράγραφο 2.2.3 της παρούσας, για το σύνολο των φυσικών προσώπων που είναι μέλη του διοικητικού, διευθυντικού ή εποπτικού οργάνου του ή έχουν εξουσία εκπροσώπησης, λήψης αποφάσεων ή ελέγχου σε αυτόν.

Ως εκπρόσωπος του οικονομικού φορέα νοείται ο νόμιμος εκπρόσωπος αυτού, όπως προκύπτει από το ισχύον καταστατικό ή το πρακτικό εκπροσώπησης του κατά το χρόνο υποβολής της προσφοράς ή το αρμοδίως εξουσιοδοτημένο φυσικό πρόσωπο να εκπροσωπεί τον οικονομικό φορέα για διαδικασίες σύναψης συμβάσεων ή για συγκεκριμένη διαδικασία σύναψης σύμβασης.

Στην περίπτωση υποβολής προσφοράς από ένωση οικονομικών φορέων το ΕΕΕΣ υποβάλλεται χωριστά από κάθε μέλος της ένωσης. Στο ΕΕΕΣ απαραίτητως πρέπει να προσδιορίζεται η έκταση και το είδος της συμμετοχής του (συμπεριλαμβανομένης της κατανομής αμοιβής μεταξύ τους) κάθε μέλους της ένωσης, καθώς και ο εκπρόσωπος/συντονιστής αυτής⁵⁸.

Ο οικονομικός φορέας φέρει την ειδική υποχρέωση, να δηλώσει, μέσω του ΕΕΕΣ,⁵⁹ την κατάσταση του σε σχέση με τους λόγους που προβλέπονται στο άρθρο 73 του ν. 4412/2016 και την παράγραφο 2.2.3 της παρούσας⁶⁰ και ταυτόχρονα να επικαλεσθεί και τυχόν ληφθέντα μέτρα προς αποκατάσταση της αξιοπιστίας του.

Ιδίως επισημαίνεται ότι κατά την απάντηση οικονομικού φορέα στο σχετικό πεδίο του ΕΕΕΣ για τυχόν σύναψη συμφωνιών με άλλους οικονομικούς φορείς με στόχο τη στρέβλωση του ανταγωνισμού, η συνδρομή περιστάσεων, όπως η πάροδος της τριετούς περιόδου της ισχύος του λόγου αποκλεισμού (παραγράφου 10 του άρθρου 73) ή η εφαρμογή της διάταξης της παραγράφου 3β του άρθρου 44 του ν. 3959/2011, σύμφωνα με την περ. γ της παραγράφου 2.2.3.3 της παρούσας, αναλύεται στο σχετικό πεδίο που προβάλλει κατόπιν θετικής απάντησης⁶¹.

⁵⁵ Από τις 2-5-2019, παρέχεται η ηλεκτρονική υπηρεσία [Promitheus ESPDint \(https://esp dint.eprocurement.gov.gr/\)](https://esp dint.eprocurement.gov.gr/) που προσφέρει τη δυνατότητα ηλεκτρονικής σύνταξης και διαχείρισης του Ευρωπαϊκού Ενιαίου Εγγράφου Σύμβασης (ΕΕΕΣ). Μπορείτε να δείτε τη σχετική ανακοίνωση στη Διαδικτυακή Πύλη του ΕΣΗΔΗΣ www.promitheus.gov.gr Πρβλ και το Διορθωτικό (Επίσημη Εφημερίδα της Ευρωπαϊκής Ένωσης L 17/65 της 23ης Ιανουαρίου 2018) στον Εκτελεστικό Κανονισμό (ΕΕ) 2016/7 για την καθιέρωση του τυποποιημένου εντύπου για το Ευρωπαϊκό Ενιαίο Έγγραφο Προμήθειας, με το οποίο επιλύθηκαν τα σχετικά ζητήματα ορολογίας που υπήρχαν στο αρχικό επίσημο ελληνικό κείμενο του Εκτελεστικού Κανονισμού, Μπορείτε να δείτε το σχετικό Διορθωτικό στην ακόλουθη διαδρομή [https://eur-lex.europa.eu/legal-content/EL/TXT/HTML/?uri=CELEX:32016R0007R\(01\)&from=EL](https://eur-lex.europa.eu/legal-content/EL/TXT/HTML/?uri=CELEX:32016R0007R(01)&from=EL)

⁵⁶ Άρθρο 79Α παρ. 4 του ν. 4412/2016

⁵⁷ Άρθρο 79 παρ. 9 του ν. 4412/2016

⁵⁸ Άρθρο 96 παρ. 7 του ν. 4412/2016

⁵⁹ βλ. Δ.Ε.Ε. απόφαση της 19.6.2019, Meca, C-41/18, EU:C:2019:507, σκ. 28

⁶⁰ Βλ. ενδεικτικά ΣτΕ 754/2020, 753/2020 (Δ' Τμήμα)

⁶¹ Παρ. 1 του άρθρου 79 του ν. 4412/2016, όπως τροποποιήθηκε με την παρ. 5 του άρθρου 235 του ν. 4635/2019.

Όσον αφορά στις υποχρεώσεις του ως προς την καταβολή φόρων ή εισφορών κοινωνικής ασφάλισης (περ. α' και β' της παρ. 2 του άρθρου 73 του ν. 4412/2016) αυτές θεωρείται ότι δεν έχουν αθετηθεί εφόσον δεν έχουν καταστεί ληξιπρόθεσμες ή εφόσον έχουν υπαχθεί σε δεσμευτικό διακανονισμό που τηρείται. Στην περίπτωση αυτή, ο οικονομικός φορέας δεν υποχρεούται να απαντήσει καταφατικά στο σχετικό πεδίο του ΕΕΕΣ με το οποίο ερωτάται εάν ο οικονομικός φορέας έχει ανεκπλήρωτες υποχρεώσεις όσον αφορά στην καταβολή φόρων ή εισφορών κοινωνικής ασφάλισης ή, κατά περίπτωση, εάν έχει αθετήσει τις παραπάνω υποχρεώσεις του⁶².

2.2.9.2 Αποδεικτικά μέσα⁶³

A. Για την απόδειξη της μη συνδρομής λόγων αποκλεισμού κατ' άρθρο 2.2.3 και της πλήρωσης των κριτηρίων ποιοτικής επιλογής κατά την παράγραφο 2.2.4, οι οικονομικοί φορείς προσκομίζουν τα δικαιολογητικά του παρόντος. Η προσκόμιση των εν λόγω δικαιολογητικών γίνεται κατά τα οριζόμενα στο άρθρο 3.2 από τον προσωρινό ανάδοχο. Η αναθέτουσα αρχή μπορεί να ζητεί από προσφέροντες, σε οποιοδήποτε χρονικό σημείο κατά τη διάρκεια της διαδικασίας, να υποβάλλουν όλα ή ορισμένα δικαιολογητικά, όταν αυτό απαιτείται για την ορθή διεξαγωγή της διαδικασίας.

Οι οικονομικοί φορείς δεν υποχρεούνται να υποβάλλουν δικαιολογητικά ή άλλα αποδεικτικά στοιχεία, αν και στο μέτρο που η αναθέτουσα αρχή έχει τη δυνατότητα να λαμβάνει τα πιστοποιητικά ή τις συναφείς πληροφορίες απευθείας μέσω πρόσβασης σε εθνική βάση δεδομένων σε οποιοδήποτε κράτος - μέλος της Ένωσης, η οποία διατίθεται δωρεάν, όπως εθνικό μητρώο συμβάσεων, εικονικό φάκελο επιχείρησης, ηλεκτρονικό σύστημα αποθήκευσης εγγράφων ή σύστημα προεπιλογής. Η δήλωση για την πρόσβαση σε εθνική βάση δεδομένων εμπεριέχεται στο Ευρωπαϊκό Ενιαίο Έγγραφο Σύμβασης (ΕΕΕΣ), στο οποίο περιέχονται επίσης οι πληροφορίες που απαιτούνται για τον συγκεκριμένο σκοπό, όπως η ηλεκτρονική διεύθυνση της βάσης δεδομένων, τυχόν δεδομένα αναγνώρισης και, κατά περίπτωση, η απαραίτητη δήλωση συναίνεσης.

Οι οικονομικοί φορείς δεν υποχρεούνται να υποβάλουν δικαιολογητικά, όταν η αναθέτουσα αρχή που έχει αναθέσει τη σύμβαση διαθέτει ήδη τα ως άνω δικαιολογητικά και αυτά εξακολουθούν να ισχύουν⁶⁴, πλην όμως υποχρεούνται σε ανάλογη επισήμανση με την προσφορά τους.

Τα δικαιολογητικά του παρόντος υποβάλλονται και γίνονται αποδεκτά σύμφωνα με την παράγραφο 2.4.2 και 3.2 της παρούσας.

Τα αποδεικτικά έγγραφα συντάσσονται στην ελληνική γλώσσα ή συνοδεύονται από επίσημη μετάφρασή τους στην ελληνική γλώσσα σύμφωνα με την παράγραφο 2.1.4.

B.1 Για την απόδειξη της μη συνδρομής των λόγων αποκλεισμού της παραγράφου 2.2.3 οι προσφέροντες οικονομικοί φορείς προσκομίζουν αντίστοιχα τα δικαιολογητικά που αναφέρονται παρακάτω.

Αν το αρμόδιο για την έκδοση των ανωτέρω κράτος-μέλος ή χώρα δεν εκδίδει τέτοιου είδους έγγραφα ή πιστοποιητικά ή όπου το έγγραφο ή τα πιστοποιητικά αυτά δεν καλύπτουν όλες τις περιπτώσεις που αναφέρονται στις παραγράφους 2.2.3.1 και 2.2.3.2 περ. α' και β', καθώς και

⁶² Παρ. 2^Α άρθρου 73 σε συνδυασμό με την παρ. 8 του άρθρου 79 του ν. 4412/2016

⁶³ Άρθρο 80 ν. 4412/2016. Επισημαίνεται, περαιτέρω ότι η Α.Α. ζητάει από τους οικονομικούς φορείς να προσκομίσουν μόνο εκείνα τα αποδεικτικά μέσα που ανταποκρίνονται στους λόγους αποκλεισμού και στα κριτήρια επιλογής που έχει ορίσει στις παραγράφους 2.2.3 έως 2.2.8 της παρούσας. Εάν, για παράδειγμα, δεν απαιτηθεί ελάχιστα επίπεδα χρηματοοικονομικής επάρκειας των οικονομικών φορέων, τότε δεν θα ζητήσει ούτε τα αποδεικτικά μέσα της παρ. Β.3 της παρούσας

⁶⁴ Άρθρο 79 παρ. 6 ν. 4412/2016.

στην περ. β' της παραγράφου 2.2.3.3, τα έγγραφα ή τα πιστοποιητικά μπορεί να αντικαθίστανται από ένορκη βεβαίωση ή, στα κράτη - μέλη ή στις χώρες όπου δεν προβλέπεται ένορκη βεβαίωση, από υπεύθυνη δήλωση του ενδιαφερομένου ενώπιον αρμόδιας δικαστικής ή διοικητικής αρχής, συμβολαιογράφου ή αρμόδιου επαγγελματικού ή εμπορικού οργανισμού του κράτους - μέλους ή της χώρας καταγωγής ή της χώρας όπου είναι εγκατεστημένος ο οικονομικός φορέας. Οι αρμόδιες δημόσιες αρχές παρέχουν, όπου κρίνεται αναγκαίο, επίσημη δήλωση στην οποία αναφέρεται ότι δεν εκδίδονται τα έγγραφα ή τα πιστοποιητικά της παρούσας παραγράφου ή ότι τα έγγραφα αυτά δεν καλύπτουν όλες τις περιπτώσεις που αναφέρονται στις παραγράφους 2.2.3.1 και 2.2.3.2 περ. α' και β', καθώς και στην περ. β' της παραγράφου 2.2.3.3. Οι επίσημες δηλώσεις καθίστανται διαθέσιμες μέσω του επιγραμμικού αποθετηρίου πιστοποιητικών (e-Certis) του άρθρου 81 του ν. 4412/2016.

Ειδικότερα οι οικονομικοί φορείς προσκομίζουν:

α) για την παράγραφο 2.2.3.1 απόσπασμα του σχετικού μητρώου, όπως του ποινικού μητρώου ή, ελλείψει αυτού, ισοδύναμο έγγραφο που εκδίδεται από αρμόδια δικαστική ή διοικητική αρχή του κράτους-μέλους ή της χώρας καταγωγής ή της χώρας όπου είναι εγκατεστημένος ο οικονομικός φορέας, από το οποίο προκύπτει ότι πληρούνται αυτές οι προϋποθέσεις, που να έχει εκδοθεί έως τρεις (3) μήνες πριν από την υποβολή του.

Η υποχρέωση προσκόμισης του ως άνω αποσπάσματος αφορά και στα μέλη του διοικητικού, διευθυντικού ή εποπτικού οργάνου του εν λόγω οικονομικού φορέα ή στα πρόσωπα που έχουν εξουσία εκπροσώπησης, λήψης αποφάσεων ή ελέγχου σε αυτό κατά τα ειδικότερα αναφερόμενα στην ως άνω παράγραφο 2.2.3.1,

β) για την παράγραφο 2.2.3.2 πιστοποιητικό που εκδίδεται από την αρμόδια αρχή του οικείου κράτους - μέλους ή χώρας, που να είναι εν ισχύ κατά το χρόνο υποβολής του, άλλως, στην περίπτωση που δεν αναφέρεται σε αυτό χρόνος ισχύος, που να έχει εκδοθεί έως τρεις (3) μήνες πριν από την υποβολή του.

Ιδίως οι οικονομικοί φορείς που είναι εγκατεστημένοι στην Ελλάδα προσκομίζουν:

i) Για την απόδειξη της εκπλήρωσης των φορολογικών υποχρεώσεων της παραγράφου 2.2.3.2 περίπτωση (α) αποδεικτικό ενημερότητας εκδιδόμενο από την Α.Α.Δ.Ε.

ii) Για την απόδειξη της εκπλήρωσης των υποχρεώσεων προς τους οργανισμούς κοινωνικής ασφάλισης της παραγράφου 2.2.3.2 περίπτωση α' πιστοποιητικό εκδιδόμενο από τον e-ΕΦΚΑ. Διευκρινίζεται ότι, το εκδιδόμενο από τον e-ΕΦΚΑ πιστοποιητικό ασφαλιστικής ενημερότητας αφορά αποκλειστικά τον οικονομικό φορέα (ΑΦΜ) που συμμετέχει στον διαγωνισμό. Επιπλέον, απαιτείται η προσκόμιση υπεύθυνης δήλωσης αναφορικά με τους οργανισμούς κοινωνικής ασφάλισης (στην περίπτωση που ο οικονομικός φορέας έχει την εγκατάσταση του στην Ελλάδα αφορά Οργανισμούς κύριας και επικουρικής ασφάλισης) στους οποίους οφείλει να καταβάλει εισφορές.

iii) Για την παράγραφο 2.2.3.2 περίπτωση α', πλέον των ως άνω πιστοποιητικών, υπεύθυνη δήλωση ότι δεν έχει εκδοθεί δικαστική ή διοικητική απόφαση με τελεσίδικη και δεσμευτική ισχύ για την αθέτηση των υποχρεώσεών τους όσον αφορά στην καταβολή φόρων ή εισφορών κοινωνικής ασφάλισης.

γ) για την παράγραφο 2.2.3.3⁶⁵ περίπτωση β' πιστοποιητικό που εκδίδεται από την αρμόδια αρχή του οικείου κράτους - μέλους ή χώρας, που να έχει εκδοθεί έως τρεις (3) μήνες πριν από την υποβολή του.

Ιδίως οι οικονομικοί φορείς που είναι εγκατεστημένοι στην Ελλάδα προσκομίζουν:

⁶⁵ Εφόσον η αναθέτουσα αρχή την επιλέξει ως λόγο αποκλεισμού.

i) Ενιαίο Πιστοποιητικό Δικαστικής Φερεγγυότητας από το αρμόδιο Πρωτοδικείο, από το οποίο προκύπτει ότι δεν τελούν υπό πτώχευση, πτωχευτικό συμβιβασμό ή υπό αναγκαστική διαχείριση ή δικαστική εκκαθάριση ή ότι δεν έχουν υπαχθεί σε διαδικασία εξυγίανσης. Για τις ΙΚΕ προσκομίζεται επιπλέον και πιστοποιητικό του Γ.Ε.Μ.Η. περί μη έκδοσης απόφασης λύσης ή κατάθεσης αίτησης λύσης του νομικού προσώπου, ενώ για τις ΕΠΕ προσκομίζεται επιπλέον πιστοποιητικό μεταβολών.

ii) Πιστοποιητικό του Γ.Ε.Μ.Η. από το οποίο προκύπτει ότι το νομικό πρόσωπο δεν έχει λυθεί και τεθεί υπό εκκαθάριση με απόφαση των εταίρων.

iii) Εκτύπωση της καρτέλας “Στοιχεία Μητρώου/ Επιχείρησης” από την ηλεκτρονική πλατφόρμα της Ανεξάρτητης Αρχής Δημοσίων Εσόδων, όπως αυτά εμφανίζονται στο taxisnet, από την οποία να προκύπτει η μη αναστολή της επιχειρηματικής δραστηριότητάς τους.

Προκειμένου για τα σωματεία και τους συνεταιρισμούς, το Ενιαίο Πιστοποιητικό Δικαστικής Φερεγγυότητας εκδίδεται για τα σωματεία από το αρμόδιο Πρωτοδικείο, και για τους συνεταιρισμούς για το χρονικό διάστημα έως τις 31.12.2019 από το Ειρηνοδικείο και μετά την παραπάνω ημερομηνία από το Γ.Ε.Μ.Η.

δ) Για τις λοιπές περιπτώσεις της παραγράφου 2.2.3.3, υπεύθυνη δήλωση του προσφέροντος οικονομικού φορέα ότι δεν συντρέχουν στο πρόσωπό του οι οριζόμενοι στην παράγραφο λόγοι αποκλεισμού⁶⁶.

ε) για την παράγραφο 2.2.3.7 υπεύθυνη δήλωση του προσφέροντος οικονομικού φορέα περί μη επιβολής σε βάρος του της κύρωσης του οριζόντιου αποκλεισμού, σύμφωνα τις διατάξεις της κείμενης νομοθεσίας.

B.2 Για την απόδειξη της απαίτησης του άρθρου 2.2.4. (απόδειξη καταλληλότητας για την άσκηση επαγγελματικής δραστηριότητας) προσκομίζουν πιστοποιητικό/βεβαίωση του οικείου επαγγελματικού ή εμπορικού μητρώου του κράτους εγκατάστασης. Οι οικονομικοί φορείς που είναι εγκατεστημένοι σε κράτος μέλος της Ευρωπαϊκής Ένωσης προσκομίζουν πιστοποιητικό/βεβαίωση του αντίστοιχου επαγγελματικού ή εμπορικού μητρώου του Παραρτήματος XI του Προσαρτήματος Α' του ν. 4412/2016, με το οποίο πιστοποιείται αφενός η εγγραφή τους σε αυτό και αφετέρου το ειδικό επάγγελμά τους. Στην περίπτωση που χώρα δεν τηρεί τέτοιο μητρώο, το έγγραφο ή το πιστοποιητικό μπορεί να αντικαθίσταται από ένορκη βεβαίωση ή, στα κράτη - μέλη ή στις χώρες όπου δεν προβλέπεται ένορκη βεβαίωση, από υπεύθυνη δήλωση του ενδιαφερομένου ενώπιον αρμόδιας δικαστικής ή διοικητικής αρχής, συμβολαιογράφου ή αρμόδιου επαγγελματικού ή εμπορικού οργανισμού της χώρας καταγωγής ή της χώρας όπου είναι εγκατεστημένος ο οικονομικός φορέας ότι δεν τηρείται τέτοιο μητρώο και ότι ασκεί τη δραστηριότητα που απαιτείται για την εκτέλεση του αντικειμένου της υπό ανάθεση σύμβασης.⁶⁷

Οι εγκατεστημένοι στην Ελλάδα οικονομικοί φορείς προσκομίζουν βεβαίωση εγγραφής στο Βιοτεχνικό ή Εμπορικό ή Βιομηχανικό Επιμελητήριο ή στο Μητρώο Κατασκευαστών Αμυντικού Υλικού ή πιστοποιητικό που εκδίδεται από την οικεία υπηρεσία του Γ.Ε.Μ.Η. των ως άνω Επιμελητηρίων. Για την απόδειξη άσκησης γεωργικού ή κτηνοτροφικού επαγγέλματος, οι αναθέτουσες αρχές απαιτούν σχετική βεβαίωση άσκησης επαγγέλματος, από αρμόδια διοικητική αρχή ή αρχή Οργανισμού Τοπικής Αυτοδιοίκησης.

Επισημαίνεται ότι, τα δικαιολογητικά που αφορούν στην απόδειξη της απαίτησης του άρθρου 2.2.4 (απόδειξη καταλληλότητας για την άσκηση επαγγελματικής δραστηριότητας) γίνονται αποδεκτά, εφόσον έχουν εκδοθεί έως τριάντα (30) εργάσιμες ημέρες πριν από την υποβολή

⁶⁶ Παρ. 4 του άρθρου 74 του ν. 4412/2016

⁶⁷ Πρβλ. Παράρτημα XI Προσαρτήματος Α ν. 4412/2016. Επισημαίνεται ότι η Α.Α. απαιτεί στην εκάστοτε διακήρυξη, κατά περίπτωση, για τους εγκατεστημένους στην Ελλάδα οικονομικούς φορείς βεβαίωση εγγραφής σε ένα από τα σχετικά Επιμελητήρια/ Μητρώα, κατά περίπτωση .

τους, εκτός εάν, σύμφωνα με τις ειδικότερες διατάξεις αυτών, φέρουν συγκεκριμένο χρόνο ισχύος.

B.3 Για την απόδειξη της συμμόρφωσής του με τα πρότυπα διασφάλισης ποιότητας της παραγ. 2.2.7 οι οικονομικοί φορείς προσκομίζουν

1 Τα υπό προμήθεια υλικά ζητείται να είναι σε ποιοτική κατάσταση FN, NEW και να έχουν αποθηκευτεί και συντηρηθεί όπως προβλέπεται στην ΠΕΔ-A-00661 και EN 615:2009.

2 Αποδεκτά δύναται να είναι υλικά που παράγονται και συμμορφώνονται με τις ΠΕΔ-A-00661 και EN 615:2009 αντίστοιχα.

3 Πιστοποίηση:

3.1 Τα υλικά θα παραλαμβάνονται από την ΠΑ σε βαρέλια καθαρού βάρους 200kg για τον πυροσβεστικό αφρό AFFF 6% και σε τσουβάλι 25kg για την κατασβεστική σκόνη, σύμφωνα με τις διεθνείς προδιαγραφές περί μεταφοράς επικίνδυνων φορτίων.

3.2 Οι προμηθευτές οφείλουν να δηλώσουν στην τεχνική προσφορά τους τη συμμόρφωση με τις αντίστοιχες προδιαγραφές και πρότυπα, υποβάλλοντας σχετικά έγγραφα που να τεκμηριώνουν και να πιστοποιούν τη συμμόρφωση των προσφερόμενων προϊόντων με τις αντίστοιχες προδιαγραφές ή/και πρότυπα.

3.3 Στα πιστοποιητικά καταλληλότητας που θα συνοδεύουν κάθε παράδοση, θα βεβαιώνεται από τον προμηθευτή ότι τα παραδιδόμενα υλικά είναι πλήρως συμμορφωμένα με την ισχύουσα Τεχνική Προδιαγραφή/πρότυπο. Επιπλέον θα βεβαιώνεται ότι η πυροσβεστική σκόνη απαιτείται να είναι συμβατή με τον πυροσβεστικό αφρό παραγράφου 1.1.1 της ΤΠ για χρήση σε πυροσβεστικά οχήματα της ΠΑ.

3.4 Τα υπό προμήθεια υλικά κατά την παράδοσή τους να συνοδεύονται από πιστοποιητικό συμμόρφωσης CoC του κατασκευαστή, καθώς και από τα αντίστοιχα Material Safety Data Sheet (MSDS) του αρχικού κατασκευαστή OEM. Στο πιστοποιητικό συμμόρφωσης/καταλληλότητας που θα συνοδεύει κάθε παράδοση, θα βεβαιώνεται από τον προμηθευτή ότι τα παραδιδόμενα υλικά είναι πλήρως συμμορφωμένα με την ισχύουσα Τεχνική Προδιαγραφή.

3.5 Κάθε παρτίδα των υλικών, να συνοδεύεται από έντυπο ανάλυσης φυσικοχημικών ιδιοτήτων εργαστηρίου ανεξάρτητου (τρίτου) φορέα, με το οποίο θα διασφαλίζεται η συμμόρφωση της παρτίδας με την προδιαγραφή-πρότυπο, με έξοδα προμηθευτή. Είναι επιθυμητό (όχι ανελαστικό) το υπόψη εργαστήριο να είναι διαπιστευμένο κατά ISO 17025. Η Υπηρεσία δύναται να προβεί σε επιπλέον ποιοτικό έλεγχο κατά την παραλαβή σύμφωνα με τα καθοριζόμενα στην αντίστοιχη προδιαγραφή. Η δαπάνη για τους ελέγχους καλύπτεται από τον Ανάδοχο ΟΦ.

3.6 Για κάθε παρτίδα που δεν θα συνοδεύεται από τα κατά περίπτωση απαιτούμενα πιστοποιητικά του παρόντος θα επιστρέφεται στον προμηθευτή, χωρίς κόστος για την ΠΑ, η δε παραλαβή τους θα πραγματοποιείται με μέριμνα του προμηθευτή (εφαρμογή διαδικασίας "COLLECT"). Σε αυτή την περίπτωση, ο προμηθευτής υποχρεούται να προβεί στις απαραίτητες ενέργειες για την άμεση αντικατάσταση της ελαττωματικής ποσότητας.

B.4 Για την απόδειξη της νόμιμης εκπροσώπησης, στις περιπτώσεις που ο οικονομικός φορέας είναι νομικό πρόσωπο και εγγράφεται υποχρεωτικά ή προαιρετικά, κατά την κείμενη νομοθεσία, και δηλώνει την εκπροσώπηση και τις μεταβολές της σε αρμόδια αρχή (πχ ΓΕΜΗ), προσκομίζει σχετικό πιστοποιητικό ισχύουσας εκπροσώπησης, το οποίο πρέπει να έχει εκδοθεί έως τριάντα (30) εργάσιμες ημέρες πριν από την υποβολή του, εκτός αν αυτό φέρει συγκεκριμένο χρόνο ισχύος.

Ειδικότερα για τους ημεδαπούς οικονομικούς φορείς προσκομίζονται:

i) για την απόδειξη της νόμιμης εκπροσώπησης, στις περιπτώσεις που ο οικονομικός φορέας είναι νομικό πρόσωπο και υποχρεούται, κατά την κείμενη νομοθεσία, να δηλώνει την εκπροσώπηση και τις μεταβολές της στο ΓΕΜΗ⁶⁸, προσκομίζει σχετικό πιστοποιητικό ισχύουσας εκπροσώπησης⁶⁹, το οποίο πρέπει να έχει εκδοθεί έως τριάντα (30) εργάσιμες ημέρες πριν από την υποβολή του.

ii) Για την απόδειξη της νόμιμης σύστασης και των μεταβολών του νομικού προσώπου γενικό πιστοποιητικό μεταβολών του ΓΕΜΗ, εφόσον έχει εκδοθεί έως τρεις (3) μήνες πριν από την υποβολή του.

Στις λοιπές περιπτώσεις τα κατά περίπτωση νομιμοποιητικά έγγραφα σύστασης και νόμιμης εκπροσώπησης (όπως καταστατικά, πιστοποιητικά μεταβολών, αντίστοιχα ΦΕΚ, αποφάσεις συγκρότησης οργάνων διοίκησης σε σώμα, κλπ., ανάλογα με τη νομική μορφή του οικονομικού φορέα), συνοδευόμενα από υπεύθυνη δήλωση του νόμιμου εκπροσώπου ότι εξακολουθούν να ισχύουν κατά την υποβολή τους.

Σε περίπτωση που για τη διενέργεια της παρούσας διαδικασίας ανάθεσης έχουν χορηγηθεί εξουσίες σε πρόσωπο πλέον αυτών που αναφέρονται στα παραπάνω έγγραφα, προσκομίζεται επιπλέον απόφαση- πρακτικό του αρμοδίου καταστατικού οργάνου διοίκησης του νομικού προσώπου με την οποία χορηγήθηκαν οι σχετικές εξουσίες. Όσον αφορά τα φυσικά πρόσωπα, εφόσον έχουν χορηγηθεί εξουσίες σε τρίτα πρόσωπα, προσκομίζεται εξουσιοδότηση του οικονομικού φορέα.

Οι αλλοδαποί οικονομικοί φορείς προσκομίζουν τα προβλεπόμενα, κατά τη νομοθεσία της χώρας εγκατάστασης, αποδεικτικά έγγραφα, και εφόσον δεν προβλέπονται, υπεύθυνη δήλωση του νόμιμου εκπροσώπου, από την οποία αποδεικνύονται τα ανωτέρω ως προς τη νόμιμη σύσταση, μεταβολές και εκπροσώπηση του οικονομικού φορέα.

⁶⁸ Σύμφωνα με το άρθρο 86 ν. 4635/2019 στο ΓΕΜΗ εγγράφονται υποχρεωτικά:

- α. η Ανώνυμη Εταιρεία που προβλέπεται στον ν. 4548/2018 (Α` 104), β. η Εταιρεία Περιορισμένης Ευθύνης που προβλέπεται στον ν. 3190/1955 (Α` 91),
- γ. η Ιδιωτική Κεφαλαιουχική Εταιρεία που προβλέπεται στον ν. 4072/2012 (Α` 86),
- δ. η Ομόρρυθμη και Ετερόρρυθμη (απλή ή κατά μετοχές) Εταιρεία που προβλέπονται στον ν. 4072/2012 (Α` 86), καθώς και οι ομόρρυθμοι εταίροι αυτών,
- ε. ο Αστικός Συνεταιρισμός του ν. 1667/1986 (Α` 196) (στον οποίο περιλαμβάνονται ο αλληλασφαλιστικός, ο πιστωτικός και ο οικοδομικός συνεταιρισμός),
- στ. η Κοιν.Σ.ΕΠ. που συστήνεται κατά τον ν. 4430/2016 (Α` 205) και
- ζ. η Κοι.Σ.Π.Ε. που συστήνεται κατά τον ν. 2716/1999 (Α` 96),
- η. η Αστική Εταιρεία με οικονομικό σκοπό (άρθρο 784 ΑΚ και 270 του ν. 4072/2012),
- θ. ο Ευρωπαϊκός Όμιλος Οικονομικού Σκοπού που προβλέπεται από τον Κανονισμό 2137/1985/ΕΟΚ (ΕΕΕΚ L. 199, διορθωτικό L. 247) και έχει την έδρα του στην ημεδαπή,
- ι. η Ευρωπαϊκή Εταιρεία που προβλέπεται στον Κανονισμό 2157/2001/ΕΚ (ΕΕΕΚ L. 294) και έχει την έδρα της στην ημεδαπή,
- ια. η Ευρωπαϊκή Συνεταιριστική Εταιρεία που προβλέπεται στον Κανονισμό 1435/2003/ΕΚ (ΕΕΕΚ L. 207) και έχει την έδρα της στην ημεδαπή,
- ιβ. τα υποκαταστήματα ή πρακτορεία που διατηρούν στην ημεδαπή οι αλλοδαπές εταιρείες που αναφέρονται στο άρθρο 29 της Οδηγίας (ΕΕ) 2017/1132 (ΕΕ L 169/30.6.2017) και έχουν έδρα σε κράτος - μέλος της Ευρωπαϊκής Ένωσης (Ε.Ε.),
- ιγ. τα υποκαταστήματα ή πρακτορεία που διατηρούν στην ημεδαπή οι αλλοδαπές εταιρείες που έχουν έδρα σε τρίτη χώρα και νομική μορφή ανάλογη με εκείνη των αλλοδαπών εταιριών που αναφέρεται στην περίπτωση ιβ',
- ιδ. τα υποκαταστήματα ή πρακτορεία, μέσω των οποίων ενεργούν εμπορικές πράξεις στην ημεδαπή τα φυσικά ή νομικά πρόσωπα ή ενώσεις προσώπων που έχουν την κύρια εγκατάσταση ή την έδρα τους στην αλλοδαπή και δεν εμπίπτουν στις περιπτώσεις ιβ' και ιγ',
- ιε. η Κοινοπραξία που καταχωρίζεται σύμφωνα με το άρθρο 293 παράγραφος 3 του ν. 4072/2012

⁶⁹ Το πιστοποιητικό Ισχύουσας Εκπροσώπησης (καταχωρίσεις μεταβολών εκπροσώπησης) παρουσιάζει τις σχετικές με τη διοίκηση και εκπροσώπηση της εταιρείας καταχωρίσεις/μεταβολές στο Γενικό Εμπορικό Μητρώο. Το Αναλυτικό Πιστοποιητικό Εκπροσώπησης παρουσιάζει τα στοιχεία των προσώπων που διοικούν και εκπροσωπούν την εταιρεία αυτή τη στιγμή, καθώς και το εύρος των αρμοδιοτήτων τους

Οι ως άνω υπεύθυνες δηλώσεις γίνονται αποδεκτές, εφόσον έχουν συνταχθεί μετά την κοινοποίηση της πρόσκλησης για την υποβολή των δικαιολογητικών.

Από τα ανωτέρω έγγραφα πρέπει να προκύπτουν η νόμιμη σύσταση του οικονομικού φορέα, όλες οι σχετικές τροποποιήσεις των καταστατικών, το/τα πρόσωπο/α που δεσμεύει/ουν νόμιμα την εταιρία κατά την ημερομηνία διενέργειας του διαγωνισμού (νόμιμος εκπρόσωπος, δικαίωμα υπογραφής κλπ.), τυχόν τρίτοι, στους οποίους έχει χορηγηθεί εξουσία εκπροσώπησης, καθώς και η θητεία του/των ή/και των μελών του οργάνου διοίκησης/ νόμιμου εκπροσώπου.

B.5 Οι οικονομικοί φορείς που είναι εγγεγραμμένοι σε επίσημους καταλόγους⁷⁰ που προβλέπονται από τις εκάστοτε ισχύουσες εθνικές διατάξεις ή διαθέτουν πιστοποίηση από οργανισμούς πιστοποίησης που συμμορφώνονται με τα ευρωπαϊκά πρότυπα πιστοποίησης, κατά την έννοια του Παραρτήματος VII του Προσαρτήματος Α' του ν. 4412/2016, μπορούν να προσκομίζουν στις αναθέτουσες αρχές πιστοποιητικό εγγραφής εκδιδόμενο από την αρμόδια αρχή ή το πιστοποιητικό που εκδίδεται από τον αρμόδιο οργανισμό πιστοποίησης.

Στα πιστοποιητικά αυτά αναφέρονται τα δικαιολογητικά βάσει των οποίων έγινε η εγγραφή των εν λόγω οικονομικών φορέων στον επίσημο κατάλογο ή η πιστοποίηση και η κατάταξη στον εν λόγω κατάλογο.

Η πιστοποιούμενη εγγραφή στους επίσημους καταλόγους από τους αρμόδιους οργανισμούς ή το πιστοποιητικό, που εκδίδεται από τον οργανισμό πιστοποίησης, συνιστά τεκμήριο καταλληλότητας όσον αφορά τις απαιτήσεις ποιοτικής επιλογής, τις οποίες καλύπτει ο επίσημος κατάλογος ή το πιστοποιητικό.

Οι οικονομικοί φορείς που είναι εγγεγραμμένοι σε επίσημους καταλόγους απαλλάσσονται από την υποχρέωση υποβολής των δικαιολογητικών που αναφέρονται στο πιστοποιητικό εγγραφής τους. Ειδικώς όσον αφορά την καταβολή των εισφορών κοινωνικής ασφάλισης και των φόρων και τελών, προσκομίζονται επιπροσθέτως της βεβαίωσης εγγραφής στον επίσημο κατάλογο και πιστοποιητικά, κατά τα οριζόμενα ανωτέρω στην περίπτωση Β.1, υποπερ. i, ii και iii της περ. β.

B.6 Οι ενώσεις οικονομικών φορέων που υποβάλλουν κοινή προσφορά, υποβάλλουν τα παραπάνω, κατά περίπτωση δικαιολογητικά, για κάθε οικονομικό φορέα που συμμετέχει στην ένωση, σύμφωνα με τα ειδικότερα προβλεπόμενα στο άρθρο 19 παρ. 2 του ν. 4412/2016.

B.7 Στην περίπτωση που οικονομικός φορέας επιθυμεί να στηριχθεί στις ικανότητες άλλων φορέων, σύμφωνα με την παράγραφο 2.2.8 για την απόδειξη ότι θα έχει στη διάθεσή του τους αναγκαίους πόρους, προσκομίζει, ιδίως, σχετική έγγραφη δέσμευση των φορέων αυτών για τον σκοπό αυτό. Ειδικότερα, προσκομίζεται έγγραφο (συμφωνητικό ή σε περίπτωση νομικού προσώπου απόφαση του αρμοδίου οργάνου διοίκησης αυτού ή σε περίπτωση φυσικού προσώπου υπεύθυνη δήλωση), δυνάμει του οποίου αμφότεροι, διαγωνιζόμενος οικονομικός φορέας και τρίτος φορέας, εγκρίνουν τη μεταξύ τους συνεργασία για την κατά περίπτωση παροχή προς τον διαγωνιζόμενο της χρηματοοικονομικής ή/και τεχνικής ή/και επαγγελματικής ικανότητας του φορέα, ώστε αυτή να είναι στη διάθεση του διαγωνιζόμενου για την εκτέλεση της Σύμβασης. Η σχετική αναφορά θα πρέπει να είναι λεπτομερής και να αναφέρει κατ' ελάχιστον τους συγκεκριμένους πόρους που θα είναι διαθέσιμοι για την εκτέλεση της σύμβασης και τον τρόπο δια του οποίου θα χρησιμοποιηθούν αυτοί για την εκτέλεση της σύμβασης. Ο τρίτος θα δεσμεύεται ρητά ότι θα διαθέσει στον διαγωνιζόμενο τους συγκεκριμένους πόρους κατά τη διάρκεια της σύμβασης και ο διαγωνιζόμενος ότι θα κάνει χρήση αυτών σε περίπτωση που του ανατεθεί η σύμβαση.

Σε περίπτωση που ο τρίτος διαθέτει στοιχεία τεχνικής ή επαγγελματικής καταλληλότητας που σχετίζονται με τους τίτλους σπουδών και τα επαγγελματικά προσόντα που ορίζονται στην περίπτωση στ' του Μέρους II του Παραρτήματος XII του Προσαρτήματος Α του ν. 4412/2016 ή με

⁷⁰ Άρθρο 83 ν. 4412/2016.

την σχετική επαγγελματική εμπειρία, θα δεσμεύεται ότι θα εκτελέσει τις εργασίες ή υπηρεσίες για τις οποίες απαιτούνται οι συγκεκριμένες ικανότητες, δηλώνοντας το τμήμα της σύμβασης που θα εκτελέσει.

B.8 Στην περίπτωση που ο οικονομικός φορέας δηλώνει στην προσφορά του ότι θα κάνει χρήση υπεργολάβων, στις ικανότητες των οποίων δεν στηρίζεται, προσκομίζεται υπεύθυνη δήλωση του προσφέροντος με αναφορά του τμήματος της σύμβασης το οποίο προτίθεται να αναθέσει σε τρίτους υπό μορφή υπεργολαβίας και υπεύθυνη δήλωση των υπεργολάβων ότι αποδέχονται την εκτέλεση των εργασιών.

B.9 Επισημαίνεται ότι γίνονται αποδεκτές:

- οι ένορκες βεβαιώσεις που αναφέρονται στην παρούσα Διακήρυξη, εφόσον έχουν συνταχθεί έως τρεις (3) μήνες πριν από την υποβολή τους,
- οι υπεύθυνες δηλώσεις, εφόσον έχουν συνταχθεί μετά την κοινοποίηση της πρόσκλησης για την υποβολή των δικαιολογητικών. Σημειώνεται ότι δεν απαιτείται θεώρηση του γνησίου της υπογραφής τους.

Προς υποβοήθηση των οικονομικών φορέων που υποβάλλουν προσφορά, επισυνάπτεται το Παράρτημα V «Πίνακας αντιστοίχισης λόγων αποκλεισμού – κριτηρίων ποιοτικής επιλογής και αποδεικτικών μέσων» και για την σύνταξη των υπεύθυνων δηλώσεων το Παράρτημα IX «Περιεχόμενο υπεύθυνων δηλώσεων που προσκομίζονται ως δικαιολογητικά κατακύρωσης».

2.3 Κριτήρια ανάθεσης

2.3.1 Κριτήριο ανάθεσης⁷¹

Κριτήριο ανάθεσης⁷² της Σύμβασης είναι η πλέον συμφέρουσα από οικονομική άποψη προσφορά αποκλειστικά βάσει της τιμής ανά είδος υλικού. Οι συμμετέχοντες έχουν το δικαίωμα να προσφέρουν για το σύνολο αλλά και για συγκεκριμένο είδος υλικού.

2.4 Κατάρτιση - περιεχόμενο προσφορών

2.4.1 Γενικοί όροι υποβολής προσφορών

Οι προσφορές υποβάλλονται με βάση τις απαιτήσεις που ορίζονται στο Παράρτημα II της Διακήρυξης, για όλα τα περιγραφόμενα υλικά που περιλαμβάνονται στο Παράρτημα I της Διακήρυξης.

Δεν επιτρέπονται εναλλακτικές προσφορές.

Η ένωση Οικονομικών Φορέων υποβάλλει κοινή προσφορά, η οποία υπογράφεται υποχρεωτικά ηλεκτρονικά είτε από όλους τους Οικονομικούς Φορείς που αποτελούν την ένωση, είτε από εκπρόσωπό τους νομίμως εξουσιοδοτημένο. Στην προσφορά δηλώνεται η έκταση και το είδος της συμμετοχής του κάθε μέλους της ένωσης, συμπεριλαμβανομένης της κατανομής αμοιβής

⁷¹ Άρθρο 86 ν. 4412/2016 και τυποποιημένο έντυπο 2 Παραρτήματος II (Προκήρυξη σύμβασης), παρ. II.2.5 Εκτελεστικού Κ.ανονισμού (ΕΕ) 2015/1986 της Επιτροπής (L 296)

⁷² Τα κριτήρια ανάθεσης θα πρέπει να συνδέονται με το αντικείμενο της σύμβασης, σύμφωνα με την παράγραφο 8 του άρθρου 86 του ν. 4412/2016. Διασφαλίζουν τη δυνατότητα αποτελεσματικού ανταγωνισμού και συνοδεύονται από προδιαγραφές που επιτρέπουν την αποτελεσματική επαλήθευση των πληροφοριών που παρέχονται από τους προσφέροντες, προκειμένου να αξιολογείται ο βαθμός συμμόρφωσής τους προς τα κριτήρια ανάθεσης. Εάν υπάρχουν αμφιβολίες, οι Α.Α. επαληθεύουν αποτελεσματικά την ακρίβεια των πληροφοριών και αποδείξεων, τις οποίες παρέχουν οι προσφέροντες (παρ. 9 άρθρου 86). Πρβλ και Κατευθυντήρια Οδηγία 11/2015 Ε.Α.Α.ΔΗ.ΣΥ. (ΑΔΑ ΩΛΝ4ΟΞΤΒ-ΜΙΦ)

μεταξύ τους, καθώς και ο εκπρόσωπος/συντονιστής αυτής. Η εν λόγω δήλωση περιλαμβάνεται είτε στο ΕΕΕΣ (Μέρος ΙΙ. Ενότητα Α) είτε στη συνοδευτική αυτού υπεύθυνη δήλωση που δύναται να υποβάλλουν τα μέλη της ένωσης. Για την υπογραφή της προδικαστικής προσφυγής από τον εκπρόσωπο / συντονιστή της ένωσης απαιτείται ρητή εξουσιοδότηση. Η εν λόγω εξουσιοδότηση μπορεί να περιλαμβάνεται είτε στο ΕΕΕΣ (Μέρος ΙΙ. Ενότητα Α), είτε στη συνοδευτική αυτού υπεύθυνη δήλωση, είτε στα έγγραφα συμφωνίας των οικονομικών φορέων για συμμετοχή στο διαγωνισμό ως ένωση, είτε στα πρακτικά των αρμοδίων οργάνων διοίκησης των μελών της ένωσης⁷³.

Ο οικονομικός φορέας δύναται να αποσύρει την προσφορά ή την αίτηση συμμετοχής του και να την υποβάλλει εκ νέου έως την κατά περίπτωση καταληκτική ημερομηνία υποβολής προσφορών ή αιτήσεων συμμετοχής, χωρίς να απαιτούνται πλέον ενέργειες, όπως σχετικό αίτημα οικονομικού φορέα μέσω της επικοινωνίας προς την Αναθέτουσα Αρχή, καθώς και σχετικές ενέργειες απόσυρσης («αποκλεισμού») της προσφοράς από χρήστη της αναθέτουσας αρχής.

2.4.2 Χρόνος και τρόπος υποβολής προσφορών

2.4.2.1 Οι προσφορές υποβάλλονται από τους ενδιαφερόμενους ηλεκτρονικά, μέσω του ΕΣΗΔΗΣ, μέχρι την καταληκτική ημερομηνία και ώρα που ορίζει η παρούσα διακήρυξη, στην Ελληνική Γλώσσα, σε ηλεκτρονικό φάκελο, σύμφωνα με τα αναφερόμενα στον ν.4412/2016, ιδίως στα άρθρα 36 και 37 και στην κατ' εξουσιοδότηση της παρ. 5 του άρθρου 36 του ν.4412/2016 εκδοθείσα υπ' αριθμ. 64233/08.06.2021 (Β'2453/ 09.06.2021) Κοινή Απόφαση των Υπουργών Ανάπτυξης και Επενδύσεων και Ψηφιακής Διακυβέρνησης με θέμα «Ρυθμίσεις τεχνικών ζητημάτων που αφορούν την ανάθεση των Δημοσίων Συμβάσεων Προμηθειών και Υπηρεσιών με χρήση των επιμέρους εργαλείων και διαδικασιών του Εθνικού Συστήματος Ηλεκτρονικών Δημοσίων Συμβάσεων (ΕΣΗΔΗΣ)» (εφεξής Κ.Υ.Α. ΕΣΗΔΗΣ Προμήθειες και Υπηρεσίες).

Για τη συμμετοχή στο διαγωνισμό οι ενδιαφερόμενοι οικονομικοί φορείς απαιτείται να διαθέτουν προηγμένη ηλεκτρονική υπογραφή που υποστηρίζεται τουλάχιστον από αναγνωρισμένο (εγκεκριμένο) πιστοποιητικό, το οποίο χορηγήθηκε από πάροχο υπηρεσιών πιστοποίησης, ο οποίος περιλαμβάνεται στον κατάλογο εμπιστευσης που προβλέπεται στην απόφαση 2009/767/ΕΚ και σύμφωνα με τα οριζόμενα στο Κανονισμό (ΕΕ) 910/2014 και να εγγραφούν στο ΕΣΗΔΗΣ, σύμφωνα με την περ. β της παρ. 2 του άρθρου 37 του ν. 4412/2016 και τις διατάξεις του άρθρου 6 της Κ.Υ.Α. ΕΣΗΔΗΣ Προμήθειες και Υπηρεσίες.

2.4.2.2 Ο χρόνος υποβολής της προσφοράς μέσω του ΕΣΗΔΗΣ βεβαιώνεται αυτόματα από το ΕΣΗΔΗΣ με υπηρεσίες χρονοσήμανσης, σύμφωνα με τα οριζόμενα στο άρθρο 37 του ν. 4412/2016 και τις διατάξεις του άρθρου 10 της ως άνω κοινής υπουργικής απόφασης.

Μετά την παρέλευση της καταληκτικής ημερομηνίας και ώρας, δεν υπάρχει η δυνατότητα υποβολής προσφοράς στο ΕΣΗΔΗΣ. Σε περιπτώσεις τεχνικής αδυναμίας λειτουργίας του ΕΣΗΔΗΣ, η αναθέτουσα αρχή ρυθμίζει τα της συνέχειας του διαγωνισμού με αιτιολογημένη απόφασή της.⁷⁴

2.4.2.3 Οι οικονομικοί φορείς υποβάλλουν με την προσφορά τους τα ακόλουθα σύμφωνα με τις διατάξεις του άρθρου 13 της Κ.Υ.Α. ΕΣΗΔΗΣ Προμήθειες και Υπηρεσίες:

(α) έναν ηλεκτρονικό (υπο)φάκελο με την ένδειξη «Δικαιολογητικά Συμμετοχής–Τεχνική Προσφορά», στον οποίο περιλαμβάνεται το σύνολο των κατά περίπτωση απαιτούμενων δικαιολογητικών και η τεχνική προσφορά, σύμφωνα με τις διατάξεις της κείμενης νομοθεσίας και την παρούσα.

⁷³ Πρβλ. ΔΕΦ Αθηνών, ΙΓ Τμήμα (Ακυρ.), 728/2023

⁷⁴ Άρθρο 37 παρ. 4 του ν. 4412/2016 και άρθρο 4 παρ. 2 Κ.Υ.Α. ΕΣΗΔΗΣ Προμήθειες και Υπηρεσίες.

(β) έναν ηλεκτρονικό (υπο)φάκελο με την ένδειξη «Οικονομική Προσφορά», στον οποίο περιλαμβάνεται η οικονομική προσφορά του οικονομικού φορέα και το σύνολο των κατά περίπτωση απαιτούμενων δικαιολογητικών.

Από τον Οικονομικό Φορέα σημαίνονται, με χρήση της σχετικής λειτουργικότητας του ΕΣΗΔΗΣ, τα στοιχεία εκείνα της προσφοράς του που έχουν εμπιστευτικό χαρακτήρα σύμφωνα με τα οριζόμενα στο άρθρο 21 του ν. 4412/2016. Εφόσον ένας οικονομικός φορέας χαρακτηρίζει πληροφορίες ως εμπιστευτικές, λόγω ύπαρξης τεχνικού ή εμπορικού απορρήτου, στη σχετική δήλωσή του, αναφέρει ρητά όλες τις σχετικές διατάξεις νόμου ή διοικητικές πράξεις που επιβάλλουν την εμπιστευτικότητα της συγκεκριμένης πληροφορίας.

Δεν χαρακτηρίζονται ως εμπιστευτικές, πληροφορίες σχετικά με τις τιμές μονάδας, τις προσφερόμενες ποσότητες, την οικονομική προσφορά και τα στοιχεία της τεχνικής προσφοράς που χρησιμοποιούνται για την αξιολόγησή της.

2.4.2.4 Εφόσον οι Οικονομικοί Φορείς καταχωρίσουν τα στοιχεία, μεταδεδομένα και συνημμένα ηλεκτρονικά αρχεία, που αφορούν δικαιολογητικά συμμετοχής-τεχνικής προσφοράς και οικονομικής προσφοράς τους στις αντίστοιχες ειδικές ηλεκτρονικές φόρμες του ΕΣΗΔΗΣ, στην συνέχεια, μέσω σχετικής λειτουργικότητας, εξάγουν αναφορές (εκτυπώσεις) σε μορφή ηλεκτρονικών αρχείων με μορφότυπο PDF, τα οποία αποτελούν συνοπτική αποτύπωση των καταχωρισμένων στοιχείων. Τα ηλεκτρονικά αρχεία των εν λόγω αναφορών (εκτυπώσεων) υπογράφονται ψηφιακά, σύμφωνα με τις προβλεπόμενες διατάξεις (περ. β της παρ. 2 του άρθρου 37) και επισυνάπτονται από τον Οικονομικό Φορέα στους αντίστοιχους υποφακέλους. Επισημαίνεται ότι η εξαγωγή και η επισύναψη των προαναφερθέντων αναφορών (εκτυπώσεων) δύναται να πραγματοποιείται για κάθε υποφάκελο ξεχωριστά, από τη στιγμή που έχει ολοκληρωθεί η καταχώριση των στοιχείων σε αυτόν⁷⁵.

2.4.2.5 Ειδικότερα, όσον αφορά τα συνημμένα ηλεκτρονικά αρχεία της προσφοράς, οι Οικονομικοί Φορείς τα καταχωρίζουν στους ανωτέρω (υπο)φακέλους μέσω του Υποσυστήματος, ως εξής :

Τα έγγραφα που καταχωρίζονται στην ηλεκτρονική προσφορά, και δεν απαιτείται να προσκομισθούν και σε έντυπη μορφή, γίνονται αποδεκτά κατά περίπτωση, σύμφωνα με τα προβλεπόμενα στις διατάξεις:

α) είτε των άρθρων 13, 14 και 28 του ν. 4727/2020 (Α' 184) περί ηλεκτρονικών δημοσίων εγγράφων που φέρουν ηλεκτρονική υπογραφή ή σφραγίδα και, εφόσον πρόκειται για αλλοδαπά δημόσια ηλεκτρονικά έγγραφα, εάν φέρουν επισημείωση e-Apostille

β) είτε των άρθρων 15 και 27⁷⁶ του ν. 4727/2020 (Α' 184) περί ηλεκτρονικών ιδιωτικών εγγράφων που φέρουν ηλεκτρονική υπογραφή ή σφραγίδα

γ) είτε του άρθρου 11 του ν. 2690/1999 (Α' 45),

⁷⁵ Άρθρο 13 παρ. 1.4 και 1.5 της Κ.Υ.Α. ΕΣΗΔΗΣ Προμήθειες και Υπηρεσίες

⁷⁶ Βλ. σχετικά με την ηλεκτρονική υπεύθυνη δήλωση το άρθρο εικοστό έβδομο της από 20.3.2020 Π.Ν.Π., (Α 68) - που κυρώθηκε με το άρθρο 1 του ν. 4683/2020 (Α' 83)-κατά τις παραγράφους 1 και 2 του οποίου:" Η υπεύθυνη δήλωση του άρθρου 8 του ν. 1599/1986 (Α' 75) μπορεί να συντάσσεται στην Ενιαία Ψηφιακή Πύλη της Δημόσιας Διοίκησης του άρθρου 52 του ν. 4635/2019, μέσω της ηλεκτρονικής εφαρμογής «e-Dilosi». Η ηλεκτρονική υπεύθυνη δήλωση υποβάλλεται και γίνεται αποδεκτή σύμφωνα με τα οριζόμενα στο εικοστό τέταρτο άρθρο της παρούσας. 2. Η αυθεντικοποίηση που πραγματοποιείται για τη χρήση της ηλεκτρονικής εφαρμογής της παρ. 1 του παρόντος έχει την ίδια ισχύ με τη βεβαίωση γνήσιου υπογραφής του άρθρου 11 του ν. 2690/1999 (Α' 45). Η ημερομηνία που αναγράφεται στην προηγμένη ή ενγκεκριμένη ηλεκτρονική σφραγίδα του Υπουργείου Ψηφιακής Διακυβέρνησης αντιστοιχεί στην ημερομηνία έκδοσης της ηλεκτρονικής υπεύθυνης δήλωσης. Εφόσον τηρούνται οι όροι του προηγούμενου εδαφίου, η ηλεκτρονική υπεύθυνη δήλωση, τόσο ως ηλεκτρονικό όσο και ως έντυπο έγγραφο, συνιστά έγγραφο βέβαιης χρονολογίας".

δ) είτε της παρ. 2 του άρθρου 37 του ν. 4412/2016, περί χρήσης ηλεκτρονικών υπογραφών σε ηλεκτρονικές διαδικασίες δημοσίων συμβάσεων,

ε) είτε της παρ. 8 του άρθρου 92 του ν. 4412/2016, περί συνυποβολής υπεύθυνης δήλωσης στην περίπτωση απλής φωτοτυπίας ιδιωτικών εγγράφων.⁷⁷

Επιπλέον, δεν προσκομίζονται σε έντυπη μορφή τα ΦΕΚ⁷⁸ και ενημερωτικά και τεχνικά φυλλάδια και άλλα έντυπα, εταιρικά ή μη, με ειδικό τεχνικό περιεχόμενο, δηλαδή έντυπα με αμιγώς τεχνικά χαρακτηριστικά, όπως αριθμούς, αποδόσεις σε διεθνείς μονάδες, μαθηματικούς τύπους και σχέδια.

2.4.2.6 Ειδικότερα, τα στοιχεία και δικαιολογητικά για τη συμμετοχή του Οικονομικού Φορέα στη διαδικασία καταχωρίζονται από αυτόν σε μορφή ηλεκτρονικών αρχείων με μορφότυπο PDF.

2.4.2.7 Έως την ημέρα και ώρα αποσφράγισης των προσφορών προσκομίζονται με ευθύνη του οικονομικού φορέα στην αναθέτουσα αρχή, σε έντυπη μορφή και σε κλειστούς φάκελους, στον οποίο αναγράφεται ο αποστολέας και ως παραλήπτης η Επιτροπή Διαγωνισμού του παρόντος διαγωνισμού, τα στοιχεία της ηλεκτρονικής προσφοράς του, τα οποία απαιτείται να προσκομισθούν σε πρωτότυπη μορφή. Τέτοια στοιχεία και δικαιολογητικά ενδεικτικά είναι :

α) η πρωτότυπη εγγυητική επιστολή συμμετοχής, πλην των περιπτώσεων που αυτή εκδίδεται ηλεκτρονικά, άλλως η προσφορά απορρίπτεται ως απαράδεκτη,

β) αυτά που δεν υπάγονται στις διατάξεις του άρθρου 11 παρ. 2 του ν. 2690/1999⁷⁹,

γ) ιδιωτικά έγγραφα τα οποία δεν έχουν επικυρωθεί από δικηγόρο ή δεν φέρουν θεώρηση από υπηρεσίες και φορείς της περίπτωσης α της παρ. 2 του άρθρου 11 του ν. 2690/1999 ή δεν συνοδεύονται από υπεύθυνη δήλωση για την ακρίβειά τους, καθώς και

δ) τα αλλοδαπά δημόσια έντυπα έγγραφα που φέρουν την επισημείωση της Χάγης (Apostille), ή προξενική θεώρηση και δεν έχουν επικυρωθεί από δικηγόρο⁸⁰.

Σε περίπτωση μη υποβολής ενός ή περισσότερων από τα ως άνω στοιχεία και δικαιολογητικά που υποβάλλονται σε έντυπη μορφή, πλην της πρωτότυπης εγγύησης συμμετοχής, η αναθέτουσα αρχή δύναται να ζητήσει τη συμπλήρωση και υποβολή τους, σύμφωνα με το άρθρο 102 του ν. 4412/2016.

2.4.2.8 Στα αλλοδαπά δημόσια έγγραφα και δικαιολογητικά εφαρμόζεται η Συνθήκη της Χάγης της 5ης.10.1961, που κυρώθηκε με το ν. 1497/1984 (Α' 188) , εφόσον συντάσσονται σε κράτη που έχουν προσχωρήσει στην ως άνω Συνθήκη, άλλως φέρουν προξενική θεώρηση. Απαλλάσσονται από την απαίτηση επικύρωσης (με Apostille ή Προξενική Θεώρηση) αλλοδαπά δημόσια έγγραφα όταν καλύπτονται από διμερείς ή πολυμερείς συμφωνίες που έχει συνάψει η Ελλάδα (ενδεικτικά «Σύμβαση νομικής συνεργασίας μεταξύ Ελλάδας και Κύπρου – 05.03.1984» (κυρωτικός ν.1548/1985, «Σύμβαση περί απαλλαγής από την επικύρωση ορισμένων πράξεων και εγγράφων – 15.09.1977» (κυρωτικός ν.4231/2014)). Επίσης απαλλάσσονται από την απαίτηση επικύρωσης ή παρόμοιας διατύπωσης δημόσια έγγραφα που εκδίδονται από τις αρχές κράτους μέλους που υπάγονται στον Καν ΕΕ 2016/1191 για την απλούστευση των απαιτήσεων για την υποβολή ορισμένων δημοσίων εγγράφων στην ΕΕ, όπως, ενδεικτικά, το λευκό ποινικό μητρώο, υπό τον όρο ότι τα σχετικά με το γεγονός αυτό δημόσια έγγραφα εκδίδονται για πολίτη της Ένωσης από τις αρχές του κράτους μέλους της ιθαγένειάς του.

⁷⁷ Ομοίως προβλέπεται και στην περίπτωση υποβολής αποδεικτικών στοιχείων σύμφωνα με το άρθρο 80 παρ. 13 του ν.4412/2016 . Πρβλ και άρθρο 13 παρ. 1.3.1 της Κ.Υ.Α. ΕΣΗΔΗΣ Προμήθειες και Υπηρεσίες

⁷⁸ Σύμφωνα με την περ. ε της παρ. 2 του ν. 2690/1999 (ΚΔΔ), «ε. Για τα αντίγραφα των Φύλλων Εφημερίδας της Κυβερνήσεως (ΦΕΚ) που έχουν προέλθει από πρωτότυπο ΦΕΚ σε έντυπη μορφή ή από ΦΕΚ σε ηλεκτρονική μορφή που έχει καταχωριστεί στην ιστοσελίδα του Εθνικού Τυπογραφείου, ισχύουν ανάλογα οι ρυθμίσεις του άρθρου αυτού...».

⁷⁹ Ενδεικτικά συμβολαιογραφικές ένορκες βεβαιώσεις ή λουπά συμβολαιογραφικά έγγραφα

⁸⁰ Άρθρο 13 παρ. 1.6 της Κ.Υ.Α. ΕΣΗΔΗΣ Προμήθειες και Υπηρεσίες

Επίσης, γίνονται υποχρεωτικά αποδεκτά ευκρινή φωτοαντίγραφα εγγράφων που έχουν εκδοθεί από αλλοδαπές αρχές και έχουν επικυρωθεί από δικηγόρο, σύμφωνα με τα προβλεπόμενα στην παρ. 2 περ. β του άρθρου 11 του ν. 2690/1999 “Κώδικας Διοικητικής Διαδικασίας”, όπως αντικαταστάθηκε ως άνω με το άρθρο 1 παρ.2 του ν.4250/2014.

2.4.2.9 Οι πρωτότυπες εγγυήσεις συμμετοχής, πλην των εγγυήσεων που εκδίδονται ηλεκτρονικά, προσκομίζονται, με ευθύνη του οικονομικού φορέα, σε κλειστό φάκελο, στον οποίο αναγράφεται ο αποστολέας, τα στοιχεία του παρόντος διαγωνισμού και ως παραλήπτης η Επιτροπή Διαγωνισμού, το αργότερο πριν την ημερομηνία και ώρα αποσφράγισης των προσφορών που ορίζεται στην παρ. 3.1 της παρούσας, άλλως η προσφορά απορρίπτεται ως απαράδεκτη, μετά από γνώμη της Επιτροπής Διαγωνισμού.

Η προσκόμιση των εγγυήσεων συμμετοχής πραγματοποιείται είτε με κατάθεση του ως άνω φακέλου στην κεντρική γραμματεία του 201 ΚΕΦΑ, είτε με την αποστολή του ταχυδρομικώς, επί αποδείξει. Το βάρος απόδειξης της έγκαιρης προσκόμισης φέρει ο οικονομικός φορέας. Το εμπρόθεσμο αποδεικνύεται με την επίκληση του αριθμού πρωτοκόλλου ή την προσκόμιση του σχετικού αποδεικτικού αποστολής κατά περίπτωση.

Στην περίπτωση που επιλεγεί η αποστολή του φακέλου της εγγύησης συμμετοχής ταχυδρομικώς, ο οικονομικός φορέας αναρτά, εφόσον δεν διαθέτει αριθμό έγκαιρης εισαγωγής του φακέλου του στο πρωτόκολλο της αναθέτουσας αρχής, το αργότερο έως την ημερομηνία και ώρα αποσφράγισης των προσφορών, μέσω της λειτουργικότητας «Επικοινωνία», τα σχετικά αποδεικτικά στοιχεία προσκόμισης (αποδεικτικό κατάθεσης σε υπηρεσίες ταχυδρομείου-ταχυμεταφορών), προκειμένου να ενημερώσει την αναθέτουσα αρχή περί της τήρησης της υποχρέωσής του σχετικά με την (εμπρόθεσμη) προσκόμιση της εγγύησης συμμετοχής του στον παρόντα διαγωνισμό.

2.4.3 Περιεχόμενα φακέλου «Δικαιολογητικά συμμετοχής- Τεχνική προσφορά»

2.4.3.1 Δικαιολογητικά συμμετοχής

Τα στοιχεία και δικαιολογητικά για την συμμετοχή των προσφερόντων στη διαγωνιστική διαδικασία περιλαμβάνουν με ποινή αποκλεισμού⁸¹ τα ακόλουθα υπό α και β στοιχεία: α) το Ευρωπαϊκό Ενιαίο Έγγραφο Σύμβασης (ΕΕΕΣ), όπως προβλέπεται στις παρ. 1 και 3 του άρθρου 79 του ν. 4412/2016 και τη συνοδευτική υπεύθυνη δήλωση με την οποία ο οικονομικός φορέας δύνανται να διευκρινίζει τις πληροφορίες που παρέχει με το ΕΕΕΣ σύμφωνα με την παρ. 9 του ίδιου άρθρου, β) την εγγύηση συμμετοχής, όπως προβλέπεται στο άρθρο 72 του Ν.4412/2016 και τις παραγράφους 2.1.5 και 2.2.2 αντίστοιχα της παρούσας διακήρυξης.

Οι προσφέροντες συμπληρώνουν το σχετικό υπόδειγμα ΕΕΕΣ, το οποίο αποτελεί αναπόσπαστο μέρος της παρούσας διακήρυξης ως Παράρτημα αυτής.

Η συμπλήρωσή του δύναται να πραγματοποιηθεί με χρήση του υποσυστήματος Promitheus ESPDint, προσβάσιμου μέσω της Διαδικτυακής Πύλης (www.promitheus.gov.gr) του ΟΠΣ ΕΣΗΔΗΣ, ή άλλης σχετικής συμβατής πλατφόρμας υπηρεσιών διαχείρισης ηλεκτρονικών ΕΕΕΣ. Οι Οικονομικοί Φορείς δύναται για αυτό το σκοπό να αξιοποιήσουν το αντίστοιχο ηλεκτρονικό αρχείο με μορφότυπο XML που αποτελεί επικουρικό στοιχείο των εγγράφων της σύμβασης.

Το συμπληρωμένο από τον Οικονομικό Φορέα ΕΕΕΣ, καθώς και η τυχόν συνοδευτική αυτού υπεύθυνη δήλωση, υποβάλλονται σύμφωνα με την περίπτωση δ της παραγράφου 2.4.2.5 της παρούσας, σε ψηφιακά υπογεγραμμένο ηλεκτρονικό αρχείο με μορφότυπο PDF.

⁸¹ Βλ. άρθρο 93 του ν. 4412/2016

2.4.3.2 Τεχνική προσφορά

2.4.3.2.1 Η τεχνική προσφορά θα πρέπει να καλύπτει όλες τις απαιτήσεις και τις προδιαγραφές που έχουν τεθεί από την αναθέτουσα αρχή με το κεφάλαιο “Τεχνικές Προδιαγραφές – Ειδικοί Όροι” του Παραρτήματος «II» της Διακήρυξης, περιγράφοντας ακριβώς πώς οι συγκεκριμένες απαιτήσεις και προδιαγραφές πληρούνται. Περιλαμβάνει ιδίως τα έγγραφα και δικαιολογητικά, βάσει των οποίων θα αξιολογηθεί η καταλληλότητα των προσφερόμενων ειδών, με βάση το κριτήριο ανάθεσης, σύμφωνα με τα αναλυτικώς αναφερόμενα στην ως άνω Διακήρυξη^{82 83}.

2.4.3.2.2 Πέραν των ανωτέρω για τα προσφερόμενα είδη, απαιτείται στον (υπο)φάκελο της τεχνικής προσφοράς, να υποβληθούν τα κάτωθι:

2.4.3.2.2.1 Ξεχωριστό έντυπο, με το αναλυτικό φύλλο συμμόρφωσης – τεκμηρίωσης (χαρακτηριστικά (προδιαγραφή) – απαίτηση – απάντηση – παραπομπή) με τους όρους της τεχνικής περιγραφής και των απαιτήσεων της Υπηρεσίας ως το Παράρτημα «II» της παρούσας, συνοδευόμενο από τα απαιτούμενα κατά περίπτωση δικαιολογητικά, σύμφωνα με τις ακόλουθες προβλέψεις:

2.4.3.2.2.1.1 Το φύλλο συμμόρφωσης απαιτείται να περιλαμβάνει με πληρότητα και αναλυτικά τις απαντήσεις σε όλες τις παραγράφους της τεχνικής προδιαγραφής (μία προς μία).

2.4.3.2.2.1.2 Έχει την ίδια ακριβώς σειρά και αρίθμηση παραγράφων– υποπαραγράφων με την τεχνική προδιαγραφή και η συμπλήρωση απαιτείται να πραγματοποιηθεί με αντίστοιχες παραπομπές στα πρωτότυπα φυλλάδια (prospectus) ή τα επίσημα έγγραφα του κατασκευαστικού οίκου για το προσφερόμενο είδος.

2.4.3.2.2.1.3 Αν το είδος εκτρέπεται τότε πρέπει να περιγράφονται αναλυτικά η εκτροπή ή ασυμφωνία, για να σχηματίζεται με σαφήνεια η γνώμη αναφορικά με τη συμμόρφωση της προσφοράς.

2.4.3.2.2.1.4 Προσφορές, οι οποίες στην τεχνική προδιαγραφή ή στο φύλλο συμμόρφωσης–τεκμηρίωσης κλπ, είναι αόριστες, ασαφείς ή ελλιπείς και δεν πληρούν τεκμηριωμένα όλες τις προϋποθέσεις, θα θεωρούνται ως έχουσες αποκλίσεις από τους όρους της διακήρυξης και θα αποκλείονται της περαιτέρω διαδικασίας αξιολόγησης.

2.4.3.2.2.1.5 Το εν λόγω έντυπο δεν είναι ενσωματωμένο στην τεχνική προσφορά που παράγεται από το Σύστημα ως μέρος της Τεχνικής Προσφοράς βάσει των απαντήσεων/δηλώσεων των συμμετεχόντων στα απαιτούμενα πεδία. Οι απαντήσεις απαιτείται να είναι γραμμένες στην Ελληνική γλώσσα και να περιλαμβάνουν, με λεπτομέρειες όλες τις υπάρχουσες συμφωνίες ή αποκλίσεις του προσφερόμενου είδους σε σχέση με τις απαιτήσεις της τεχνικής περιγραφής και των λοιπών όρων της διακήρυξης. Επιπρόσθετα στις απαντήσεις απαιτείται να γίνεται παραπομπή στο αντίστοιχο πιστοποιητικό που ενδεχομένως απαιτείται από την τεχνική περιγραφή προς τεκμηρίωση.

2.4.3.2.2.1.6 Επισημαίνεται ότι το υπόψη φύλλο συμμόρφωσης θα είναι ψηφιακά υπογεγραμμένο και θα επισυναφθεί ως επιπλέον δικαιολογητικό σε ξεχωριστό έντυπο σε μορφή αρχείου .pdf εντός του υποφακέλου της τεχνικής προσφοράς.

2.4.3.2.2.2 Υπεύθυνη δήλωση του άρθρου 8 παραγρ. 4 του Ν.1599/86, όπως εκάστοτε ισχύει, υπογεγραμμένη ψηφιακά, με ημερομηνία υπογραφής μετά την έναρξη της διαδικασίας σύναψης σύμβασης (ήτοι μετά τη δημοσίευση της διακήρυξης του διαγωνισμού), χωρίς να απαιτείται

⁸² Άρθρο 94 του ν. 4412/2016

⁸³ Αυτά περιλαμβάνουν τα αποδεικτικά στοιχεία που τεκμηριώνουν την τεχνική καταλληλότητα των προσφερομένων ειδών βάσει των οποίων θα αξιολογηθεί η τεχνική προσφορά. Αναφέρονται υποχρεωτικά τα αποδεικτικά στοιχεία που τυχόν προβλέπονται στις τεχνικές προδιαγραφές του προς προμήθεια αγαθού, σύμφωνα με Παράρτημα της Διακήρυξης και τυχόν υπόδειγμα τεχνικής προσφοράς.

θεώρηση του γνησίου υπογραφής από αρμόδια διοικητική αρχή ή ΚΕΠ, με την οποία θα δηλώνεται:

2.4.3.2.2.1.1 Η χώρα παραγωγής του τελικού προσφερόμενου προϊόντος. Εφόσον ο προσφέρων, κατασκευάζει ο ίδιος το τελικό προϊόν, πρέπει να δηλώνεται η επιχειρηματική μονάδα και ο τόπος εγκατάστασής της.

2.4.3.2.2.1.2 Όταν οι προσφέροντες δεν θα κατασκευάσουν οι ίδιοι το τελικό προϊόν, η επιχειρηματική μονάδα στην οποία θα κατασκευαστεί το προσφερόμενο προϊόν και ο τόπος εγκατάστασής της. Σε αυτή την περίπτωση, να αναγράφεται στην υπεύθυνη δήλωση, ότι η κατασκευή του τελικού προϊόντος θα γίνει από την επιχείρηση στην οποία ανήκει ή η οποία εκμεταλλεύεται ολικά ή μερικά τη μονάδα κατασκευής του τελικού προϊόντος και ότι ο νόμιμος εκπρόσωπος της επιχείρησης αυτής ή ο επίσημος αντιπρόσωπός της έχει αποδεχθεί έναντι τους την εκτέλεση της συγκεκριμένης προμήθειας (εφόσον κατακυρωθεί στον προμηθευτή υπέρ του οποίου έγινε η αποδοχή).

2.4.3.2.3 Οι οικονομικοί φορείς αναφέρουν το τμήμα της σύμβασης που προτίθενται να αναθέσουν υπό μορφή υπεργολαβίας σε τρίτους, καθώς και τους υπεργολάβους που προτείνουν⁸⁴.

2.4.4 Περιεχόμενα φακέλου «Οικονομική Προσφορά» / Τρόπος σύνταξης και υποβολής οικονομικών προσφορών

2.4.4.1 Ο (υπο)φάκελος «Οικονομική Προσφορά» περιλαμβάνει την οικονομική προσφορά του συμμετέχοντος στο διαγωνισμό, ήτοι τα απαιτούμενα από τη διακήρυξη οικονομικά στοιχεία και θα πρέπει να έχει συνταχθεί με σαφήνεια, επί ποινή απορρίψεως, σύμφωνα με τις ακόλουθες προβλέψεις:

2.4.4.1.1 Οι τιμές που περιλαμβάνονται στην οικονομική προσφορά, θα πρέπει να δίνονται σε ευρώ (€), ενώ θα περιλαμβάνουν το σύνολο των επιβαρύνσεων (χρηματοοικονομικά έξοδα, προβλεπόμενοι φόροι, ασφάλιστρα, νόμιμες κρατήσεις, τυχόν τραπεζικά έξοδα σε περίπτωση εμβάσματος στο εξωτερικό, καθώς και άλλες σχετικές δαπάνες).

2.4.4.1.2 Η αναγραφή της τιμής θα γίνεται μέχρι δύο (2) δεκαδικά ψηφία.

2.4.4.1.3 Προσφορές οι οποίες δε δίδονται τιμές σε ευρώ (€) ή καθορίζεται με αυτές σχέση του ευρώ (€) προς ξένο νόμισμα, απορρίπτονται ως απαράδεκτες.

2.4.4.1.4 Προφορές που θέτουν όρο αναπροσαρμογής της τιμής, απορρίπτονται ως απαράδεκτες

2.4.4.2 Για την κατάθεση της προβλεπόμενης οικονομικής προσφοράς μέσω του Συστήματος (ΕΣΗΔΗΣ), θα πρέπει να ληφθεί υπόψη ότι το τίμημα της προσφοράς κάθε υποψήφιου αναδόχου θα δοθεί με μία και μοναδική τιμή ανά τεμάχιο υλικού, ως αναλύονται στην παρ. 1.3 της παρούσας σύμφωνα με τις απαιτήσεις του Παραρτήματος «II» της παρούσας. Στο προβλεπόμενο πεδίο της οικονομικής προσφοράς του διαγωνισμού στο Σύστημα (ΕΣΗΔΗΣ) θα αναγραφεί η προσφερόμενη τιμή που αντιστοιχεί στη τιμή σε Ευρώ (€) ανά τεμάχιο υλικού με ανάλυση μέχρι και δύο δεκαδικά ψηφία.

Οι ανωτέρω τιμές θα χρησιμοποιηθούν για την αξιολόγηση των οικονομικών προσφορών του διαγωνισμού και την κατάταξη των μειοδοτών βάσει του κριτηρίου κατακύρωσης του παρόντος διαγωνισμού.

Η προείσπραξη φόρου εισοδήματος ανέρχεται σε ποσοστό 4% για την προμήθεια υλικών, επί της καθαρής αξίας, σύμφωνα με το άρθρο 64 του Ν.4172/13, όπως τροποποιήθηκε και ισχύει. Οι ανάδοχοι εξωτερικού (αλλοδαπές επιχειρήσεις) που δεν διαθέτουν μόνιμη εγκατάσταση στην Ελλάδα απαλλάσσονται της παρακράτησης φόρου κατά την έννοια των διμερών συμβάσεων

⁸⁴ Άρθρο 58 του ν. 4412/2016.

αποφυγής της διπλής φορολογίας μεταξύ της Ελλάδας και της χώρας μόνιμης εγκατάστασής τους.

Οι κρατήσεις υπέρ τρίτων, οι οποίες βαρύνουν τον οικονομικό φορέα, ανέρχονται, πλέον του Φόρου Εισοδήματος 4%, σε ποσοστό 6,1%.

Σημειώνεται ότι η προμήθεια είναι διαιρετή ανά είδος, κατά συνέπεια δεν απαιτείται η απάντηση από τους οικονομικούς φορείς για το σύνολο των ειδών, αλλά για τη συνολική ποσότητα του εκάστου είδους υλικών.

2.4.4.3 Η Αναθέτουσα Αρχή διατηρεί το δικαίωμα να ζητά από τους συμμετέχοντες στοιχεία απαραίτητα για την τεκμηρίωση των προσφερόμενων ειδών (ιδίως όταν αυτές είναι ασυνήθιστα χαμηλές), σύμφωνα με τα άρθρα 88 και 89 του Ν.4412/2016, οι δε συμμετέχοντες υποχρεούνται να παρέχουν τα στοιχεία αυτά και να διευκολύνουν κάθε σχετικό έλεγχο της Αναθέτουσα Αρχής. Για το σκοπό αυτό δύναται να ζητηθεί από τον προσφέροντα έγγραφη αιτιολόγηση της οικονομικής προσφοράς (πχ σχετικά με την οικονομία της προμήθειας/τις επιλεγείσες τεχνικές λύσεις/τις εξαιρετικά ευνοϊκές συνθήκες υπό τις οποίες ο οικονομικός φορέας θα παράσχει τις εργασίες/την πρωτοτυπία της προτεινόμενης λύσης). Εάν και μετά την παροχή της ανωτέρω αιτιολόγησης οι προσφερόμενες τιμές κριθούν ως υπερβολικά χαμηλές, η προσφορά απορρίπτεται.

2.4.4.4 Οι τιμές των προσφορών δεν μπορούν να μεταβάλλονται κατά τη διάρκεια ισχύος της προσφοράς και εάν ζητηθεί παράταση της διάρκειας της προσφοράς, οι οικονομικοί φορείς δε δικαιούνται, κατά τη γνωστοποίηση της συγκατάθεσης τους στην παράταση αυτή, να υποβάλλουν νέους πίνακες τιμών ή να τροποποιήσουν τους αρχικούς. Ο οικονομικός φορέας δεσμεύεται για το αμετάβλητο της προσφοράς του για οποιοδήποτε λόγο και την ακρίβεια των υπολογισμών του, με βάση τους οποίους θα διαμορφώσει την οικονομική του προσφορά.

2.4.4.5 Ως απαράδεκτες θα απορρίπτονται προσφορές στις οποίες: α) δεν δίνεται τιμή σε ΕΥΡΩ ή καθορίζεται σχέση ΕΥΡΩ προς ξένο νόμισμα, β) δεν προκύπτει με σαφήνεια η προσφερόμενη τιμή, με την επιφύλαξη του άρθρου 102 του ν. 4412/2016 και γ) η τιμή υπερβαίνει τον προϋπολογισμό της σύμβασης που καθορίζεται και τεκμηριώνεται από την αναθέτουσα αρχή. Τονίζεται ότι, η ανωτέρω περίπτωση γ) αφορά τόσο τον συνολικό προϋπολογισμό της σύμβασης όσο και τα επιμέρους προϋπολογισθέντα ποσά.

2.4.5 Χρόνος ισχύος των προσφορών⁸⁵

Οι υποβαλλόμενες προσφορές ισχύουν και δεσμεύουν τους οικονομικούς φορείς για διάστημα εκατόν είκοσι (120) ημερών από την επόμενη της καταληκτικής ημερομηνίας υποβολής προσφορών.

Προσφορά η οποία ορίζει χρόνο ισχύος μικρότερο από τον ανωτέρω προβλεπόμενο απορρίπτεται ως μη κανονική.

Η ισχύς της προσφοράς μπορεί να παρατείνεται εγγράφως, εφόσον τούτο ζητηθεί από την αναθέτουσα αρχή, πριν από τη λήξη της, με αντίστοιχη παράταση της εγγυητικής επιστολής συμμετοχής σύμφωνα με τα οριζόμενα στο άρθρο 72 παρ. 1 του ν. 4412/2016 και την παράγραφο 2.2.2. της παρούσας, κατ' ανώτατο όριο για χρονικό διάστημα ίσο με την προβλεπόμενη ως άνω αρχική διάρκεια. Σε περίπτωση αιτήματος της αναθέτουσας αρχής για παράταση της ισχύος της προσφοράς, για τους οικονομικούς φορείς, που αποδέχτηκαν την παράταση, πριν τη λήξη ισχύος των προσφορών τους, οι προσφορές ισχύουν και τους δεσμεύουν για το επιπλέον αυτό χρονικό διάστημα.

Μετά τη λήξη και του παραπάνω ανώτατου ορίου χρόνου παράτασης ισχύος της προσφοράς, τα αποτελέσματα της διαδικασίας ανάθεσης ματαιώνονται, εκτός αν η αναθέτουσα αρχή κρίνει,

⁸⁵ Άρθρο 97 ν. 4412/2016

κατά περίπτωση, αιτιολογημένα, ότι η συνέχιση της διαδικασίας εξυπηρετεί το δημόσιο συμφέρον, οπότε οι οικονομικοί φορείς που συμμετέχουν στη διαδικασία μπορούν να επιλέξουν είτε να παρατείνουν την προσφορά και την εγγύηση συμμετοχής τους, εφόσον τους ζητηθεί πριν την πάροδο του ανωτέρω ανώτατου ορίου παράτασης της προσφοράς τους είτε όχι. Στην τελευταία περίπτωση, η διαδικασία συνεχίζεται με όσους παρατείνουν τις προσφορές τους και αποκλείονται οι λοιποί οικονομικοί φορείς.

Σε περίπτωση που λήξει ο χρόνος ισχύος των προσφορών και δεν ζητηθεί παράταση της προσφοράς, η αναθέτουσα αρχή δύναται με αιτιολογημένη απόφασή της, εφόσον η εκτέλεση της σύμβασης εξυπηρετεί το δημόσιο συμφέρον, να ζητήσει εκ των υστέρων από τους οικονομικούς φορείς που συμμετέχουν στη διαδικασία να παρατείνουν την προσφορά τους.

2.4.6 Λόγοι απόρριψης προσφορών⁸⁶

Η αναθέτουσα αρχή με βάση τα αποτελέσματα του ελέγχου και της αξιολόγησης των προσφορών, απορρίπτει, σε κάθε περίπτωση, προσφορά:

α) η οποία, με την επιφύλαξη του άρθρου 102 του Ν.4412/2016 περί συμπλήρωσης, αποκλίνει από απaráβατους όρους περί σύνταξης και υποβολής της προσφοράς, ή δεν υποβάλλεται εμπρόθεσμα με τον τρόπο και με το περιεχόμενο που ορίζεται στην παρούσα και συγκεκριμένα στις παραγράφους 2.4.1 (Γενικοί όροι υποβολής προσφορών), 2.4.2. (Χρόνος και τρόπος υποβολής προσφορών), 2.4.3. (Περιεχόμενο φακέλων δικαιολογητικών συμμετοχής, τεχνικής προσφοράς, ειδικά ως προς τους όρους, οι οποίοι ρητώς έχουν καθοριστεί, επί ποινή αποκλεισμού, στην παρούσα Διακήρυξη), 2.4.4. (Περιεχόμενο φακέλου οικονομικής προσφοράς, τρόπος σύνταξης και υποβολής οικονομικών προσφορών, ειδικά ως προς τους όρους, οι οποίοι ρητώς έχουν καθοριστεί, επί ποινή αποκλεισμού, στην παρούσα Διακήρυξη), 2.4.5. (Χρόνος ισχύος προσφορών), 3.1. (Αποσφράγιση και αξιολόγηση προσφορών), 3.2 (Πρόσκληση υποβολής δικαιολογητικών προσωρινού αναδόχου) της παρούσας,⁸⁷

β) η οποία περιέχει ατελείς, ελλιπείς, ασαφείς ή λανθασμένες πληροφορίες ή τεκμηρίωση, συμπεριλαμβανομένων των πληροφοριών που περιέχονται στο ΕΕΕΣ, εφόσον αυτές δεν επιδέχονται συμπλήρωση, διόρθωση, αποσαφήνιση ή διευκρίνιση ή, εφόσον επιδέχονται, δεν έχουν αποκατασταθεί από τον προσφέροντα, εντός της προκαθορισμένης προθεσμίας, σύμφωνα το άρθρο 102 του ν. 4412/2016 και την παρ. 3.1.2.1 της παρούσας διακήρυξης,

γ) για την οποία ο προσφέρων δεν παράσχει τις απαιτούμενες εξηγήσεις, εντός της προκαθορισμένης προθεσμίας ή η εξήγηση δεν είναι αποδεκτή από την αναθέτουσα αρχή σύμφωνα με την παρ. 3.1.2.1 της παρούσας και τα άρθρα 102 και 103 του ν. 4412/2016,

δ) η οποία είναι εναλλακτική προσφορά,

ε) η οποία υποβάλλεται από έναν προσφέροντα που έχει υποβάλλει δύο ή περισσότερες προσφορές. Ο περιορισμός αυτός ισχύει, υπό τους όρους της περ. γ' της παρ. 4 του άρθρου 73 του ν. 4412/2016 και στην περίπτωση ενώσεων οικονομικών φορέων με κοινά μέλη, καθώς και στην περίπτωση οικονομικών φορέων που συμμετέχουν είτε αυτοτελώς είτε ως μέλη ενώσεων.

στ) η οποία είναι υπό αίρεση,

ζ) η οποία θέτει όρο αναπροσαρμογής,

η) για την οποία ο προσφέρων δεν παράσχει, εντός αποκλειστικής προθεσμίας είκοσι (20) ημερών από την κοινοποίηση σε αυτόν σχετικής πρόσκλησης της αναθέτουσας αρχής, εξηγήσεις αναφορικά με την τιμή ή το κόστος που προτείνει σε αυτήν, στην περίπτωση που η προσφορά του φαίνεται ασυνήθιστα χαμηλή σε σχέση με τα αγαθά, σύμφωνα με την παρ. 1 του άρθρου 88 του ν.4412/2016,

⁸⁶ Άρθρο 91 του ν. 4412/2016

⁸⁷ Άρθρα 92 έως 97, άρθρο 100 καθώς και άρθρα 102 έως 104 του ν. 4412/16

θ) εφόσον διαπιστωθεί ότι είναι ασυνήθιστα χαμηλή διότι δε συμμορφώνεται με τις ισχύουσες υποχρεώσεις της παρ. 2 του άρθρου 18 του ν.4412/2016,

ι) η οποία παρουσιάζει αποκλίσεις ως προς τους όρους και τις τεχνικές προδιαγραφές της σύμβασης,

ια) η οποία παρουσιάζει ελλείψεις ως προς τα δικαιολογητικά που ζητούνται από τα έγγραφα της παρούσας διακήρυξης, εφόσον αυτές δεν θεραπευτούν από τον προσφέροντα με την υποβολή ή τη συμπλήρωσή τους, εντός της προκαθορισμένης προθεσμίας, σύμφωνα με τα άρθρα 102 και 103 του ν.4412/2016,

ιβ) εάν από τα δικαιολογητικά του άρθρου 103 του ν. 4412/2016, που προσκομίζονται από τον προσωρινό ανάδοχο, δεν αποδεικνύεται η μη συνδρομή των λόγων αποκλεισμού της παραγράφου 2.2.3 της παρούσας ή η πλήρωση μιας ή περισσότερων από τις απαιτήσεις των κριτηρίων ποιοτικής επιλογής, σύμφωνα με τις παραγράφους 2.2.4 , περί κριτηρίων επιλογής,

ιγ) εάν κατά τον έλεγχο των ως άνω δικαιολογητικών του άρθρου 103 του ν.4412/2016, διαπιστωθεί ότι τα στοιχεία που δηλώθηκαν, σύμφωνα με το άρθρο 79 του ν. 4412/2016, είναι εκ προθέσεως απατηλά, ή ότι έχουν υποβληθεί πλαστά αποδεικτικά στοιχεία.

3. ΔΙΕΝΕΡΓΕΙΑ ΔΙΑΔΙΚΑΣΙΑΣ - ΑΞΙΟΛΟΓΗΣΗ ΠΡΟΣΦΟΡΩΝ

3.1 Αποσφράγιση και αξιολόγηση προσφορών

3.1.1 Ηλεκτρονική αποσφράγιση προσφορών⁸⁸

Το πιστοποιημένο στο ΕΣΗΔΗΣ, για την αποσφράγιση των προσφορών αρμόδιο όργανο της Αναθέτουσας Αρχής, ήτοι η Επιτροπή Διενέργειας Διαγωνισμού⁸⁹, **εφεξής ΕΔΔ**, προβαίνει στην έναρξη της διαδικασίας ηλεκτρονικής αποσφράγισης των φακέλων των προσφορών, κατά το άρθρο 100 του ν. 4412/2016, ακολουθώντας τα εξής στάδια:

- Ηλεκτρονική Αποσφράγιση του (υπό)φακέλου «Δικαιολογητικά Συμμετοχής-Τεχνική Προσφορά» και του (υπό)φακέλου «Οικονομική Προσφορά», την **06^η Αυγούστου 2025, ημέρα Τετάρτη και ώρα 11:00 πμ.**

Στο στάδιο αυτό τα στοιχεία των προσφορών που αποσφραγίζονται είναι προσβάσιμα μόνο στα μέλη της Επιτροπής Διαγωνισμού και την Αναθέτουσα Αρχή.

3.1.2 Αξιολόγηση προσφορών

3.1.2.1 Μετά την κατά περίπτωση ηλεκτρονική αποσφράγιση των προσφορών η Αναθέτουσα Αρχή προβαίνει στην αξιολόγηση αυτών, μέσω των αρμόδιων πιστοποιημένων στο ΕΣΗΔΗΣ οργάνων της⁹⁰, εφαρμοζόμενων κατά τα λοιπά των κειμένων διατάξεων.

Η αναθέτουσα αρχή, τηρώντας τις αρχές της ίσης μεταχείρισης και της διαφάνειας, ζητά από τους προσφέροντες οικονομικούς φορείς, όταν οι πληροφορίες ή η τεκμηρίωση που πρέπει να υποβάλλονται είναι ή εμφανίζονται ελλιπείς ή λανθασμένες, συμπεριλαμβανομένων εκείνων στο ΕΕΕΣ, ή όταν λείπουν συγκεκριμένα έγγραφα, να υποβάλλουν, να συμπληρώνουν, να αποσαφηνίζουν ή να ολοκληρώνουν τις σχετικές πληροφορίες ή τεκμηρίωση, εντός προθεσμίας όχι μικρότερης των δέκα (10) ημερών και όχι μεγαλύτερης των είκοσι (20) ημερών από την ημερομηνία κοινοποίησης σε αυτούς της σχετικής πρόσκλησης. Η συμπλήρωση ή η αποσαφήνιση ζητείται και γίνεται αποδεκτή υπό την προϋπόθεση ότι δεν τροποποιείται η προσφορά του οικονομικού φορέα και ότι αφορά σε στοιχεία ή δεδομένα, των οποίων είναι αντικειμενικά εξακριβώσιμος ο προγενέστερος χαρακτήρας σε σχέση με το πέρας της καταληκτικής προθεσμίας παραλαβής προσφορών. Τα ανωτέρω ισχύουν κατ' αναλογία και για τυχόν ελλείπουσες δηλώσεις, υπό την προϋπόθεση ότι βεβαιώνουν γεγονότα αντικειμενικά εξακριβώσιμα⁹¹.

Ειδικότερα :

α) Η Επιτροπή Διαγωνισμού (ΕΔΔ) εξετάζει αρχικά την προσκόμιση της εγγύησης συμμετοχής, σύμφωνα με την παράγραφο 1 του άρθρου 72. Σε περίπτωση παράλειψης προσκόμισης, είτε της εγγύησης συμμετοχής ηλεκτρονικής έκδοσης, μέχρι την καταληκτική ημερομηνία υποβολής προσφορών, είτε του πρωτοτύπου της έντυπης εγγύησης συμμετοχής, μέχρι την ημερομηνία και

⁸⁸ Άρθρο 100 ν. 4412/2016 και άρθρο 16 ΚΥΑ ΕΣΗΔΗΣ Προμήθειες και Υπηρεσίες

⁸⁹ Επισημαίνεται ότι, ως προς τις προθεσμίες για την ολοκλήρωση των ενεργειών της Επιτροπής Διενέργειας Διαγωνισμού ισχύουν τα οριζόμενα στο άρθρο 221Α του ν. 4412/2016

⁹⁰ Στο πλαίσιο των διαδικασιών ανάθεσης δημοσίων συμβάσεων, τα όργανα που γνωμοδοτούν προς τα αποφαινόμενα όργανα ((επιτροπή διενέργειας/επιτροπή αξιολόγησης) ελέγχουν, σύμφωνα με την παρ. 1 του άρθρου 221 του ν. 4412/2016, την καταλληλότητα των προσφερόντων, αξιολογούν τις προσφορές, εισηγούνται τον αποκλεισμό τους από τη διαδικασία, την απόρριψη των προσφορών, την κατακύρωση των αποτελεσμάτων, την αποδέσμευση ή κατάπτωση των εγγυήσεων, τη ματαίωση της διαδικασίας και γνωμοδοτούν για κάθε άλλο θέμα που ανακύπτει κατά τη διαδικασία ανάθεσης.

⁹¹ Άρθρο 102 του ν. 4412/2016. Πρβλ και έκθεση συνεπειών ρυθμίσεων επί του άρθρου 42 ν. 4781/2021

ώρα αποσφράγισης, η Επιτροπή Διαγωνισμού συντάσσει πρακτικό στο οποίο εισηγείται την απόρριψη της προσφοράς ως απαράδεκτης.

Στη συνέχεια εκδίδεται από την αναθέτουσα αρχή απόφαση, με την οποία επικυρώνεται το ανωτέρω πρακτικό. Η απόφαση απόρριψης της προσφοράς του παρόντος εδαφίου εκδίδεται πριν από την έκδοση οποιασδήποτε άλλης απόφασης σχετικά με την αξιολόγηση των προσφορών της οικείας διαδικασίας ανάθεσης σύμβασης και κοινοποιείται σε όλους τους προσφέροντες, μέσω της λειτουργικότητας της «Επικοινωνίας» του ηλεκτρονικού διαγωνισμού στο ΕΣΗΔΗΣ.

Κατά της εν λόγω απόφασης χωρεί προδικαστική προσφυγή, σύμφωνα με τα οριζόμενα στην παράγραφο 3.4 της παρούσας.

Η αναθέτουσα αρχή επικοινωνεί παράλληλα με τους φορείς που φέρονται να έχουν εκδώσει τις εγγυητικές επιστολές, προκειμένου να διαπιστώσει την εγκυρότητά τους⁹².

β) Μετά την έκδοση της ανωτέρω απόφασης η ΕΔΔ προβαίνει αρχικά στον έλεγχο των δικαιολογητικών συμμετοχής και εν συνεχεία στην αξιολόγηση των τεχνικών προσφορών των προσφερόντων των οποίων τα δικαιολογητικά συμμετοχής έκρινε πλήρη. Η αξιολόγηση γίνεται σύμφωνα με τους όρους της παρούσας και η διαδικασία αξιολόγησης ολοκληρώνεται με την καταχώριση σε πρακτικό των προσφερόντων, των αποτελεσμάτων του ελέγχου και της αξιολόγησης των δικαιολογητικών συμμετοχής και των τεχνικών προσφορών⁹³. Το ανωτέρω πρακτικό κοινοποιείται αρμοδίως από την ΕΔΔ στο Τμήμα Προμηθειών της Διεύθυνσης Οικονομικού του 201 ΚΕΦΑ, προκειμένου η Μονάδα να λάβει γνώση.

γ) Στη συνέχεια η ΕΔΔ προβαίνει στην αξιολόγηση των οικονομικών προσφορών των προσφερόντων, των οποίων τα δικαιολογητικά συμμετοχής και η τεχνική προσφορά κρίθηκαν αποδεκτά, συντάσσει πρακτικό στο οποίο καταχωρίζονται οι οικονομικές προσφορές κατά σειρά μειοδοσίας και εισηγείται αιτιολογημένα την αποδοχή ή απόρριψή τους, την κατάταξη των προσφορών και την ανάδειξη του προσωρινού αναδόχου.

Εάν οι προσφορές φαίνονται ασυνήθιστα χαμηλές σε σχέση με το αντικείμενο της σύμβασης, η αναθέτουσα αρχή απαιτεί από τους οικονομικούς φορείς, μέσω της λειτουργικότητας της «Επικοινωνίας» του ηλεκτρονικού διαγωνισμού στο ΕΣΗΔΗΣ, να εξηγήσουν την τιμή ή το κόστος που προτείνουν στην προσφορά τους, εντός αποκλειστικής προθεσμίας, κατά ανώτατο όριο είκοσι (20) ημερών από την κοινοποίηση της σχετικής πρόσκλησης. Στην περίπτωση αυτή εφαρμόζονται τα άρθρα 88 και 89 ν. 4412/2016. Εάν τα παρεχόμενα στοιχεία δεν εξηγούν κατά τρόπο ικανοποιητικό το χαμηλό επίπεδο της τιμής ή του κόστους που προτείνεται, η προσφορά απορρίπτεται ως μη κανονική. Σε κάθε περίπτωση η κρίση της αναθέτουσας αρχής σχετικά με τις ασυνήθιστα χαμηλές προσφορές και την αποδοχή ή όχι των σχετικών εξηγήσεων εκ μέρους των προσφερόντων ενσωματώνεται στην κατωτέρω ενιαία απόφαση.

Στην περίπτωση ισότιμων προσφορών η αναθέτουσα αρχή επιλέγει τον ανάδοχο με κλήρωση μεταξύ των οικονομικών φορέων που υπέβαλαν ισότιμες προσφορές. Η κλήρωση γίνεται ενώπιον της Επιτροπής του Διαγωνισμού και παρουσία των οικονομικών φορέων που υπέβαλαν τις ισότιμες προσφορές.⁹⁴ Επισημαίνεται ότι τα αποτελέσματα της κλήρωσης ενσωματώνονται στην κατωτέρω ενιαία απόφαση.

3.1.2.2 Στη συνέχεια, εφόσον το αποφαινόμενο όργανο της αναθέτουσας αρχής εγκρίνει τα ανωτέρω πρακτικά εκδίδεται απόφαση για τα αποτελέσματα όλων των ανωτέρω σταδίων⁹⁵ («Δικαιολογητικά Συμμετοχής», «Τεχνική Προσφορά» και «Οικονομική Προσφορά») και η αναθέτουσα αρχή προσκαλεί εγγράφως, μέσω της λειτουργικότητας της «Επικοινωνίας» του

⁹² Άρθρο 72 παρ. 13 ν. 4412/2016

⁹³ Η αναθέτουσα αρχή δύναται να εγκρίνει το πρακτικό αυτό με εσωτερική της απόφαση.

⁹⁴ Άρθρο 90 παρ. 1 του ν. 4412/2016.

⁹⁵ Άρθρο 100, παρ. 2 ν. 4412/2016

ηλεκτρονικού διαγωνισμού στο ΕΣΗΔΗΣ, τον πρώτο σε κατάταξη μειοδότη στον οποίον πρόκειται να γίνει η κατακύρωση («προσωρινός ανάδοχος») να υποβάλει τα δικαιολογητικά κατακύρωσης, σύμφωνα με όσα ορίζονται στο άρθρο 103 και την παράγραφο 3.2 της παρούσας, περί πρόσκλησης για υποβολή δικαιολογητικών. Η απόφαση έγκρισης των πρακτικών δεν κοινοποιείται στους προσφέροντες και ενσωματώνεται στην απόφαση κατακύρωσης.

3.2 Πρόσκληση υποβολής δικαιολογητικών προσωρινού αναδόχου⁹⁶ - Δικαιολογητικά προσωρινού αναδόχου

3.2.1 Μετά την αξιολόγηση των προσφορών, η αναθέτουσα αρχή αποστέλλει σχετική ηλεκτρονική πρόσκληση στον προσφέροντα, στον οποίο πρόκειται να γίνει η κατακύρωση («προσωρινό ανάδοχο»), μέσω της λειτουργικότητας της «Επικοινωνίας» του ηλεκτρονικού διαγωνισμού στο ΕΣΗΔΗΣ, και τον καλεί να υποβάλει εντός προθεσμίας δέκα (10) ημερών από την κοινοποίηση της σχετικής έγγραφης ειδοποίησης σε αυτόν, τα αποδεικτικά έγγραφα νομιμοποίησης και τα πρωτότυπα ή αντίγραφα όλων των δικαιολογητικών που περιγράφονται στην παράγραφο 2.2.9.2. της παρούσας διακήρυξης, ως αποδεικτικά στοιχεία για τη μη συνδρομή των λόγων αποκλεισμού της παραγράφου 2.2.3 της διακήρυξης, καθώς και για την πλήρωση των κριτηρίων ποιοτικής επιλογής των παραγράφων 2.2.4 αυτής.

Ειδικότερα, το σύνολο των στοιχείων και δικαιολογητικών της ως άνω παραγράφου αποστέλλονται από αυτόν σε μορφή ηλεκτρονικών αρχείων με μορφότυπο PDF, σύμφωνα με τα ειδικώς οριζόμενα στην παράγραφο 2.4.2.5 της παρούσας.

3.2.2 Εντός της προθεσμίας υποβολής των δικαιολογητικών κατακύρωσης και το αργότερο έως την τρίτη εργάσιμη ημέρα από την καταληκτική ημερομηνία ηλεκτρονικής υποβολής των δικαιολογητικών κατακύρωσης, προσκομίζονται με ευθύνη του οικονομικού φορέα, στην αναθέτουσα αρχή, σε έντυπη μορφή και σε κλειστό φάκελο, στον οποίο αναγράφεται ο αποστολέας, τα στοιχεία του Διαγωνισμού και ως παραλήπτης η Επιτροπή Διαγωνισμού, τα στοιχεία και δικαιολογητικά, τα οποία απαιτείται να προσκομισθούν σε έντυπη μορφή (ως πρωτότυπα ή ακριβή αντίγραφα), σύμφωνα με τα προβλεπόμενα στις διατάξεις της ως άνω παραγράφου 2.4.2.5⁹⁷.

Αν δεν προσκομισθούν τα παραπάνω δικαιολογητικά ή υπάρχουν ελλείψεις σε αυτά που υποβλήθηκαν, η αναθέτουσα αρχή καλεί τον προσωρινό ανάδοχο να προσκομίσει τα ελλείποντα δικαιολογητικά ή να συμπληρώσει τα ήδη υποβληθέντα ή να παράσχει διευκρινήσεις με την έννοια του άρθρου 102 του ν. 4412/2016, εντός δέκα (10) ημερών από την κοινοποίηση της σχετικής πρόσκλησης σε αυτόν.

Ο προσωρινός ανάδοχος δύναται να υποβάλει αίτημα, μέσω της λειτουργικότητας της «Επικοινωνίας» του ηλεκτρονικού διαγωνισμού στο ΕΣΗΔΗΣ, προς την αναθέτουσα αρχή, για παράταση της ως άνω προθεσμίας, συνοδευόμενο από αποδεικτικά έγγραφα περί αίτησης χορήγησης δικαιολογητικών προσωρινού αναδόχου. Στην περίπτωση αυτή η αναθέτουσα αρχή παρατείνει την προθεσμία υποβολής αυτών, για όσο χρόνο απαιτηθεί για τη χορήγησή τους από τις αρμόδιες δημόσιες αρχές. Ο προσωρινός ανάδοχος μπορεί να αξιοποιεί τη δυνατότητα αυτή τόσο εντός της αρχικής προθεσμίας για την υποβολή δικαιολογητικών όσο και εντός της προθεσμίας για την προσκόμιση ελλειπόντων ή τη συμπλήρωση ήδη υποβληθέντων δικαιολογητικών, κατά την έννοια του άρθρου 102 του ν. 4412/2016, ως ανωτέρω προβλέπεται. Η παρούσα ρύθμιση εφαρμόζεται αναλόγως και όταν η αναθέτουσα αρχή ζητήσει την προσκόμιση των δικαιολογητικών κατά τη διαδικασία αξιολόγησης των προσφορών ή αιτήσεων συμμετοχής και πριν από το στάδιο κατακύρωσης, κατ' εφαρμογή της διάταξης του πρώτου

⁹⁶ Άρθρο 103 του ν. 4412/2016

⁹⁷ Πρβλ άρθρο 17 ΚΥΑ ΕΣΗΔΗΣ Προμήθειες και Υπηρεσίες

εδαφίου της παρ. 5 του άρθρου 79 του ν. 4412/2016, τηρουμένων των αρχών της ίσης μεταχείρισης και της διαφάνειας.

3.2.3 Απορρίπτεται η προσφορά του προσωρινού αναδόχου, καταπίπτει υπέρ της αναθέτουσας αρχής η εγγύηση συμμετοχής του και η κατακύρωση γίνεται στον προσφέροντα που υπέβαλε την αμέσως επόμενη πλέον συμφέρουσα από οικονομική άποψη προσφορά, τηρουμένης της ανωτέρω διαδικασίας, εάν:

i) κατά τον έλεγχο των παραπάνω δικαιολογητικών διαπιστωθεί ότι τα στοιχεία που δηλώθηκαν με το Ευρωπαϊκό Ενιαίο Έγγραφο Σύμβασης (ΕΕΕΣ) είναι εκ προθέσεως απατηλά, ή έχουν υποβληθεί πλαστά αποδεικτικά στοιχεία, ή

ii) δεν υποβληθούν στο προκαθορισμένο χρονικό διάστημα τα απαιτούμενα πρωτότυπα ή αντίγραφα των παραπάνω δικαιολογητικών, ή

iii) από τα δικαιολογητικά που προσκομίσθηκαν νομίμως και εμπροθέσμως, δεν αποδεικνύεται η μη συνδρομή των λόγων αποκλεισμού σύμφωνα με την παράγραφο 2.2.3 (λόγοι αποκλεισμού) ή η πλήρωση μιας ή περισσοτέρων από τις απαιτήσεις των κριτηρίων ποιοτικής επιλογής σύμφωνα με τις παραγράφους 2.2.4 έως 2.2.8 (κριτήρια ποιοτικής επιλογής) της παρούσας.

3.2.4 Σε περίπτωση έγκαιρης και προσήκουσας ενημέρωσης της αναθέτουσας αρχής για μεταβολές στις προϋποθέσεις, τις οποίες ο προσωρινός ανάδοχος είχε δηλώσει με το Ευρωπαϊκό Ενιαίο Έγγραφο Σύμβασης (ΕΕΕΣ) ότι πληροί, οι οποίες μεταβολές επήλθαν ή για τις οποίες μεταβολές έλαβε γνώση μετά την δήλωση και μέχρι την ημέρα της σύναψης της σύμβασης (οψιγενείς μεταβολές), δεν καταπίπτει υπέρ της Αναθέτουσας Αρχής η εγγύηση συμμετοχής του⁹⁸.

3.2.5 Αν κανένας από τους προσφέροντες δεν υποβάλλει αληθή ή ακριβή δήλωση ή δεν προσκομίσει ένα ή περισσότερα από τα απαιτούμενα έγγραφα και δικαιολογητικά ή δεν αποδείξει ότι: α) δεν βρίσκεται σε μία από τις καταστάσεις της παραγράφου 2.2.3 της παρούσας διακήρυξης και β) πληροί τα σχετικά κριτήρια ποιοτικής επιλογής τα οποία έχουν καθοριστεί σύμφωνα με την παράγραφο 2.2.4 της παρούσας διακήρυξης, η διαδικασία ματαιώνεται.

3.2.6 Η διαδικασία ελέγχου των παραπάνω δικαιολογητικών ολοκληρώνεται με τη σύνταξη πρακτικού από την Επιτροπή του Διαγωνισμού, στο οποίο αναγράφεται η τυχόν συμπλήρωση δικαιολογητικών σύμφωνα με όσα ορίζονται ανωτέρω (παράγραφος 3.1.2.1.) και τη διαβίβαση του στο αποφαινόμενο όργανο της αναθέτουσας αρχής για τη λήψη απόφασης είτε για την κατακύρωση της σύμβασης είτε για τη ματαίωση της διαδικασίας.

3.3 Κατακύρωση - Σύναψη σύμβασης⁹⁹

3.3.1 Τα αποτελέσματα του ελέγχου των παραπάνω δικαιολογητικών και της εισήγησης της Επιτροπής επικυρώνονται με την απόφαση κατακύρωσης, στην οποία ενσωματώνεται η απόφαση έγκρισης των πρακτικών των περ. α & β της παρ. 2 του άρθρου 100 του ν. 4412/2016 (περί αξιολόγησης των δικαιολογητικών συμμετοχής, της τεχνικής και της οικονομικής προσφοράς).

Η αναθέτουσα αρχή (201 ΚΕΦΑ) κοινοποιεί, μέσω της λειτουργικότητας της «Επικοινωνίας», σε όλους τους οικονομικούς φορείς που έλαβαν μέρος στη διαδικασία ανάθεσης, εκτός από όσους αποκλείστηκαν οριστικά δυνάμει της παρ. 1 του άρθρου 72 του ν. 4412/2016, την απόφαση κατακύρωσης, στην οποία αναφέρονται υποχρεωτικά οι προθεσμίες για την αναστολή της σύναψης σύμβασης, σύμφωνα με τα άρθρα 360 έως 372 του ν. 4412/2016, μαζί με αντίγραφο όλων των πρακτικών της διαδικασίας ελέγχου και αξιολόγησης των προσφορών, και, επιπλέον, αναρτά τα δικαιολογητικά του προσωρινού αναδόχου στα «Συνημμένα Ηλεκτρονικού

⁹⁸ Άρθρο 104 παρ. 2 και 3 του ν. 4412/2016

⁹⁹ Άρθρο 105 του ν. 4412/2016

Διαγωνισμού». Μετά την έκδοση και κοινοποίηση της απόφασης κατακύρωσης οι προσφέροντες λαμβάνουν γνώση των λοιπών συμμετεχόντων στη διαδικασία και των στοιχείων που υποβλήθηκαν από αυτούς, με ενέργειες της αναθέτουσας αρχής¹⁰⁰. Κατά της απόφασης κατακύρωσης χωρεί προδικαστική προσφυγή ενώπιον της ΕΑΔΗΣΥ, σύμφωνα με την παράγραφο 3.4 της παρούσας. Δεν επιτρέπεται η άσκηση άλλης διοικητικής προσφυγής κατά της ανωτέρω απόφασης.¹⁰¹

3.3.2 Η απόφαση κατακύρωσης καθίσταται οριστική, εφόσον συντρέξουν οι ακόλουθες προϋποθέσεις σωρευτικά:

- α) κοινοποιηθεί η απόφαση κατακύρωσης σε όλους τους οικονομικούς φορείς που δεν έχουν αποκλειστεί οριστικά,
- β) παρέλθει άπρακτη η προθεσμία άσκησης προδικαστικής προσφυγής ή σε περίπτωση άσκησης, παρέλθει άπρακτη η προθεσμία άσκησης αίτησης αναστολής κατά της απόφασης της ΕΑΔΗΣΥ και σε περίπτωση άσκησης αίτησης αναστολής κατά της απόφασης της ΕΑΔΗΣΥ, εκδοθεί απόφαση επί της αίτησης, με την επιφύλαξη της χορήγησης προσωρινής διαταγής, σύμφωνα με όσα ορίζονται στο τελευταίο εδάφιο της παρ. 4 του άρθρου 372 του ν. 4412/2016,
- γ) ολοκληρωθεί επιτυχώς ο προσυμβατικός έλεγχος από το Ελεγκτικό Συνέδριο, σύμφωνα με τα άρθρα 324 έως 327 του ν. 4700/2020, εφόσον απαιτείται, και
- δ) ο προσωρινός ανάδοχος, υποβάλλει, στην περίπτωση που απαιτείται και έπειτα από σχετική πρόσκληση, υπεύθυνη δήλωση, που υπογράφεται σύμφωνα με όσα ορίζονται στο άρθρο 79Α του ν. 4412/2016, στην οποία δηλώνεται ότι, δεν έχουν επέλθει στο πρόσωπό του οψιγενείς μεταβολές κατά την έννοια του άρθρου 104 του ν. 4412/2016 και μόνον στην περίπτωση του προσυμβατικού ελέγχου ή της άσκησης προδικαστικής προσφυγής κατά της απόφασης κατακύρωσης. Η υπεύθυνη δήλωση ελέγχεται από την αναθέτουσα αρχή και μνημονεύεται στο συμφωνητικό. Εφόσον δηλωθούν οψιγενείς μεταβολές, η δήλωση ελέγχεται από την Επιτροπή Διαγωνισμού, η οποία εισηγείται προς το αρμόδιο αποφαινόμενο όργανο.

3.3.3 Μετά από την οριστικοποίηση της απόφασης κατακύρωσης η αναθέτουσα αρχή προσκαλεί τον ανάδοχο, μέσω της λειτουργικότητας της «Επικοινωνίας» του ηλεκτρονικού διαγωνισμού στο ΕΣΗΔΗΣ, να προσέλθει για υπογραφή του συμφωνητικού, θέτοντάς του προθεσμία δεκαπέντε (15) ημερών από την κοινοποίηση της σχετικής ειδικής πρόσκλησης. Η σύμβαση θεωρείται συναφθείσα με την κοινοποίηση της πρόσκλησης του προηγούμενου εδαφίου στον ανάδοχο.

Στην περίπτωση που ο ανάδοχος δεν προσέλθει να υπογράψει το ως άνω συμφωνητικό μέσα στην τεθείσα προθεσμία, με την επιφύλαξη αντικειμενικών λόγων ανωτέρας βίας, κηρύσσεται έκπτωτος, καταπίπτει υπέρ της αναθέτουσας αρχής η εγγυητική επιστολή συμμετοχής του και ακολουθείται η ίδια, ως άνω διαδικασία, για τον προσφέροντα που υπέβαλε την αμέσως επόμενη πλέον συμφέρουσα από οικονομική άποψη προσφορά. Αν κανένας από τους προσφέροντες δεν προσέλθει για την υπογραφή του συμφωνητικού, η διαδικασία ανάθεσης ματαιώνεται σύμφωνα με την παράγραφο 3.5 της παρούσας διακήρυξης. Στην περίπτωση αυτή, η αναθέτουσα αρχή μπορεί να αναζητήσει αποζημίωση, πέρα από την καταπίπτουσα εγγυητική επιστολή, ιδίως δυνάμει των άρθρων 197 και 198 ΑΚ.

3.3.4 Εάν η αναθέτουσα αρχή δεν απευθύνει την ειδική πρόσκληση για την υπογραφή του συμφωνητικού εντός χρονικού διαστήματος εξήντα (60) ημερών από την οριστικοποίηση της απόφασης κατακύρωσης, με την επιφύλαξη της ύπαρξης επιτακτικού λόγου δημόσιου συμφέροντος ή αντικειμενικών λόγων ανωτέρας βίας, ο ανάδοχος δικαιούται να απέχει από την υπογραφή του συμφωνητικού, χωρίς να εκπέσει η εγγύηση συμμετοχής του, καθώς και να αναζητήσει αποζημίωση ιδίως δυνάμει των άρθρων 197 και 198 ΑΚ.

¹⁰⁰ Πρβλ άρθρο 16 παρ. 3 ΚΥΑ ΕΣΗΔΗΣ Προμήθειες και Υπηρεσίες

¹⁰¹ Άρθρο 100 παρ. 2 του ν. 4412/2016

3.4 Προδικαστικές προσφυγές - Προσωρινή και οριστική δικαστική προστασία

3.4.1 Κάθε ενδιαφερόμενος, ο οποίος έχει ή είχε συμφέρον να του ανατεθεί η συγκεκριμένη δημόσια σύμβαση και έχει υποστεί ή ενδέχεται να υποστεί ζημία από εκτελεστή πράξη ή παράλειψη της αναθέτουσας αρχής κατά παράβαση της ευρωπαϊκής ενωσιακής ή εσωτερικής νομοθεσίας στον τομέα των δημοσίων συμβάσεων, έχει δικαίωμα να προσφύγει στην Ενιαία Αρχή Δημοσίων Συμβάσεων (ΕΑΔΗΣΥ), σύμφωνα με τα ειδικότερα οριζόμενα στα άρθρα 345 επ. ν. 4412/2016 και 1 επ. π.δ. 39/2017, στρεφόμενος με προδικαστική προσφυγή, κατά πράξης ή παράλειψης της αναθέτουσας αρχής, προσδιορίζοντας ειδικώς τις νομικές και πραγματικές αιτιάσεις που δικαιολογούν το αίτημά του¹⁰².

Σε περίπτωση προσφυγής κατά πράξης της αναθέτουσας αρχής, η προθεσμία για την άσκηση της προδικαστικής προσφυγής είναι:

- (α) δέκα (10) ημέρες από την κοινοποίηση της προσβαλλόμενης πράξης στον ενδιαφερόμενο οικονομικό φορέα αν η πράξη κοινοποιήθηκε με ηλεκτρονικά μέσα ή τηλεομοιοτυπία ή
- (β) δεκαπέντε (15) ημέρες από την κοινοποίηση της προσβαλλόμενης πράξης σε αυτόν αν χρησιμοποιήθηκαν άλλα μέσα επικοινωνίας, άλλως
- (γ) δέκα (10) ημέρες από την πλήρη, πραγματική ή τεκμαιρόμενη, γνώση της πράξης που βλάπτει τα συμφέροντα του ενδιαφερόμενου οικονομικού φορέα. Ειδικά για την άσκηση προσφυγής κατά προκήρυξης, η πλήρης γνώση αυτής τεκμαίρεται μετά την πάροδο δεκαπέντε (15) ημερών από τη δημοσίευση στο ΚΗΜΔΗΣ.

Σε περίπτωση παράλειψης που αποδίδεται στην αναθέτουσα αρχή, η προθεσμία για την άσκηση της προδικαστικής προσφυγής είναι δεκαπέντε (15) ημέρες από την επομένη της συντέλεσης της προσβαλλόμενης παράλειψης¹⁰³.

Οι προθεσμίες ως προς την υποβολή των προδικαστικών προσφυγών και των παρεμβάσεων αρχίζουν την επομένη της ημέρας της προαναφερθείσας κατά περίπτωση κοινοποίησης ή γνώσης και λήγουν όταν περάσει ολόκληρη η τελευταία ημέρα και ώρα 23:59:59 και, αν αυτή είναι εξαιρετέα ή Σάββατο, όταν περάσει ολόκληρη η επομένη εργάσιμη ημέρα και ώρα 23:59:59¹⁰⁴.

3.4.2 Η προδικαστική προσφυγή συντάσσεται υποχρεωτικά με τη χρήση του τυποποιημένου εντύπου του Παραρτήματος Ι του π.δ/τος 39/2017 και κατατίθεται ηλεκτρονικά μέσω της λειτουργικότητας «Επικοινωνία» στην ηλεκτρονική περιοχή του συγκεκριμένου διαγωνισμού, επιλέγοντας την ένδειξη «Προδικαστική Προσφυγή» σύμφωνα με το άρθρο 18 της Κ.Υ.Α. Προμήθειες και Υπηρεσίες.

Για το παραδεκτό της άσκησης της προδικαστικής προσφυγής κατατίθεται παράβολο από τον προσφεύγοντα υπέρ του Ελληνικού Δημοσίου, σύμφωνα με όσα ορίζονται στο άρθρο 363 Ν. 4412/2016. Η επιστροφή του παραβόλου στον προσφεύγοντα γίνεται: α) σε περίπτωση ολικής ή μερικής αποδοχής της προσφυγής του, β) όταν η αναθέτουσα αρχή ανακαλεί την προσβαλλόμενη πράξη ή προβαίνει στην οφειλόμενη ενέργεια πριν από την έκδοση της απόφασης της ΕΑΔΗΣΥ επί της προσφυγής, γ) σε περίπτωση παραίτησης του προσφεύγοντα από την προσφυγή του έως και δέκα (10) ημέρες από την κατάθεση της προσφυγής.

3.4.3 Η προθεσμία για την άσκηση της προδικαστικής προσφυγής και η άσκησή της κωλύουν τη σύναψη της σύμβασης επί ποινή ακυρότητας, η οποία διαπιστώνεται με απόφαση της ΕΑΔΗΣΥ μετά από άσκηση προδικαστικής προσφυγής, σύμφωνα με το άρθρο 368 του ν. 4412/2016 και 20

¹⁰² Άρθρο 360 παρ. 1 ν. 4412/2016 και 3 παρ. 1 π.δ. 39/2017.

¹⁰³ Άρθρο 361 του ν. 4412/2016 και 4 π.δ. 39/2017

¹⁰⁴ Παρ. 2 του άρθρου 9 και άρθρο 18 της Κ.Υ.Α. ΕΣΗΔΗΣ Προμήθειες και Υπηρεσίες

π.δ. 39/2017. Όμως, μόνη η άσκηση της προδικαστικής προσφυγής δεν κωλύει την πρόοδο της διαγωνιστικής διαδικασίας, υπό την επιφύλαξη χορήγησης από το Κλιμάκιο προσωρινής προστασίας σύμφωνα με το άρθρο 366 παρ. 1-2 ν. 4412/2016 και 15 παρ. 1-4 π.δ. 39/2017.

Η προηγούμενη παράγραφος δεν εφαρμόζεται στην περίπτωση που, κατά τη διαδικασία σύναψης της παρούσας σύμβασης, υποβληθεί μόνο μία (1) προσφορά.

3.4.4 Μετά την, κατά τα ως άνω, ηλεκτρονική κατάθεση της προδικαστικής προσφυγής η αναθέτουσα αρχή, μέσω της λειτουργίας «Επικοινωνία» :

α) Κοινοποιεί την προσφυγή το αργότερο έως την επομένη εργάσιμη ημέρα από την κατάθεσή της σε κάθε ενδιαφερόμενο τρίτο, ο οποίος μπορεί να θίγεται από την αποδοχή της προσφυγής, προκειμένου να ασκήσει το, προβλεπόμενο από τα άρθρα 362 παρ. 3 και 7 π.δ. 39/2017, δικαίωμα παρέμβασής του στη διαδικασία εξέτασης της προσφυγής, για τη διατήρηση της ισχύος της προσβαλλόμενης πράξης, προσκομίζοντας όλα τα κρίσιμα έγγραφα που έχει στη διάθεσή του.

β) Διαβιβάζει στην ΕΑΔΗΣΥ, το αργότερο εντός δεκαπέντε (15) ημερών από την ημέρα κατάθεσης, τον πλήρη φάκελο της υπόθεσης, τα αποδεικτικά κοινοποίησης στους ενδιαφερόμενους τρίτους αλλά και την Έκθεση Απόψεων της επί της προσφυγής. Στην Έκθεση Απόψεων η αναθέτουσα αρχή μπορεί να παραθέσει αρχική ή συμπληρωματική αιτιολογία για την υποστήριξη της προσβαλλόμενης με την προδικαστική προσφυγή πράξης.

γ) Κοινοποιεί σε όλα τα μέρη την Έκθεση Απόψεων, τις Παρεμβάσεις και τα σχετικά έγγραφα που τυχόν τη συνοδεύουν, μέσω του ηλεκτρονικού τόπου του διαγωνισμού το αργότερο έως την επομένη εργάσιμη ημέρα από την κατάθεσή τους.

δ) Συμπληρωματικά υπομνήματα κατατίθενται από οποιοδήποτε από τα μέρη μέσω της πλατφόρμας του ΕΣΗΔΗΣ το αργότερο εντός πέντε (5) ημερών από την κοινοποίηση των απόψεων της αναθέτουσας αρχής .

Η άσκηση της προδικαστικής προσφυγής αποτελεί προϋπόθεση για την άσκηση των ένδικων βοηθημάτων της αίτησης αναστολής και της αίτησης ακύρωσης του άρθρου 372 ν. 4412/2016 κατά των εκτελεστών πράξεων ή παραλείψεων της αναθέτουσας αρχής .

3.4.5 Όποιος έχει έννομο συμφέρον μπορεί να ζητήσει, με το ίδιο δικόγραφο εφαρμοζόμενων αναλογικά των διατάξεων του π.δ. 18/1989, την αναστολή εκτέλεσης της απόφασης της Ε.Α.ΔΗ.ΣΥ. και την ακύρωσή της ενώπιον του αρμόδιου Διοικητικού Δικαστηρίου *[συμπληρώνεται, από την αναθέτουσα αρχή, ανάλογα, το Διοικητικό Εφετείο της έδρας της ή το Συμβούλιο της Επικρατείας]*¹⁰⁵. Το αυτό ισχύει και σε περίπτωση σιωπηρής απόρριψης της προδικαστικής προσφυγής από την Ε.Α.ΔΗ.ΣΥ. Δικαίωμα άσκησης του ως άνω ένδικου βοηθήματος έχει και η αναθέτουσα αρχή, αν η Ε.Α.ΔΗ.ΣΥ. κάνει δεκτή την προδικαστική προσφυγή, αλλά και αυτός του οποίου έχει γίνει εν μέρει δεκτή η προδικαστική προσφυγή.

Με την απόφαση της Ε.Α.ΔΗ.ΣΥ. λογίζονται ως συμπροσβαλλόμενες και όλες οι συναφείς προς την ανωτέρω απόφαση πράξεις ή παραλείψεις της αναθέτουσας αρχής, εφόσον έχουν εκδοθεί ή συντελεστεί αντιστοίχως έως τη συζήτηση της ως άνω αίτησης στο Δικαστήριο.

Η αίτηση αναστολής και ακύρωσης περιλαμβάνει μόνο αιτιάσεις που είχαν προταθεί με την

¹⁰⁵ Πρβλ. άρθρο 372 παρ. 3 του ν. 4412/2016, σύμφωνα με το οποίο: «Αρμόδιο για την εκδίκαση των υποθέσεων του παρόντος είναι το Διοικητικό Εφετείο της έδρας της αναθέτουσας αρχής. Κατ' εξαίρεση, διαφορές οποίες προκύπτουν από την ανάθεση δημόσιων συμβάσεων που εμπίπτουν στο πεδίο εφαρμογής των Οδηγιών 2014/24/ΕΕ και 2014/25/ΕΕ, με εκτιμώμενη αξία μεγαλύτερη των δεκαπέντε εκατομμυρίων (15.000.000) ευρώ, εκδικάζονται από το Συμβούλιο της Επικρατείας». Κατά συνέπεια, με βάση την εκτιμώμενη αξία εκάστης σύμβασης, η α.α. συμπληρώνει στο παρόν άρθρο της Διακήρυξης, το αρμόδιο, ανά περίπτωση, Δικαστήριο, ήτοι το Διοικητικό Εφετείο ή το Συμβούλιο της Επικρατείας αναλόγως.

προδικαστική προσφυγή ή αφορούν στη διαδικασία ενώπιον της Ε.Α.ΔΗ.ΣΥ. ή το περιεχόμενο των αποφάσεών της. Η αναθέτουσα αρχή, εφόσον ασκήσει την αίτηση της παρ. 1 του άρθρου 372 του ν. 4412/2016, μπορεί να προβάλει και οψιγενείς ισχυρισμούς αναφορικά με τους επιτακτικούς λόγους δημοσίου συμφέροντος, οι οποίοι καθιστούν αναγκαία την άμεση ανάθεση της σύμβασης.¹⁰⁶

Η ως άνω αίτηση κατατίθεται στο αρμόδιο δικαστήριο μέσα σε προθεσμία δέκα (10) ημερών από την κοινοποίηση ή την πλήρη γνώση της απόφασης ή από την παρέλευση της προθεσμίας για την έκδοση της απόφασης επί της προδικαστικής προσφυγής, ενώ η δικάσιμος για την εκδίκαση της αίτησης δεν πρέπει να απέχει πέραν των εξήντα (60) ημερών από την κατάθεση του δικογράφου.¹⁰⁷

Αντίγραφο της αίτησης με κλήση κοινοποιείται με τη φροντίδα του αιτούντος προς την Ε.Α.ΔΗ.ΣΥ., την αναθέτουσα αρχή, αν δεν έχει ασκήσει αυτή την αίτηση, και προς κάθε τρίτο ενδιαφερόμενο, την κλήτευση του οποίου διατάσσει με πράξη του ο Πρόεδρος ή ο προεδρεύων του αρμόδιου Δικαστηρίου ή Τμήματος έως την επόμενη ημέρα από την κατάθεση της αίτησης. Ο αιτών υποχρεούται, επί ποινή απαραδέκτου του ενδίκου βοηθήματος, να προβεί στις παραπάνω κοινοποιήσεις εντός αποκλειστικής προθεσμίας δύο (2) ημερών από την έκδοση και την παραλαβή της ως άνω πράξης του Δικαστηρίου. Εντός αποκλειστικής προθεσμίας δέκα (10) ημερών από την ως άνω κοινοποίηση της αίτησης κατατίθεται η παρέμβαση και διαβιβάζονται ο φάκελος και οι απόψεις των παθητικώς νομιμοποιούμενων. Εντός της ίδιας προθεσμίας κατατίθενται στο Δικαστήριο και τα στοιχεία που υποστηρίζουν τους ισχυρισμούς των διαδίκων.

Επιπρόσθετα, η παρέμβαση κοινοποιείται με επιμέλεια του παρεμβαίνοντος στα λοιπά μέρη της δίκης εντός δύο (2) ημερών από την κατάθεσή της, αλλιώς λογίζεται ως απαράδεκτη. Το διατακτικό της δικαστικής απόφασης εκδίδεται εντός δεκαπέντε (15) ημερών από τη συζήτηση της αίτησης ή από την προθεσμία για την υποβολή υπομνημάτων.

Η προθεσμία για την άσκηση και η άσκηση της αίτησης ενώπιον του αρμόδιου δικαστηρίου κωλύουν τη σύναψη της σύμβασης μέχρι την έκδοση της οριστικής δικαστικής απόφασης, εκτός εάν με προσωρινή διαταγή ο αρμόδιος δικαστής αποφανθεί διαφορετικά. Επίσης, η προθεσμία για την άσκηση και η άσκηση της αίτησης κωλύουν την πρόοδο της διαδικασίας ανάθεσης για χρονικό διάστημα δεκαπέντε (15) ημερών από την άσκηση της αίτησης, εκτός εάν με την προσωρινή διαταγή ο αρμόδιος δικαστής αποφανθεί διαφορετικά.¹⁰⁸ Για την άσκηση της αίτησης κατατίθεται παράβολο, σύμφωνα με τα ειδικότερα οριζόμενα στο άρθρο 372 παρ. 5 του ν. 4412/2016.

Αν ο ενδιαφερόμενος δεν αιτήθηκε ή αιτήθηκε ανεπιτυχώς την αναστολή και η σύμβαση υπογράφηκε και η εκτέλεσή της ολοκληρώθηκε πριν από τη συζήτηση της αίτησης, εφαρμόζεται αναλόγως η παρ. 2 του άρθρου 32 του π.δ. 18/1989.

Αν το Δικαστήριο ακυρώσει πράξη ή παράλειψη της αναθέτουσας αρχής μετά τη σύναψη της σύμβασης, το κύρος της τελευταίας δεν θίγεται, εκτός αν πριν από τη σύναψη αυτής είχε ανασταλεί η διαδικασία σύναψης της σύμβασης. Στην περίπτωση που η σύμβαση δεν είναι άκυρη, ο ενδιαφερόμενος δικαιούται να αξιώσει αποζημίωση, σύμφωνα με τα αναφερόμενα στο άρθρο 373 του ν. 4412/2016.

Με την επιφύλαξη των διατάξεων του ν. 4412/2016, για την εκδίκαση των διαφορών του παρόντος άρθρου εφαρμόζονται οι διατάξεις του π.δ. 18/1989.

¹⁰⁶ Πρβλ. άρθρο 372 παρ. 1 και 2 του ν. 4412/2016.

¹⁰⁷ Πρβλ. άρθρο 372 παρ. 4 του ν. 4412/2016.

¹⁰⁸ Πρβλ άρθρο 372 παρ. 6 του ν. 4412/2016.

3.5 Ματαίωση διαδικασίας

3.5.1 Η αναθέτουσα αρχή ματαιώνει ή δύναται να ματαιώσει εν όλω ή εν μέρει, αιτιολογημένα, τη διαδικασία ανάθεσης, για τους λόγους και υπό τους όρους του άρθρου 106 του ν. 4412/2016, μετά από γνώμη της αρμόδιας Επιτροπής του Διαγωνισμού. Επίσης, αν διαπιστωθούν σφάλματα ή παραλείψεις σε οποιοδήποτε στάδιο της διαδικασίας ανάθεσης, μπορεί, μετά από γνώμη της ως άνω Επιτροπής, να ακυρώσει μερικώς τη διαδικασία ή να αναμορφώσει ανάλογα το αποτέλεσμα της ή να αποφασίσει την επανάληψή της από το σημείο που εμφιλοχώρησε το σφάλμα ή η παράλειψη.

Ειδικότερα, η αναθέτουσα αρχή ματαιώνει τη διαδικασία σύναψης όταν αυτή αποβεί άγονη είτε λόγω μη υποβολής προσφοράς είτε λόγω απόρριψης όλων των προσφορών, καθώς και στην περίπτωση του δευτέρου εδαφίου της παρ. 7 του άρθρου 105, περί κατακύρωσης και σύναψης σύμβασης.

3.5.2 Επίσης μπορεί να ματαιώσει τη διαδικασία: α) λόγω παράτυπης διεξαγωγής της διαδικασίας ανάθεσης, εκτός εάν μπορεί να θεραπεύσει το σφάλμα ή την παράλειψη σύμφωνα με την παρ. 3 του άρθρου 106 , β) αν οι οικονομικές και τεχνικές παράμετροι που σχετίζονται με τη διαδικασία ανάθεσης άλλαξαν ουσιωδώς και η εκτέλεση του συμβατικού αντικειμένου δεν ενδιαφέρει πλέον την αναθέτουσα αρχή ή τον φορέα για τον οποίο προορίζεται το υπό ανάθεση αντικείμενο, γ) αν λόγω ανωτέρας βίας, δεν είναι δυνατή η κανονική εκτέλεση της σύμβασης, δ) αν η επιλεγείσα προσφορά κριθεί ως μη συμφέρουσα από οικονομική άποψη, ε) στην περίπτωση των παρ. 3 και 4 του άρθρου 97, περί χρόνου ισχύος προσφορών, στ) για άλλους επιτακτικούς λόγους δημοσίου συμφέροντος, όπως ιδίως, δημόσιας υγείας ή προστασίας του περιβάλλοντος.

4. ΟΡΟΙ ΕΚΤΕΛΕΣΗΣ ΤΗΣ ΣΥΜΒΑΣΗΣ

4.1 Εγγυήσεις (καλής εκτέλεσης)

4.1.1 Εγγύηση καλής εκτέλεσης:

4.1.1.1 Για την υπογραφή της σύμβασης απαιτείται η παροχή εγγύησης καλής εκτέλεσης, σύμφωνα με το άρθρο 72 παρ. 4 του ν. 4412/2016, το ύψος της οποίας ανέρχεται σε ποσοστό 4% επί της εκτιμώμενης αξίας της σύμβασης ή του τμήματος της σύμβασης, χωρίς να συμπεριλαμβάνονται τα δικαιώματα προαίρεσης και κατατίθεται μέχρι και την υπογραφή του συμφωνητικού. Η εγγύηση καλής εκτέλεσης, προκειμένου να γίνει αποδεκτή, πρέπει να περιλαμβάνει κατ' ελάχιστον τα αναφερόμενα στην παράγραφο 2.1.5. στοιχεία της παρούσας και επιπλέον τον αριθμό και τον τίτλο της σχετικής σύμβασης, εφόσον ο τελευταίος είναι γνωστός ή να είναι σύμφωνη με το επισυναπτόμενο Υπόδειγμα του Παραρτήματος «IV» της παρούσας. Τυχόν διαφορετική διατύπωση της εγγυητικής επιστολής από το Υπόδειγμα της Υπηρεσίας, λόγω χρήσης τυποποιημένων εντύπων από τα πιστωτικά ιδρύματα, δεν καθιστά την εγγύηση απαράδεκτη, εφόσον αυτή έχει το υποχρεωτικό περιεχόμενο που καθορίζεται από το νόμο και την παρούσα διακήρυξη. Η εγγύηση καλής εκτέλεσης της σύμβασης καλύπτει συνολικά και χωρίς διακρίσεις την εφαρμογή όλων των όρων της σύμβασης και κάθε απαίτηση της αναθέτουσας αρχής έναντι του αναδόχου.

4.1.1.2 Η εγγύηση καλής εκτέλεσης της σύμβασης καλύπτει συνολικά και χωρίς διακρίσεις την εφαρμογή όλων των όρων της σύμβασης και κάθε απαίτηση της αναθέτουσας αρχής έναντι του αναδόχου.

4.1.1.3 Σε περίπτωση τροποποίησης της σύμβασης κατά την παράγραφο 4.5, η οποία συνεπάγεται αύξηση της συμβατικής αξίας, ο ανάδοχος οφείλει να καταθέσει μέχρι την υπογραφή της τροποποιημένης σύμβασης, συμπληρωματική εγγύηση καλής εκτέλεσης, το ύψος της οποίας ανέρχεται σε ποσοστό 4% επί του ποσού της αύξησης της αξίας της σύμβασης.

Η εγγύηση καλής εκτέλεσης καταπίπτει υπέρ της αναθέτουσας αρχής στην περίπτωση παραβίασης, από τον ανάδοχο, των όρων της σύμβασης, όπως αυτή ειδικότερα ορίζει.

Ο χρόνος ισχύος της εγγύησης καλής εκτέλεσης πρέπει να είναι μεγαλύτερος από τον συμβατικό χρόνο φόρτωσης ή παράδοσης, για διάστημα εξήντα (60) ημερών.

4.1.1.4 Η/Οι εγγύηση/εις καλής εκτέλεσης επιστρέφεται/ονται στο σύνολό του/ς μετά από την ποσοτική και ποιοτική παραλαβή του συνόλου του αντικειμένου της σύμβασης.

4.1.1.5 Σε περίπτωση που στο πρωτόκολλο οριστικής και ποσοτικής παραλαβής αναφέρονται παρατηρήσεις ή υπάρχει εκπρόθεσμη παράδοση, η επιστροφή των εγγυήσεων καλής εκτέλεσης γίνεται μετά από την αντιμετώπιση, σύμφωνα με όσα προβλέπονται, των παρατηρήσεων και του εκπρόθεσμου. Αν τα αγαθά είναι διαιρετά και η παράδοση γίνεται, σύμφωνα με τη σύμβαση, τμηματικά, η εγγύηση καλής εκτέλεσης αποδεσμεύεται σταδιακά, κατά το ποσόν που αναλογεί στην αξία του μέρους της ποσότητας των αγαθών που παραλήφθηκε οριστικά. Για τη σταδιακή αποδέσμευσή της απαιτείται προηγούμενη γνωμοδότηση του αρμόδιου συλλογικού οργάνου. Εάν στο πρωτόκολλο παραλαβής αναφέρονται παρατηρήσεις ή υπάρχει εκπρόθεσμη παράδοση, η παραπάνω σταδιακή αποδέσμευση γίνεται μετά από την αντιμετώπιση, σύμφωνα με όσα προβλέπονται, των παρατηρήσεων και του εκπρόθεσμου.

4.2 Συμβατικό πλαίσιο - Εφαρμοστέα νομοθεσία

Κατά την εκτέλεση της σύμβασης εφαρμόζονται οι διατάξεις του ν. 4412/2016, οι όροι της παρούσας διακήρυξης και συμπληρωματικά ο Αστικός Κώδικας.

4.3 Όροι εκτέλεσης της σύμβασης

4.3.1 Κατά την εκτέλεση της σύμβασης ο ανάδοχος τηρεί τις υποχρεώσεις στους τομείς του περιβαλλοντικού, κοινωνικοασφαλιστικού και εργατικού δικαίου, που έχουν θεσπισθεί με το δίκαιο της Ένωσης, το εθνικό δίκαιο, συλλογικές συμβάσεις ή διεθνείς διατάξεις περιβαλλοντικού, κοινωνικοασφαλιστικού και εργατικού δικαίου, οι οποίες απαριθμούνται στο Παράρτημα Χ του Προσαρτήματος Α΄.

Η τήρηση των εν λόγω υποχρεώσεων από τον ανάδοχο και τους υπεργολάβους του ελέγχεται και βεβαιώνεται από τα όργανα που επιβλέπουν την εκτέλεση της σύμβασης και τις αρμόδιες δημόσιες αρχές και υπηρεσίες που ενεργούν εντός των ορίων της ευθύνης και της αρμοδιότητάς τους.

4.3.2 Ο ανάδοχος δεσμεύεται ότι :

α) σε όλα τα στάδια που προηγήθηκαν της σύμβασης δεν ενήργησε αθέμιτα, παράνομα ή καταχρηστικά και ότι θα εξακολουθήσει να μην ενεργεί κατ' αυτόν τον τρόπο κατά το στάδιο εκτέλεσης της σύμβασης,

β) ότι θα δηλώσει αμελλητί στην αναθέτουσα αρχή, από τη στιγμή που λάβει γνώση, οποιαδήποτε κατάσταση (ακόμη και ενδεχόμενη) σύγκρουσης συμφερόντων (προσωπικών, οικογενειακών, οικονομικών, πολιτικών ή άλλων κοινών συμφερόντων, συμπεριλαμβανομένων και αντικρουόμενων επαγγελματικών συμφερόντων) μεταξύ των νομίμων ή εξουσιοδοτημένων εκπροσώπων του καθώς και υπαλλήλων ή συνεργατών τους οποίους απασχολεί στην εκτέλεση της σύμβασης (π.χ. με σύμβαση υπεργολαβίας) και μελών του προσωπικού της αναθέτουσας αρχής που εμπλέκονται καθ' οιονδήποτε τρόπο στη διαδικασία εκτέλεσης της σύμβασης ή/και μπορούν να επηρεάσουν την έκβαση και τις αποφάσεις της αναθέτουσας αρχής περί την εκτέλεσή της, οποτεδήποτε και εάν η κατάσταση αυτή προκύψει κατά τη διάρκεια εκτέλεσης της σύμβασης¹⁰⁹.

Οι υποχρεώσεις και οι απαγορεύσεις της ρήτρας αυτής ισχύουν, αν ο ανάδοχος είναι ένωση, για όλα τα μέλη της ένωσης, καθώς και για τους υπεργολάβους που χρησιμοποιεί. Στο συμφωνητικό περιλαμβάνεται σχετική δεσμευτική δήλωση τόσο του αναδόχου όσο και των υπεργολάβων του.

4.4 Υπεργολαβία

4.4.1 Ο Ανάδοχος δεν απαλλάσσεται από τις συμβατικές του υποχρεώσεις και ευθύνες λόγω ανάθεσης της εκτέλεσης τμήματος/τμημάτων της σύμβασης σε υπεργολάβους. Η τήρηση των υποχρεώσεων της παρ. 2 του άρθρου 18 του ν. 4412/2016 από υπεργολάβους δεν αίρει την ευθύνη του κυρίου αναδόχου.

4.4.2 Κατά την υπογραφή της σύμβασης ο κύριος ανάδοχος υποχρεούται να αναφέρει στην αναθέτουσα αρχή το όνομα, τα στοιχεία επικοινωνίας και τους νόμιμους εκπροσώπους των υπεργολάβων του, οι οποίοι συμμετέχουν στην εκτέλεση αυτής, εφόσον είναι γνωστά τη συγκεκριμένη χρονική στιγμή. Επιπλέον, υποχρεούται να γνωστοποιεί στην αναθέτουσα αρχή κάθε αλλαγή των πληροφοριών αυτών, κατά τη διάρκεια της σύμβασης, καθώς και τις απαιτούμενες πληροφορίες σχετικά με κάθε νέο υπεργολάβο, τον οποίο ο κύριος ανάδοχος χρησιμοποιεί εν συνεχεία στην εν λόγω σύμβαση, προσκομίζοντας τα σχετικά συμφωνητικά/δηλώσεις συνεργασίας¹¹⁰. Σε περίπτωση διακοπής της συνεργασίας του αναδόχου με υπεργολάβο/ υπεργολάβους της σύμβασης, αυτός υποχρεούται σε άμεση γνωστοποίηση της διακοπής αυτής στην αναθέτουσα αρχή, οφείλει δε να διασφαλίσει την ομαλή εκτέλεση του

¹⁰⁹ Πρβλ άρθρο 24 του ν. 4412/2016

¹¹⁰ Πρβλ. παρ. 2 του άρθρου 78 του ν. 4412/2016

τμήματος/ των τμημάτων της σύμβασης είτε από τον ίδιο, είτε από νέο υπεργολάβο, τον οποίο θα γνωστοποιήσει στην αναθέτουσα αρχή κατά την ως άνω διαδικασία.

4.5 Τροποποίηση σύμβασης κατά τη διάρκειά της¹¹¹

Η σύμβαση μπορεί να τροποποιείται κατά τη διάρκειά της, χωρίς να απαιτείται νέα διαδικασία σύναψης σύμβασης, μόνο σύμφωνα με τους όρους και τις προϋποθέσεις του άρθρου 132 του ν. 4412/2016 και κατόπιν γνωμοδότησης της Επιτροπής της περ. β της παρ. 11 του άρθρου 221 του ν. 4412/^{112 113}

Μετά τη λύση της σύμβασης λόγω της έκπτωσης του αναδόχου, σύμφωνα με το άρθρο 203 του ν. 4412/2016 και την παράγραφο 5.2. της παρούσας¹¹⁴, όπως και σε περίπτωση καταγγελίας για όλους τους λόγους της παραγράφου 4.6, πλην αυτού της περ. (α), η αναθέτουσα αρχή δύναται να προσκαλέσει τον επόμενο, κατά σειρά κατάταξης οικονομικό φορέα που συμμετέχει στην παρούσα διαδικασία ανάθεσης της συγκεκριμένης σύμβασης και να του προτείνει να αναλάβει το ανεκτέλεστο αντικείμενο της σύμβασης, με τους ίδιους όρους και προϋποθέσεις και σε τίμημα που δεν θα υπερβαίνει την προσφορά που αυτός είχε υποβάλει (ρήτρα υποκατάστασης)¹¹⁵. Η σύμβαση συνάπτεται εφόσον εντός της τεθείσας προθεσμίας περιέλθει στην αναθέτουσα αρχή έγγραφη και ανεπιφύλακτη αποδοχή της. Η άπρακτη πάροδος της προθεσμίας θεωρείται ως απόρριψη της πρότασης. Αν αυτός δεν δεχθεί την πρόταση σύναψης σύμβασης, η αναθέτουσα αρχή προσκαλεί τον επόμενο υποψήφιο κατά σειρά κατάταξης, ακολουθώντας κατά τα λοιπά την ίδια διαδικασία.

4.6 Δικαίωμα μονομερούς λύσης της σύμβασης¹¹⁶

4.6.1 Η αναθέτουσα αρχή μπορεί, με τις προϋποθέσεις που ορίζουν οι κείμενες διατάξεις, να καταγγείλει τη σύμβαση κατά τη διάρκεια της εκτέλεσής της, εφόσον:

α) η σύμβαση υποστεί ουσιώδη τροποποίηση, κατά την έννοια της παρ. 4 του άρθρου 132 του ν. 4412/2016, που θα απαιτούσε νέα διαδικασία σύναψης σύμβασης

β) ο ανάδοχος, κατά το χρόνο της ανάθεσης της σύμβασης, τελούσε σε μια από τις καταστάσεις που αναφέρονται στην παράγραφο 2.2.3.1 και, ως εκ τούτου, θα έπρεπε να έχει αποκλειστεί από τη διαδικασία σύναψης της σύμβασης,

γ) η σύμβαση δεν έπρεπε να ανατεθεί στον ανάδοχο λόγω σοβαρής παραβίασης των υποχρεώσεων που υπέχει από τις Συνθήκες και την Οδηγία 2014/24/ΕΕ, η οποία έχει αναγνωριστεί με απόφαση του Δικαστηρίου της Ένωσης στο πλαίσιο διαδικασίας δυνάμει του άρθρου 258 της ΣΛΕΕ.

¹¹¹ Πρβλ. άρθρο 132 του ν. 4412/2016

¹¹² Πρβλ. άρθρο 201 ν. 4412/2016, σε συνδυασμό με την περίπτωση στ της παρ. 11 του άρθρου 221. Ειδικά για την περίπτωση των Κεντρικών Αρχών Αγορών, για ζητήματα τροποποίησης συμφωνιών - πλαίσιο και συμβάσεων κεντρικών προμήθειών που συνάπτονται από αυτές, γνωμοδοτεί η επιτροπή της περ. α' της παρ. 11 του άρθρου 221 ((επιτροπή διενέργειας/επιτροπή αξιολόγησης)

¹¹³ Δυνατότητα της Α.Α. να προβλέψει στη διακήρυξη ρήτρες αναθεώρησης/ προαιρέσεις. Στην περίπτωση αυτή και εφόσον πρόκειται για σαφείς, ακριβείς και ρητές ρήτρες αναθεώρησης, στις οποίες μπορεί να περιλαμβάνονται και ρήτρες αναθεώρησης τιμών ή προαιρέσεις, επιτρέπεται η τροποποίηση της σύμβασης χωρίς νέα διαδικασία σύναψης, ανεξαρτήτως της χρηματικής αξίας της τροποποίησης. Οι ρήτρες αυτές αναφέρουν το αντικείμενο και τη φύση των ενδεχόμενων τροποποιήσεων ή προαιρέσεων, καθώς και τους όρους υπό τους οποίους μπορούν να ενεργοποιηθούν. Οι προβλεπόμενες τροποποιήσεις ή προαιρέσεις δε θα πρέπει να μεταβάλουν τη συνολική φύση της σύμβασης (Πρβλ. άρθρο 132 παρ. 1 α του ν. 4412/2016).

¹¹⁴ Βλ. ιδίως την περ. γ της παρ.4 του άρθρου 203 του ν. 4412/2016

¹¹⁵ Άρθρο 132, παρ. 1δ), περ. αα του ν. 4412/2016.

Πρβλ., επίσης, Κατευθυντήρια Οδηγία 22 της Αρχής με τίτλο «Τροποποίηση συμβάσεων κατά τη διάρκειά τους», Κεφάλαιο ΙΙΙ.Δ. σημείο Ι, σελ. 17 (ΑΔΑ: 7ΜΥΤΟΞΤΒ-ΖΓΖ).

¹¹⁶ Άρθρο 133 του ν. 4412/2016 Δικαίωμα μονομερούς λύσης της σύμβασης

δ) ο ανάδοχος καταδικαστεί αμετάκλητα, κατά τη διάρκεια εκτέλεσης της σύμβασης, για ένα από τα αδικήματα που αναφέρονται στην παρ. 2.2.3.1 της παρούσας,

ε) ο ανάδοχος πτωχεύσει ή υπαχθεί σε διαδικασία ειδικής εκκαθάρισης ή τεθεί υπό αναγκαστική διαχείριση από εκκαθαριστή ή από το δικαστήριο ή υπαχθεί σε διαδικασία πτωχευτικού συμβιβασμού ή αναστείλει τις επιχειρηματικές του δραστηριότητες ή υπαχθεί σε διαδικασία εξυγίανσης και δεν τηρεί τους όρους αυτής ή εάν βρεθεί σε οποιαδήποτε ανάλογη κατάσταση, προκύπτουσα από παρόμοια διαδικασία, προβλεπόμενη σε εθνικές διατάξεις νόμου.

Η αναθέτουσα αρχή μπορεί να μην καταγγείλει τη σύμβαση, υπό την προϋπόθεση ότι ο ανάδοχος ο οποίος θα βρεθεί σε μία εκ των καταστάσεων που αναφέρονται στην περίπτωση αυτή αποδεικνύει ότι είναι σε θέση να εκτελέσει τη σύμβαση, λαμβάνοντας υπόψη τις ισχύουσες διατάξεις και τα μέτρα για τη συνέχιση της επιχειρηματικής του λειτουργίας.

στ) ο ανάδοχος παραβεί αποδεδειγμένα τις υποχρεώσεις του που απορρέουν από την δέσμευση ακεραιότητας της παρ. 4.3.2 της παρούσας, ως αναλυτικά περιγράφονται στο συνημμένο στην παρούσα σχέδιο σύμβασης.

5. ΕΙΔΙΚΟΙ ΟΡΟΙ ΕΚΤΕΛΕΣΗΣ ΤΗΣ ΣΥΜΒΑΣΗΣ

5.1 Τρόπος πληρωμής¹¹⁷

5.1.1 Η πληρωμή του αναδόχου θα πραγματοποιηθεί με την έκδοση Τακτικού Χρηματικού Εντάλματος (ΤΧΕ), μέσω του Δημόσιου Στρατιωτικού Ταμείου Αθηνών.

5.1.2 Η πληρωμή θα γίνεται στο **100%** της συμβατικής αξίας μετά την οριστική παραλαβή των υλικών.

5.1.3 Προς τούτο θα εκδίδεται Τακτικό Χρηματικό Ένταλμα (ΤΧΕ), μέσω του Δημόσιου Στρατιωτικού Ταμείου Αθηνών. Ο ανάδοχος υποχρεούται να προσκομίσει στην Υπηρεσία στο χρόνο που θα του ζητηθεί, τον αριθμό λογαριασμού (κατά IBAN) της επιχείρησης και την Τράπεζα μέσω της οποίας θα γίνει η εξόφληση. Σε αυτή την περίπτωση το τιμολόγιο θα εκδοθεί «επί πιστώσει». Το αρμόδιο Δημόσιο Στρατιωτικό Ταμείο (Δ. Σούτσου 40, Αθήνα), προβαίνει στην εξόφληση του αναδόχου στο λογαριασμό της Τραπέζης που έχει δηλωθεί και στην απόδοση του Φόρου Εισοδήματος. Η εξόφληση του αναδόχου θα γίνεται με βάση τα νόμιμα δικαιολογητικά του άρθρου 200 του Ν.4412/16 και την ισχύουσα νομοθεσία για την εξόφληση τίτλων πληρωμής ή είσπραξη απαιτήσεων από το Δημόσιο και τα ΝΠΔΔ, καθώς και κάθε άλλο δικαιολογητικό το οποίο θα ζητηθεί από τις αρμόδιες, για τον έλεγχο και την εξόφληση, υπηρεσίες. Κατ' ελάχιστον απαιτούνται:

5.1.3.1 Τιμολόγιο του οικονομικού φορέα στο οποίο θα προσδιορίζονται αναλυτικά τα προ συμβατικά αντικείμενα (περιγραφή τιμές κλπ). **Επισημαίνεται ότι, από 01/01/2024 όλοι οι οικονομικοί φορείς είναι υποχρεωμένοι να υποβάλλουν Ηλεκτρονικά Τιμολόγια (ΗΤ) μέσω της Εφαρμογής Διαχείρισης Ηλεκτρονικού Τιμολογίου (ΕΔΗΤ), με τη χρήση του μοναδικού κωδικού της Αναθέτουσας Αρχής (ήτοι 1011.2040000000.0023), βάσει των καθοριζόμενων σε Ν.4601/2019 (ΦΕΚ Α'44), Ν.4972/22 (ΦΕΚ Α'181) και στην υπ'αριθμ. Α.Π. 52445/04 Απρ 23/ΓΓΔΠ/ΓΛΚ/ΓΔΘΒΔΚ (ΑΔΑ: 97Κ8Η-ΖΗ5) Κοινής Υπουργικής Απόφασης (ΚΥΑ). Η ανωτέρω υποχρέωση δεν εφαρμόζεται στις περιπτώσεις που εμπίπτουν στις εξαιρέσεις του άρθρου 2 της ΚΥΑ και στις λοιπές δαπάνες, το ύψος των οποίων είναι έως δύο χιλιάδες πεντακόσια ευρώ (2.500,00€) προ ΦΠΑ**

5.1.3.2 Αποδεικτικό ενημερότητας για χρέη προς το Δημόσιο, δηλαδή βεβαίωση από αρμόδια Αρχή (ΑΑΔΕ), ότι ο ανάδοχος είναι ενήμερος για τα χρέη του στη φορολογική διοίκηση.

5.1.3.3 Πιστοποιητικό που εκδίδεται από αρμόδια κατά περίπτωση αρχή, από το οποίο να προκύπτει ότι ο ανάδοχος είναι ενήμερος ως προς τις εισφορές κοινωνικής ασφάλισης (κύριας και επικουρικής).

5.1.3.4 Πρωτόκολλο οριστικής ποιοτικής και ποσοτικής παραλαβής των υλικών από την αρμόδια επιτροπή παραλαβών.

5.1.3.5 Γραμμάτιο εισαγωγής – χρέωσης των υπό προμήθεια υλικών.

5.1.4 Χρόνος εξόφλησης: Εντός εξήντα (60) ημερών από την επόμενη της υποβολής του τιμολογίου και των λοιπών δικαιολογητικών από τον ανάδοχο και υπό τις κάτωθι προϋποθέσεις:

5.1.4.1 Η εξόφληση γίνεται με βάση τα νόμιμα δικαιολογητικά πληρωμής και τα λοιπά στοιχεία που προβλέπονται και την ισχύουσα νομοθεσία για την εξόφληση τίτλων πληρωμής ή την

¹¹⁷ Για τις δημόσιες συμβάσεις των οποίων η εκτιμώμενη αξία, εκτός Φ.Π.Α., είναι ίση προς ή ανώτερη από τα κατώτατα όρια του άρθρου 5 του ν. 4412/2016 οι αναθέτουσες αρχές υποχρεούνται να παραλαμβάνουν και να επεξεργάζονται ηλεκτρονικά τιμολόγια που είναι σύμφωνα με το ευρωπαϊκό πρότυπο έκδοσης ηλεκτρονικών τιμολογίων, όπως αυτό ορίζεται στην περίπτωση 12 του άρθρου 149 του ν. 4601/2019 (Α'44) και των, κατ'εξουσιοδότηση του άρθρου 154 του νόμου αυτού, κανονιστικών αποφάσεων.

είσπραξη απαιτήσεων από το Δημόσιο και τα ΝΠΔΔ (αποδεικτικά φορολογικής και ασφαλιστικής ενημερότητας κλπ.).

5.1.4.2 Η υποβολή του τιμολογίου δεν μπορεί να γίνει πριν την ημερομηνία της παραλαβής των υλικών και την έκδοση του αντίστοιχου πρωτοκόλλου. Εάν ο ανάδοχος εκδώσει τιμολόγιο ως συνοδευτικό φορολογικό στοιχείο του συμβατικού αντικειμένου, η ως άνω προθεσμία υπολογίζεται από την επομένη της σύνταξης του πρωτοκόλλου οριστικής παραλαβής, εφόσον έχουν προσκομιστεί και τα λοιπά προβλεπόμενα δικαιολογητικά.

5.1.5 Ο ανάδοχος επιβαρύνεται επιπλέον:

5.1.5.1 Με κάθε άλλη νόμιμη ασφαλιστική εισφορά και κράτηση υπέρ Νομικών Προσώπων ή άλλων Οργανισμών, η οποία κατά νόμο βαρύνει τον παρέχοντα την προμήθεια ανάδοχο.

5.1.5.2 Με φόρους, δασμούς, κρατήσεις υπέρ τρίτων και κάθε άλλη νόμιμη επιβάρυνση καθώς και κάθε άλλου είδους δαπάνη που πιθανόν πραγματοποιήσει ο προσφέρων.

5.1.6 Η πληρωμή – εξόφληση του αναδόχου θα γίνεται, υπό τις εξής προϋποθέσεις:

5.1.6.1 Στο πρωτόκολλο δε θα αναγράφονται παρατηρήσεις ή δεν θα υπάρχει εκπρόθεσμη παράδοση των ειδών.

5.1.6.2 Ο ανάδοχος θα έχει προσκομίσει και τα υπόλοιπα προβλεπόμενα από τη σύμβαση δικαιολογητικά.

5.1.7 Σε περίπτωση που η εξόφληση καθυστερήσει πέραν των εξήντα (60) ημερών από την υποβολή του τιμολογίου από τον ανάδοχο, η Υπηρεσία καθίσταται υπερήμερη, σύμφωνα με τις διατάξεις του Ν.4152/2013 «Προσαρμογή της Ελληνικής Νομοθεσίας στην οδηγία 2011/7 της 16-02-2011 για την καταπολέμηση των καθυστερήσεων πληρωμών στις εμπορικές συναλλαγές» (ΦΕΚ τ.Α' 107/09-05-2013) και το οφειλόμενο ποσό καταβάλλεται έντοκα, εφόσον υποβληθεί σχετική αίτηση του αναδόχου, σε επιτόκιο το οποίο είναι ίσο προς το σύνολο του επιτοκίου αναφοράς στο επιτόκιο που ορίζει η Ευρωπαϊκή Κεντρική Τράπεζα για τις πλέον πρόσφατες βασικές της πράξης αναχρηματοδότησης) συν οκτώ (8,00) επιπλέον ποσοστιαίες μονάδες.

5.1.8 Η προθεσμία πληρωμής αναστέλλεται κατά το χρονικό διάστημα τυχόν δικαστικών διενέξεων.

5.1.9 Οι οικονομικοί φορείς επιβαρύνονται με κρατήσεις ποσοστού 6,1%, οι οποίες αναλύονται ως κατωτέρω:

Περιγραφή Κρατήσεων	Ποσοστά
Υπέρ ΜΤΑ	4%
Υπέρ ΕΛΟΑΑ	2 %
Υπέρ Ενιαίας Αρχής Δημοσίων Συμβάσεων (ΕΑΔΗΣΥ)	0,1%
Σύνολο	6,1%

5.1.10 Κατά την πληρωμή παρακρατείται φόρος εισοδήματος 4% για την προμήθεια υλικών (επί της καθαρής συμβατικής αξίας) σύμφωνα με το άρθρο 64 παραγρ. 2 του Ν.4172/2013 όπως αυτός έχει τροποποιηθεί και ισχύει. Οι ανάδοχοι εξωτερικού (αλλοδαπές επιχειρήσεις) που δεν διαθέτουν μόνιμη εγκατάσταση στην Ελλάδα απαλλάσσονται της παρακράτησης φόρου κατά την έννοια των διμερών συμβάσεων αποφυγής της διπλής φορολογίας μεταξύ της Ελλάδας και της χώρας μόνιμης εγκατάστασής τους (Προς τούτο θα προσκομίζουν στην Αναθέτουσα Αρχή κατάλληλα συμπληρωμένη και υπογεγραμμένη την αίτηση για την εφαρμογή της εν λόγω διακρατικής σύμβασης και πιστοποιητικό φορολογικής κατοικίας).

5.1.11 Η Υπηρεσία δεν ευθύνεται για καθυστέρηση πληρωμής του αναδόχου, όταν αυτή οφείλεται σε υπαιτιότητα αυτού όπως π.χ. σε μη έγκαιρη παράδοση των τιμολογίων, σε λανθασμένη έκδοση αυτών, σε συμβατικές παραδόσεις κλπ ή όταν άλλοι παράγοντες άσχετοι προς την ευθύνη της Υπηρεσίας την προκαλούν.

5.2 Κήρυξη οικονομικού φορέα εκπτώτου - Κυρώσεις

5.2.1 Ο ανάδοχος κηρύσσεται υποχρεωτικά έκπτωτος¹¹⁸ από τη σύμβαση και από κάθε δικαίωμα που απορρέει από αυτήν, με απόφαση της αναθέτουσας αρχής, ύστερα από γνωμοδότηση του αρμόδιου συλλογικού οργάνου (Επιτροπή Παρακολούθησης και Παραλαβής):

α) στην περίπτωση της παρ. 7 του άρθρου 105 περί κατακύρωσης και σύναψης σύμβασης,

β) στην περίπτωση που δεν εκπληρώσει τις υποχρεώσεις του που απορρέουν από τη σύμβαση ή/και δεν συμμορφωθεί με τις σχετικές γραπτές εντολές της υπηρεσίας, που είναι σύμφωνες με τη σύμβαση ή τις κείμενες διατάξεις, εντός του συμφωνημένου χρόνου εκτέλεσης της σύμβασης,

γ) εφόσον δεν φορτώσει, δεν παραδώσει ή δεν αντικαταστήσει τα συμβατικά αγαθά ή δεν επισκευάσει ή δεν συντηρήσει αυτά μέσα στον συμβατικό χρόνο ή στον χρόνο παράτασης που του δόθηκε, σύμφωνα με όσα προβλέπονται στο άρθρο 206 του ν. 4412/2016.

Στην περίπτωση συνδρομής λόγου έκπτωσης του αναδόχου από σύμβαση κατά την ως άνω περίπτωση γ, η αναθέτουσα αρχή κοινοποιεί στον ανάδοχο ειδική όχληση, η οποία μνημονεύει τις διατάξεις του άρθρου 203 του ν. 4412/2016 και περιλαμβάνει συγκεκριμένη περιγραφή των ενεργειών στις οποίες οφείλει να προβεί ο ανάδοχος, προκειμένου να συμμορφωθεί, μέσα σε προθεσμία δεκαπέντε (15) ημερών από την κοινοποίηση της ανωτέρω όχλησης. Αν η προθεσμία που τεθεί με την ειδική όχληση, παρέλθει, χωρίς ο ανάδοχος να συμμορφωθεί, κηρύσσεται έκπτωτος μέσα σε προθεσμία τριάντα (30) ημερών από την άπρακτη πάροδο της προθεσμίας συμμόρφωσης, με απόφαση της αναθέτουσας αρχής.

Ο ανάδοχος δεν κηρύσσεται έκπτωτος για λόγους που αφορούν σε υπαιτιότητα του φορέα εκτέλεσης της σύμβασης ή αν συντρέχουν λόγοι ανωτέρας βίας.

Στον οικονομικό φορέα, που κηρύσσεται έκπτωτος από τη σύμβαση, επιβάλλονται, με απόφαση του αποφαινόμενου οργάνου, ύστερα από γνωμοδότηση του αρμόδιου οργάνου, το οποίο υποχρεωτικά καλεί τον ενδιαφερόμενο προς παροχή εξηγήσεων, αθροιστικά οι παρακάτω κυρώσεις:

α) ολική κατάπτωση της εγγύησης συμμετοχής ή καλής εκτέλεσης της σύμβασης κατά περίπτωση,

β) Καταλογισμός του διαφέροντος, που προκύπτει εις βάρος της αναθέτουσας αρχής, εφόσον αυτή προμηθευτεί τα αγαθά, που δεν προσκομίστηκαν προσηκόντως από τον έκπτωτο οικονομικό φορέα, αναθέτοντας το ανεκτέλεστο αντικείμενο της σύμβασης στον επόμενο κατά σειρά κατάταξης οικονομικό φορέα που είχε λάβει μέρος στη διαδικασία ανάθεσης της σύμβασης. Αν ο οικονομικός φορέας του προηγούμενου εδαφίου δεν αποδεχθεί την ανάθεση της σύμβασης, η αναθέτουσα αρχή μπορεί να προμηθευτεί τα αγαθά, που δεν προσκομίστηκαν προσηκόντως από τον έκπτωτο οικονομικό φορέα, από τρίτο οικονομικό φορέα είτε με διενέργεια νέας διαδικασίας ανάθεσης σύμβασης είτε με προσφυγή στη διαδικασία διαπραγμάτευσης, χωρίς προηγούμενη δημοσίευση, εφόσον συντρέχουν οι προϋποθέσεις του άρθρου 32 του ν. 4412/2016. Το διαφέρον υπολογίζεται με τον ακόλουθο τύπο:

¹¹⁸ Άρθρο 203 του ν. 4412/2016

$\Delta = (\text{TKT} - \text{TKE}) \times \Pi$ Όπου: Δ = Διαφέρον που θα προκύψει εις βάρος της αναθέτουσας αρχής, εφόσον αυτή προμηθευτεί τα αγαθά που δεν προσκομίστηκαν προσηκόντως από τον έκπτωτο οικονομικό φορέα, σύμφωνα με τα ανωτέρω αναφερόμενα. Το διαφέρον λαμβάνει θετικές τιμές, αλλιώς θεωρείται ίσο με μηδέν.

TKT = Τιμή κατακύρωσης της προμήθειας των αγαθών, που δεν προσκομίστηκαν προσηκόντως από τον έκπτωτο οικονομικό φορέα στον νέο ανάδοχο.

TKE = Τιμή κατακύρωσης της προμήθειας των αγαθών, που δεν προσκομίστηκαν προσηκόντως από τον έκπτωτο οικονομικό φορέα, σύμφωνα με τη σύμβαση από την οποία κηρύχθηκε έκπτωτος ο οικονομικός φορέας.

Π = Συντελεστής προσαύξησης προσδιορισμού της έμμεσης ζημίας που προκαλείται στην αναθέτουσα αρχή από την έκπτωση του αναδόχου ο οποίος λαμβάνει την τιμή 1,01.

Ο καταλογισμός του διαφέροντος επιβάλλεται στον έκπτωτο οικονομικό φορέα με απόφαση της αναθέτουσας αρχής, που εκδίδεται σε αποκλειστική προθεσμία δεκαοκτώ (18) μηνών μετά την έκδοση και την κοινοποίηση της απόφασης κήρυξης εκπτώτου, και εφόσον κατακυρωθεί η προμήθεια των αγαθών που δεν προσκομίστηκαν προσηκόντως από τον έκπτωτο οικονομικό φορέα σε τρίτο οικονομικό φορέα. Για την είσπραξη του διαφέροντος από τον έκπτωτο οικονομικό φορέα μπορεί να εφαρμόζεται η διαδικασία του Κώδικα Είσπραξης Δημόσιων Εσόδων. Το διαφέρον εισπράττεται υπέρ της αναθέτουσας αρχής.

γ) Επιπλέον, μπορεί να επιβληθεί προσωρινός αποκλεισμός του αναδόχου από το σύνολο των συμβάσεων προμηθειών ή υπηρεσιών των φορέων που εμπíπτουν στις διατάξεις του ν. 4412/2016 κατά τα ειδικότερα προβλεπόμενα στο άρθρο 74 του ως άνω νόμου, περί αποκλεισμού οικονομικού φορέα από δημόσιες συμβάσεις.

5.2.2 Αν το υλικό φορτωθεί - παραδοθεί ή αντικατασταθεί μετά τη λήξη του συμβατικού χρόνου και μέχρι λήξης του χρόνου της παράτασης που χορηγήθηκε, σύμφωνα με το άρθρο 206 του Ν.4412/16, επιβάλλεται πρόστιμο¹¹⁹ πέντε τοις εκατό (5%) επί της συμβατικής αξίας της ποσότητας που παραδόθηκε εκπρόθεσμα.

Το παραπάνω πρόστιμο υπολογίζεται επί της συμβατικής αξίας των εκπρόθεσμα παραδοθέντων υλικών, χωρίς ΦΠΑ. Εάν τα υλικά που παραδόθηκαν εκπρόθεσμα επηρεάζουν τη χρησιμοποίηση των υλικών που παραδόθηκαν εμπρόθεσμα, το πρόστιμο υπολογίζεται επί της συμβατικής αξίας της συνολικής ποσότητας αυτών.

Κατά τον υπολογισμό του χρονικού διαστήματος της καθυστέρησης για φόρτωση- παράδοση ή αντικατάσταση των υλικών, με απόφαση του αποφαινομένου οργάνου, ύστερα από γνωμοδότηση του αρμοδίου οργάνου, δεν λαμβάνεται υπόψη ο χρόνος που παρήλθε πέραν του εύλογου, κατά τα διάφορα στάδια των διαδικασιών, για το οποίο δεν ευθύνεται ο ανάδοχος και παρατείνεται, αντίστοιχα, ο χρόνος φόρτωσης - παράδοσης.

Η είσπραξη του προστίμου γίνεται με παρακράτηση από το ποσό πληρωμής του αναδόχου ή, σε περίπτωση ανεπάρκειας ή έλλειψης αυτού, με ισόποση κατάπτωση της εγγύησης καλής εκτέλεσης, εφόσον ο ανάδοχος δεν καταθέσει το απαιτούμενο ποσό.

Σε περίπτωση ένωσης οικονομικών φορέων, το πρόστιμο επιβάλλεται αναλόγως σε όλα τα μέλη της ένωσης.

¹¹⁹ Άρθρο 207 του ν. 4412/2016.

5.3 Διοικητικές προσφυγές κατά τη διαδικασία εκτέλεσης των συμβάσεων¹²⁰

Ο ανάδοχος μπορεί κατά των αποφάσεων που επιβάλλουν σε βάρος του κυρώσεις, δυνάμει των όρων των άρθρων 5.2 (Κήρυξη οικονομικού φορέα εκπτώτου - Κυρώσεις), 6.1. (Χρόνος παράδοσης υλικών), 6.3. (Απόρριψη συμβατικών υλικών – αντικατάσταση), καθώς και κατ' εφαρμογή των συμβατικών όρων να ασκήσει προσφυγή για λόγους νομιμότητας και ουσίας ενώπιον του φορέα που εκτελεί τη σύμβαση μέσα σε ανατρεπτική προθεσμία (30) ημερών από την ημερομηνία της κοινοποίησης ή της πλήρους γνώσης της σχετικής απόφασης. Η εμπρόθεσμη άσκηση της προσφυγής αναστέλλει τις επιβαλλόμενες κυρώσεις. Επί της προσφυγής αποφασίζει το αρμοδίως αποφαινόμενο όργανο, ύστερα από γνωμοδότηση του προβλεπόμενου στο τελευταίο εδάφιο της περίπτωσης β' της παραγράφου 11 του άρθρου 221 του ν.4412/2016 οργάνου, εντός προθεσμίας τριάντα (30) ημερών από την άσκησή της, άλλως θεωρείται ως σιωπηρώς απορριφθείσα. Κατά της απόφασης αυτής δεν χωρεί η άσκηση άλλης οποιασδήποτε φύσης διοικητικής προσφυγής. Αν κατά της απόφασης που επιβάλλει κυρώσεις δεν ασκηθεί εμπρόθεσμα η προσφυγή ή αν απορριφθεί αυτή από το αποφαινόμενο αρμοδίως όργανο, η απόφαση καθίσταται οριστική. Αν ασκηθεί εμπρόθεσμα προσφυγή, αναστέλλονται οι συνέπειες της απόφασης μέχρι αυτή να οριστικοποιηθεί.

5.4 Δικαστική επίλυση διαφορών

Κάθε διαφορά μεταξύ των συμβαλλόμενων μερών που προκύπτει από τις συμβάσεις που συνάπτονται στο πλαίσιο της παρούσας διακήρυξης, επιλύεται με την άσκηση προσφυγής ή αγωγής στο Διοικητικό Πρωτοδικείο της Περιφέρειας, στην οποία εκτελείται εκάστη σύμβαση, κατά τα ειδικότερα οριζόμενα στις παρ. 1 έως και 6 του άρθρου 205Α του ν. 4412/2016¹²¹, όπως τροποποιήθηκε και ισχύει¹²². Πριν από την άσκηση της προσφυγής στο Διοικητικό Πρωτοδικείο προηγείται υποχρεωτικά η τήρηση της ενδικοφανούς διαδικασίας που προβλέπεται στο άρθρο 205 του ν. 4412/2016 και την παράγραφο 5.3 της παρούσας, διαφορετικά η προσφυγή απορρίπτεται ως απαράδεκτη. Αν ο ανάδοχος της σύμβασης είναι κοινοπραξία, η προσφυγή ασκείται είτε από την ίδια είτε από όλα τα μέλη της. Δεν απαιτείται η τήρηση ενδικοφανούς διαδικασίας αν ασκείται από τον ενδιαφερόμενο αγωγή, στο δικόγραφο της οποίας δεν σωρεύεται αίτημα ακύρωσης ή τροποποίησης διοικητικής πράξης ή παράλειψης.

¹²⁰ Άρθρο 205 του ν. 4412/2016. Για την εξέταση των προβλεπόμενων προσφυγών, συγκροτείται ειδικό γνωμοδοτικό όργανο, τριμελές ή πενταμελές), τα μέλη του οποίου είναι διαφορετικά από τα μέλη του γνωμοδοτικού οργάνου που είναι αρμόδιο για τα υπόλοιπα θέματα που ανακύπτουν κατά τη διαδικασία εκτέλεσης.

¹²¹ Άρθρο 205Α του ν. 4412/2016.

¹²² Άρθρο 56 του ν.5172/2025

6. ΧΡΟΝΟΣ ΚΑΙ ΤΡΟΠΟΣ ΕΚΤΕΛΕΣΗΣ

6.1 Χρόνος παράδοσης υλικών

6.1.1 Ο ανάδοχος υποχρεούται να παραδώσει τα υλικά εντός εκατόν είκοσι (120) ημερολογιακών ημερών από την επομένη της υπογραφής της σύμβασης προμήθειας.

Ο συμβατικός χρόνος παράδοσης των υλικών μπορεί να παρατείνεται, πριν από τη λήξη του αρχικού συμβατικού χρόνου παράδοσης, υπό τις ακόλουθες σωρευτικές προϋποθέσεις: α) τηρούνται οι όροι του άρθρου 132 περί τροποποίησης συμβάσεων κατά τη διάρκειά τους, β) έχει εκδοθεί αιτιολογημένη απόφαση του αρμόδιου αποφαινόμενου οργάνου της αναθέτουσας αρχής μετά από γνωμοδότηση αρμόδιου συλλογικού οργάνου, είτε με πρωτοβουλία της αναθέτουσας αρχής και εφόσον συμφωνεί ο ανάδοχος, είτε ύστερα από σχετικό αίτημα του αναδόχου, το οποίο υποβάλλεται υποχρεωτικά πριν από τη λήξη του συμβατικού χρόνου, γ) το χρονικό διάστημα της παράτασης είναι ίσο ή μικρότερο από τον αρχικό συμβατικό χρόνο παράδοσης. Στην περίπτωση παράτασης του συμβατικού χρόνου παράδοσης, ο χρόνος παράτασης δεν συνυπολογίζεται στον συμβατικό χρόνο παράδοσης¹²³.

Στην περίπτωση παράτασης του συμβατικού χρόνου παράδοσης έπειτα από αίτημα του αναδόχου, επιβάλλονται οι κυρώσεις που προβλέπονται στην παράγραφο 5.2.2 της παρούσης.

Με αιτιολογημένη απόφαση του αρμόδιου αποφαινόμενου οργάνου, η οποία εκδίδεται ύστερα από γνωμοδότηση του οργάνου της περ. β' της παρ. 11 του άρθρου 221 του ν. 4412/2016, ο συμβατικός χρόνος φόρτωσης παράδοσης των υλικών μπορεί να μετατίθεται. Μετάθεση επιτρέπεται μόνο όταν συντρέχουν λόγοι ανωτέρας βίας ή άλλοι ιδιαιτέρως σοβαροί λόγοι, που καθιστούν αντικειμενικώς αδύνατη την εμπρόθεσμη παράδοση των συμβατικών ειδών. Στις περιπτώσεις μετάθεσης του συμβατικού χρόνου φόρτωσης παράδοσης δεν επιβάλλονται κυρώσεις.

6.1.2 Εάν λήξει ο συμβατικός χρόνος παράδοσης, χωρίς να υποβληθεί εγκαίρως αίτημα παράτασης ή, εάν λήξει ο παραταθείς, κατά τα ανωτέρω, χρόνος, χωρίς να παραδοθεί το υλικό, ο ανάδοχος κηρύσσεται έκπτωτος.

6.1.3 Ο ανάδοχος υποχρεούται να ειδοποιεί την υπηρεσία που εκτελεί την προμήθεια, την αποθήκη υποδοχής των υλικών και την επιτροπή παραλαβής, για την ημερομηνία που προτίθεται να παραδώσει το υλικό, τουλάχιστον πέντε (5) εργάσιμες ημέρες νωρίτερα.

Μετά από κάθε προσκόμιση υλικού στην αποθήκη υποδοχής αυτών, ο ανάδοχος υποχρεούται να υποβάλει στην υπηρεσία αποδεικτικό, θεωρημένο από τον υπεύθυνο της αποθήκης, στο οποίο αναφέρεται η ημερομηνία προσκόμισης, το υλικό, η ποσότητα και ο αριθμός της σύμβασης σε εκτέλεση της οποίας προσκομίστηκε.

6.2 Παραλαβή υλικών - Χρόνος και τρόπος παραλαβής υλικών

6.2.1 Η παραλαβή των υλικών γίνεται από επιτροπές, πρωτοβάθμιες ή και δευτεροβάθμιες, που συγκροτούνται σύμφωνα με την παρ. 11 περ. β του άρθρου 221 του Ν.4412/16¹²⁴ σύμφωνα με

¹²³ Παρ. 1 και 2 άρθρου 206

¹²⁴ Άρθρο 221 παρ. 11 β) του ν. 4412/2016: "Για την παρακολούθηση και την παραλαβή της σύμβασης προμήθειας συγκροτείται τριμελής ή πενταμελής Επιτροπή παρακολούθησης και παραλαβής με απόφαση του αρμόδιου αποφαινόμενου οργάνου. Το όργανο αυτό εισηγείται για όλα τα θέματα παραλαβής του φυσικού αντικειμένου της σύμβασης, προβαίνοντας, σε μακροσκοπικούς, λειτουργικούς ή και επιχειρησιακούς ελέγχους του προς παραλαβή αντικειμένου της σύμβασης, εφόσον προβλέπεται από τη σύμβαση ή κρίνεται αναγκαίο, συντάσσει τα σχετικά πρωτόκολλα, παρακολουθεί και ελέγχει την προσηκούσα εκτέλεση όλων των όρων της σύμβασης και την εκπλήρωση των υποχρεώσεων του αναδόχου και εισηγείται τη λήψη των επιβεβλημένων μέτρων λόγω μη

τα οριζόμενα στο άρθρο 208 του ως άνω νόμου. Κατά την διαδικασία παραλαβής των υλικών διενεργείται ποσοτικός και ποιοτικός έλεγχος και εφόσον το επιθυμεί μπορεί να παραστεί και ο προμηθευτής.

Η παράδοση των υλικών θα γίνει με όρους Delivered At Place (DAP Incoterms 2020) στις εγκαταστάσεις του 201 Κέντρου Εφοδιασμού Αεροπορίας.

Η επιτροπή παραλαβής, μετά τους προβλεπόμενους ελέγχους συντάσσει πρωτόκολλα (μακροσκοπικό – οριστικό- παραλαβής του υλικού με παρατηρήσεις –απόρριψης των υλικών) σύμφωνα με την παρ.3 του άρθρου 208 του ν. 4412/16.

Τα πρωτόκολλα που συντάσσονται από τις επιτροπές (πρωτοβάθμιες – δευτεροβάθμιες) κοινοποιούνται υποχρεωτικά και στους αναδόχους.

Υλικά που απορρίφθηκαν ή κρίθηκαν παραληπτά με έκπτωση επί της συμβατικής τιμής, με βάση τους ελέγχους που πραγματοποίησε η πρωτοβάθμια επιτροπή παραλαβής, μπορούν να παραπέμπονται για επανεξέταση σε δευτεροβάθμια επιτροπή παραλαβής ύστερα από αίτημα του αναδόχου ή αυτεπάγγελτα σύμφωνα με την παρ. 5 του άρθρου 208 του ν.4412/16. Τα έξοδα βαρύνουν σε κάθε περίπτωση τον ανάδοχο.

Επίσης, εάν ο τελευταίος διαφωνεί με τα αποτελέσματα των εργαστηριακών εξετάσεων που διενεργήθηκαν από πρωτοβάθμιες ή δευτεροβάθμιες επιτροπές παραλαβής μπορεί να ζητήσει εγγράφως εξέταση κατ'έφεση των οικείων αντιδειγμάτων, μέσα σε ανατρεπτική προθεσμία είκοσι (20) ημερών από την γνωστοποίηση σε αυτόν των αποτελεσμάτων της αρχικής εξέτασης, με τον τρόπο που περιγράφεται στην παρ. 8 του άρθρου 208 του Ν.4412/16.

Το αποτέλεσμα της κατ'έφεση εξέτασης είναι υποχρεωτικό και τελεσίδικο και για τα δύο μέρη.

Ο ανάδοχος δεν μπορεί να ζητήσει παραπομπή σε δευτεροβάθμια επιτροπή παραλαβής μετά τα αποτελέσματα της κατ'έφεση εξέτασης.

6.2.2 Η παραλαβή των υλικών και η έκδοση των σχετικών πρωτοκόλλων παραλαβής πραγματοποιείται εντός τριάντα (30) ημερών από την ημερομηνία παράδοσης αυτών, από αρμόδια επιτροπή της ΠΑ παρουσία του προμηθευτή και του νόμιμου εκπροσώπου του, κατά την υπόψη διαδικασία, εφόσον ο ίδιος το επιθυμεί.

Πριν την παράδοση ο προμηθευτής θα ενημερώσει έγκαιρα τηλεφωνικά (τουλάχιστον 5 ημέρες πριν) την Επιτροπή Παρακολούθησης και Παραλαβών σχετικά με την ημερομηνία παράδοσης καθώς και τα στοιχεία των εμπλεκόμενων (προσωπικό και μέσα) ώστε να εξασφαλιστούν οι άδειες εισόδου στο 201 ΚΕΦΑ και η παρουσία της ΕΠΠ.

Αν η παραλαβή των υλικών και η σύνταξη του σχετικού πρωτοκόλλου δεν πραγματοποιηθεί από την επιτροπή παρακολούθησης και παραλαβής μέσα στον οριζόμενο από τη σύμβαση χρόνο, σύμφωνα με όσα ορίζονται ανωτέρω, θεωρείται ότι η παραλαβή συντελέστηκε αυτοδικαία, με κάθε επιφύλαξη των δικαιωμάτων του Δημοσίου και εκδίδεται προς τούτο σχετική απόφαση του αρμοδίου αποφαινομένου οργάνου, με βάση μόνο το θεωρημένο από την υπηρεσία που παραλαμβάνει τα υλικά αποδεικτικό προσκόμισης τούτων, σύμφωνα δε με την απόφαση αυτή η αποθήκη του φορέα εκδίδει δελτίο εισαγωγής του υλικού και εγγραφής του στα βιβλία της, προκειμένου να πραγματοποιηθεί η πληρωμή του αναδόχου.

Ανεξάρτητα από την, κατά τα ανωτέρω, αυτοδίκαιη παραλαβή και την πληρωμή του αναδόχου, πραγματοποιούνται οι προβλεπόμενοι από την σύμβαση έλεγχοι από επιτροπή που συγκροτείται με απόφαση του αρμοδίου αποφαινομένου οργάνου, στην οποία δεν μπορεί να συμμετέχουν ο πρόεδρος και τα μέλη της επιτροπής που δεν πραγματοποίησε την παραλαβή στον προβλεπόμενο από την σύμβαση χρόνο. Η παραπάνω επιτροπή παραλαβής προβαίνει σε όλες

τήρησης των ως άνω όρων. Με απόφαση του αρμοδίου αποφαινομένου οργάνου μπορεί να συγκροτείται δευτεροβάθμια επιτροπή παρακολούθησης και παραλαβής με τις παραπάνω αρμοδιότητες”

τις διαδικασίες παραλαβής που προβλέπονται από την ως άνω παράγραφο 1 και το άρθρο 208 του ν. 4412/2016 και συντάσσει τα σχετικά πρωτόκολλα. Η εγγυητική επιστολή καλής εκτέλεσης δεν επιστρέφεται πριν από την ολοκλήρωση όλων των προβλεπομένων από τη σύμβαση ελέγχων και τη σύνταξη των σχετικών πρωτοκόλλων.

6.3 Απόρριψη συμβατικών υλικών – Αντικατάσταση

6.3.1 Σε περίπτωση οριστικής απόρριψης ολόκληρης ή μέρους της συμβατικής ποσότητας των υλικών, με απόφαση του αποφαινομένου οργάνου ύστερα από γνωμοδότηση του αρμόδιου οργάνου, μπορεί να εγκρίνεται αντικατάστασή της με άλλη, που να είναι σύμφωνη με τους όρους της σύμβασης, μέσα σε τακτή προθεσμία που ορίζεται από την απόφαση αυτή.

6.3.2 Αν η αντικατάσταση γίνεται μετά τη λήξη του συμβατικού χρόνου, η προθεσμία που ορίζεται για την αντικατάσταση δεν μπορεί να είναι μεγαλύτερη του 1/2 του συνολικού συμβατικού χρόνου, ο δε ανάδοχος θεωρείται ως εκπρόθεσμος και υπόκειται σε κυρώσεις λόγω εκπρόθεσμης παράδοσης.

Αν ο ανάδοχος δεν αντικαταστήσει τα υλικά που απορρίφθηκαν μέσα στην προθεσμία που του τάχθηκε και εφόσον έχει λήξει ο συμβατικός χρόνος, κηρύσσεται έκπτωτος και υπόκειται στις προβλεπόμενες κυρώσεις.

6.3.3 Η επιστροφή των υλικών που απορρίφθηκαν γίνεται σύμφωνα με τα προβλεπόμενα στις παρ. 2 και 3 του άρθρου 213 του ν. 4412/2016.

Ακριβές Αντίγραφο

Σμήναρχος (Ε) Θεόδωρος Παπανικολόπουλος
Διοικητής

Ανθσγός (Ο) Καλλιόπη Καγιαλέ
Επιτελής Δ5/3

ΠΑΡΑΡΤΗΜΑΤΑ

ΠΑΡΑΡΤΗΜΑ Ι – Πίνακας με προς προμήθεια είδη

α/α	Είδη	NSN	CPV	ΤΕΧΝΙΚΗ ΠΕΡΙΓΡΑΦΗ	CONDITION	M.M.	Ποσότητα	Προϋπολογισθείσα τιμή ανά M.M.(€)	Συνολική προϋπολογισθείσα αξία (€)
1.	Πυροσβεστικός Αφρός AFFF 6%	4210AA1008493	35111520-6	ΠΕΔ-A-00661	FN ή NEW	KG	23.400,00	380,00€/βαρέλι όπου 1 βαρέλι = 200kg	44.460,00€
2.	Κατασβεστική Σκόνη	4210AA1004874	35111520-6	EN 615:2009	FN ή NEW	KG	3.500,00	35,00€/τσουβάλι όπου 1 τσουβάλι = 25 Kg	4.900,00€
ΣΥΝΟΛΙΚΗ ΠΡΟΥΠΟΛΟΓΙΣΘΕΙΣΑ ΑΞΙΑ (€)									49.360,00€
ΦΠΑ (24%)									11.846,40€
ΣΥΝΟΛΙΚΗ ΠΡΟΥΠΟΛΟΓΙΣΘΕΙΣΑ ΑΞΙΑ (€)									61.206,40€

Ακριβές Αντίγραφο

Σμχος (Ε) Πικριδάς Δημοσθένης
Υποδιοικητής

Ανθσγός (Ο) Καλλιόπη Καγιαλέ
Επιτελής Δ5/3

ΠΑΡΑΡΤΗΜΑ ΙΙ – Τεχνική προδιαγραφή – Ειδικό όροι

Χαρακτηριστικά (Προδιαγραφή)	Απαίτηση	Απάντηση	Παραπομπή
1. Για τη συμπλήρωση της προσφοράς λαμβάνονται υπόψη και είναι αποδεκτές οι ακόλουθες απαιτήσεις:	ΝΑΙ		
1.1 Απαιτείται η προμήθεια του παρακάτω υλικού.			
1.1.1 ΣΤΟΙΧΕΙΑ ΥΛΙΚΟΥ: ΤΕΧΝΙΚΗ ΠΡΟΔΙΑΓΡΑΦΗ: ΠΕΔ-A-00661 NSN: - ΠΕΡΙΓΡΑΦΗ: ΠΥΡΟΣΒΕΣΤΙΚΟΣ ΑΦΡΟΣ ΑFFF 6% ΚΑΤΑΣΚΕΥΑΣΤΗΣ: - ΠΟΣΟΤΗΤΑ ΠΡΟΣ ΠΡΟΜΗΘΕΙΑ: ΕΙΚΟΣΙ ΤΡΕΙΣ ΧΙΛΙΑΔΕΣ ΤΕΤΡΑΚΟΣΙΑ (23.400) ΚΙΛΑ (KG), 200KG/ΒΑΡΕΛΙ.			
1.1.2 ΣΤΟΙΧΕΙΑ ΥΛΙΚΟΥ: ΤΕΧΝΙΚΗ ΠΡΟΔΙΑΓΡΑΦΗ: EN 615:2009 NSN: - ΠΕΡΙΓΡΑΦΗ: ΚΑΤΑΣΒΕΣΤΙΚΗ ΣΚΟΝΗ ΚΑΤΑΣΚΕΥΑΣΤΗΣ: - ΠΟΣΟΤΗΤΑ ΠΡΟΣ ΠΡΟΜΗΘΕΙΑ: ΤΡΕΙΣ ΧΙΛΙΑΔΕΣ ΠΕΝΤΑΚΟΣΙΑ (3.500) ΚΙΛΑ (KG), 25KG/ΤΣΟΥΒΑΛΙ.			
1.2 Η δαπάνη θα επιβαρύνει ειδικό φορέα: ΕΦ 101120401, ΑΛΕ 2410989002 (πρώην ΚΑΕ 1642). Τα προς προμήθεια είδη κατατάσσονται στον ακόλουθο κωδικό του Κοινού Λεξιλογίου δημοσίων συμβάσεων (CPV) : 35111520-6. Η οριστική ποσότητα της προμήθειας δύναται να κατακυρωθεί σε ποσοστό από 80% έως 120% της ποσότητας επί των παραγρ. 1.1.1. & 1.1.2.			
1.3 Η προμήθεια απαιτείται να πραγματοποιηθεί σύμφωνα με την τεχνική προδιαγραφή - πρότυπο έκαστου υλικού, όπως αυτές φαίνονται στα στοιχεία προμήθειας της παρ.1.1.			
1.4 Τα υπό προμήθεια υλικά ζητείται να είναι σε ποιοτική κατάσταση FN, NEW και να έχουν αποθηκευτεί και συντηρηθεί όπως προβλέπεται στην ΠΕΔ-A-00661 και EN 615:2009.			
1.5 Αποδεκτά δύναται να είναι υλικά που παράγονται και συμμορφώνονται με τις ΠΕΔ-A-00661 και EN 615:2009 αντίστοιχα			
1.6 Τα υλικά θα παραλαμβάνονται από την ΠΑ σε βαρέλια καθαρού βάρους 200kg για τον πυροσβεστικό αφρό ΑFFF 6% και σε τσουβάλι 25kg για την κατασβεστική σκόνη, σύμφωνα με τις διεθνείς προδιαγραφές περί μεταφοράς επικίνδυνων φορτίων.			

1.7 Πιστοποίηση			
1.7.1 Οι προμηθευτές οφείλουν να δηλώσουν στην τεχνική προσφορά τους τη συμμόρφωση με τις αντίστοιχες προδιαγραφές και πρότυπα, υποβάλλοντας σχετικά έγγραφα που να τεκμηριώνουν και να πιστοποιούν τη συμμόρφωση των προσφερόμενων προϊόντων με τις αντίστοιχες προδιαγραφές ή/και πρότυπα.			
1.7.2 Στα πιστοποιητικά καταλληλότητας που θα συνοδεύουν κάθε παράδοση, θα βεβαιώνεται από τον προμηθευτή ότι τα παραδιδόμενα υλικά είναι πλήρως συμμορφωμένα με την ισχύουσα Τεχνική Προδιαγραφή/πρότυπο. Επιπλέον θα βεβαιώνεται ότι η πυροσβεστική σκόνη να είναι συμβατή με τον πυροσβεστικό αφρό παραγράφου 1.1.1 της ΤΠ για χρήση σε πυροσβεστικά οχήματα της ΠΑ.			
1.7.3 Τα υπό προμήθεια υλικά κατά την παράδοσή τους να συνοδεύονται από πιστοποιητικό συμμόρφωσης CoC του κατασκευαστή, καθώς και από τα αντίστοιχα Material Safety Data Sheet (MSDS) του αρχικού κατασκευαστή OEM. Στο πιστοποιητικό συμμόρφωσης/καταλληλότητας που θα συνοδεύει κάθε παράδοση, θα βεβαιώνεται από τον προμηθευτή ότι τα παραδιδόμενα υλικά είναι πλήρως συμμορφωμένα με την ισχύουσα Τεχνική Προδιαγραφή.			
1.7.4 Κάθε παρτίδα των υλικών, να συνοδεύεται από έντυπο ανάλυσης φυσικοχημικών ιδιοτήτων εργαστηρίου ανεξάρτητου (τρίτου) φορέα, με το οποίο θα διασφαλίζεται η συμμόρφωση της παρτίδας με την προδιαγραφή-πρότυπο, με έξοδα προμηθευτή .Είναι επιθυμητό (όχι ανελαστικό) το υπόψη εργαστήριο να είναι διαπιστευμένο κατά ISO 17025. Η Υπηρεσία δύναται να προβεί σε επιπλέον ποιοτικό έλεγχο κατά την παραλαβή σύμφωνα με τα καθοριζόμενα στην αντίστοιχη προδιαγραφή. Η δαπάνη για τους ελέγχους καλύπτεται από τον Ανάδοχο ΟΦ.			
1.7.5 Για κάθε παρτίδα που δεν θα συνοδεύεται από τα κατά περίπτωση απαιτούμενα πιστοποιητικά του παρόντος θα επιστρέφεται στον προμηθευτή, χωρίς κόστος για την ΠΑ, η δε παραλαβή τους θα πραγματοποιείται με μέριμνα του προμηθευτή (εφαρμογή διαδικασίας "COLLECT"). Σε αυτή την περίπτωση, ο προμηθευτής υποχρεούται να προβεί στις απαραίτητες ενέργειες για την άμεση αντικατάσταση της ελαττωματικής ποσότητας.			
1.8 Παράδοση			
1.8.1 Η παράδοση των υπό προμήθεια ειδών θα πραγματοποιηθεί στο 201 ΚΕΦΑ, Αεροπορική Βάση Ελευσίνας, Λ. Γέλας 1, ΤΚ 19200, Ελευσίνα, (DAP-Incotems 2020). Αποθήκη Παραλαβών (τηλ. 210-5504066).			

1.8.2 Η παράδοση των υλικών δύναται να πραγματοποιηθεί είτε συνολικά είτε τμηματικά.			
1.9 Συσκευασία			
1.9.1 Η συσκευασία των υλικών της σύμβασης είναι αυτή του εργοστασίου κατασκευής, χωρίς να επιβαρύνεται η Υπηρεσία και δεν επιστρέφεται στον ανάδοχο. Σε εμφανές σημείο της συσκευασίας πρέπει να αναγράφονται οι παρακάτω ενδείξεις: 1.10.1.1 Στοιχεία του προμηθευτή. 1.10.1.2 Αριθμός της σύμβασης. 1.10.1.3 Ονομασία υλικού. 1.10.1.4 Αριθμός Τεχνικής Προδιαγραφής. 1.10.1.5 Μικτό και καθαρό βάρος. 1.10.1.6 Ημερομηνία παραγωγής του υλικού και τυχόν η/νια λήξης 1.10.1.7 Αριθμός παρτίδας 1.10.1.8 Στοιχεία κατασκευαστή 1.10.1.10 Σημάνσεις ασφαλείας			
1.10 Ο επιθυμητός χρόνος παράδοσης του υλικού για την ΠΑ, είναι το συντομότερο δυνατόν. Ως απαιτούμενος χρόνος παράδοσης των υλικών καθορίζεται το χρονικό διάστημα έως εκατόν είκοσι (120) ημέρες, από την ημερομηνία υπογραφής της σύμβασης προμήθειας.			
1.11 Παραλαβή			
1.11.1 Η ποιοτική και ποσοτική παραλαβή των υλικών θα πραγματοποιηθεί στις εγκαταστάσεις του 201ΚΕΦΑ από την αρμόδια επιτροπή της Π.Α, με τη σύνταξη πρωτοκόλλου ποιοτικής και ποσοτικής παραλαβής εντός τριάντα (30) ημερών από την ημερομηνία παράδοσης κάθε παρτίδας, παρουσία του προμηθευτή ή νόμιμου εκπροσώπου του, κατά την υπόψη διαδικασία, εφόσον ο ίδιος το επιθυμεί.			
1.11.2 Οι προσφορές να έχουν ισχύ εκατόν είκοσι (120) ημέρες.			
1.12 Οποτεδήποτε η Π.Α διαπιστώσει μη συμμόρφωση με τις τιθέμενες προδιαγραφές - πρότυπα και εν γένει τους όρους της σύμβασης, θα ενημερώνει εγγράφως τον προμηθευτή, ο οποίος υποχρεούται να προβεί σε διορθωτικές ενέργειες (άμεση αντικατάσταση της ελαττωματικής ποσότητας) και να αναφέρει αυτές στην Αναθέτουσα Αρχή.			
1.12.1 Το κόστος μεταφοράς του υλικού προς και από τις εγκαταστάσεις του προμηθευτή για την αντικατάσταση της ελαττωματικής ποσότητας υλικού θα βαρύνει τον προμηθευτή.			
1.13 Απαιτείται εφαρμογή της ρήτρας κωδικοποίησης.			

2. Προσφορά - Αντικείμενο			
2. Προσφορά Οικονομικών Φορέων σύμφωνα με τις απαιτήσεις της Προμήθειας.			
2.1 Απαιτείται η Προμήθεια των κατωτέρω υλικών:	ΝΑΙ		
2.1.1 ΣΤΟΙΧΕΙΑ ΥΛΙΚΟΥ: ΤΕΧΝΙΚΗ ΠΡΟΔΙΑΓΡΑΦΗ: ΠΕΔ-A-00661 NSN:- ΠΕΡΙΓΡΑΦΗ: ΠΥΡΟΣΒΕΣΤΙΚΟΣ ΑΦΡΟΣ AFFF 6% ΠΟΣΟΤΗΤΑ ΠΡΟΣ ΠΡΟΜΗΘΕΙΑ: ΕΙΚΟΣΙ ΤΡΕΙΣ ΧΙΛΙΑΔΕΣ ΤΕΤΡΑΚΟΣΙΑ (23.400) ΚΙΛΑ (KG), 200KG/ΒΑΡΕΛΙ.			
2.1.2 ΣΤΟΙΧΕΙΑ ΥΛΙΚΟΥ: ΤΕΧΝΙΚΗ ΠΡΟΔΙΑΓΡΑΦΗ/ΠΡΟΤΥΠΟ: EN 615:2009 NSN: - ΠΕΡΙΓΡΑΦΗ: ΚΑΤΑΣΒΕΣΤΙΚΗ ΣΚΟΝΗ ΠΟΣΟΤΗΤΑ ΠΡΟΣ ΠΡΟΜΗΘΕΙΑ: ΤΡΕΙΣ ΧΙΛΙΑΔΕΣ ΠΕΝΤΑΚΟΣΙΑ (3.500) ΚΙΛΑ (KG), 25KG/ΤΣΟΥΒΑΛΙ.	ΝΑΙ - ΝΑ ΠΡΟΣΔΙΟΡΙΣΤΕΙ Η ΠΟΣΟΤΗΤΑ ΚΑΙ Η ΤΙΜΗ ΑΝΑ ΜΟΝΑΔΑ ΥΛΙΚΟΥ		
2.2 Οι συμμετέχοντες έχουν το δικαίωμα να προσφέρουν είτε για το σύνολο είτε για το σύνολο συγκεκριμένου είδους υλικών (ή ισοδύναμων αυτών), τα οποία και θα δηλωθούν κατά την κατάθεση της προσφοράς τους. Η αξιολόγηση των υποψήφιων αναδόχων θα γίνει με βάση την τιμή τεμαχίου και με κριτήριο ανάθεσης την πλέον συμφέρουσα από οικονομικής άποψης προσφορά, αποκλειστικά βάσει τιμής, στο πλαίσιο των διατάξεων των άρθρων 27, 86 του ν.4412/2016, όπως τροποποιήθηκαν και ισχύουν με το ν.4782/2021.	ΝΑΙ - ΝΑ ΠΡΟΣΔΙΟΡΙΣΤΕΙ Η ΠΟΣΟΤΗΤΑ ΚΑΙ Η ΤΙΜΗ ΑΝΑ ΜΟΝΑΔΑ ΥΛΙΚΟΥ		
2.3 Αποδεκτά δύναται να είναι υλικά που παράγονται & συμμορφώνονται με την ΠΕΔ-A-00661 και EN 615:2009 αντίστοιχα. Η κατασβεστική σκόνη θα πρέπει να είναι συμβατή με τον πυροσβεστικό αφορό για χρήση στα πυροσβεστικά οχήματα της ΠΑ.	ΝΑΙ ΑΠΟΔΕΚΤΟ - ΣΕ ΠΕΡΙΠΤΩΣΗ ΠΟΥ ΠΡΟΣΦΕΡΕΤΑΙ ΙΣΟΥΔΥΝΑΜΟ ΥΛΙΚΟ ΚΑΙ ΕΠΙΣΥΝΑΠΤΕΤΑΙ ΤΟ ΣΧΕΤΙΚΟ ΕΓΓΡΑΦΟ-ΠΙΣΤΟΠΟΙΗΤΙΚΟ		
2.4 Τα υπό προμήθεια υλικά ζητείται να είναι σε ποιοτική κατάσταση FN, NEW και να έχουν αποθηκευτεί και συντηρηθεί όπως προβλέπεται στην ΠΕΔ-A-00661 και EN 615:2009. Σε περίπτωση ορίου ζωής από κατασκευής τα παραδοτέα θα πρέπει να έχουν υπόλοιπο ορίου ζωής όχι μικρότερο του 80% από κατασκευής.	ΝΑΙ ΑΠΟΔΕΚΤΟ - ΠΕΡΙΓΡΑΦΗ ΠΡΟΣΦΕΡΟΜΕΝΗΣ ΠΟΙΟΤΙΚΗΣ ΚΑΤΑΣΤΑΣΗΣ ΚΑΙ ΑΠΟΔΟΧΗ ΤΟΥ ΟΡΟΥ ΗΜ/ΝΙΑΣ ΚΑΤΑΣΚΕΥΗΣ		
3. Προσφορά - Κατηγορία Προμηθευτικού Οίκου και Πιστοποιητικά - Δικαιολογητικά			
3.1 Για τα προσφερόμενα υλικά θα πρέπει να πιστοποιείται η χρήση τους επί των πυροσβεστικών οχημάτων της ΠΑ.	ΝΑΙ-ΑΠΟΔΕΚΤΟ		

<p>3.2 Να αναφερθεί η κατηγορία του Προμηθευτικού οίκου και τα παρεχόμενα πιστοποιητικά - δικαιολογητικά, σύμφωνα με την §1.7 ανωτέρω.</p> <p>Επισημαίνεται ότι οι συμμετέχοντες στο διαγωνισμό, θα πρέπει να προσδιορίζουν στην προσφορά τους τα πιστοποιητικά με τα οποία θα συνοδεύουν το υλικό, ακόμα και στην περίπτωση που είναι δυνατή από αυτούς η επιλογή μεταξύ διαφορετικών ισοδύναμων πιστοποιητικών.</p>	<p>ΝΑΙ-ΝΑ ΠΡΟΣΔΙΟΡΙΣΤΟΥΝ</p>		
<p>3.3 Τα πιστοποιητικά §1.7 μπορεί να αναφέρονται στην κατασκευή ενός ή περισσότερων υλικών, με την προϋπόθεση ότι κάθε υλικό αναγνωρίζεται και περιγράφεται αναλυτικά σε αυτά. Κάθε πιστοποιητικό που συνοδεύει το υλικό, θα πρέπει να είναι πρωτότυπο ή επικυρωμένο αντίγραφο.</p>	<p>ΝΑΙ-ΑΠΟΔΕΚΤΟ</p>		
<p>3.3.1 Το Πιστοποιητικό Ανάλυσης/Συμμόρφωσης πρέπει να περιέχει τα στοιχεία αναγνώρισης του υλικού/παρτίδας, σε συσχέτιση με την αντίστοιχη προδιαγραφή όπως φαίνονται στην παρ. 1.1.</p>	<p>ΝΑΙ ΑΠΟΔΕΚΤΟ</p>		
<p>3.3.2 Το Πιστοποιητικό Συμμόρφωσης πρέπει να αναφέρει τη συμμόρφωση των υλικών με τις κατά περίπτωση εφαρμοστές ή/και πρόσθετες τεχνικές απαιτήσεις, ενώ θα πρέπει να περιλαμβάνονται και τυχόν αποκλίσεις ή/και μη συμμορφώσεις, όπως για παράδειγμα: «It is certified that apart from the approved deviation permits / concessions noted in block (... Approved Deviations and/or Concessions ...) above, the products listed above conform in all respects to the contract requirements.» «Βεβαιώνεται ότι, εκτός των αποδεκτών αδειών αποκλίσεων / συναινέσεων του ανωτέρω εδαφίου (... Αποδεκτές Αποκλίσεις και/ή Συναινέσεις ...), τα ως άνω προϊόντα συμμορφώνονται πλήρως με τις απαιτήσεις της σύμβασης.»</p>	<p>ΝΑΙ ΑΠΟΔΕΚΤΟ</p>		
<p>3.4 Κατά την παράδοση των υλικών στις εγκαταστάσεις του 201 ΚΕΦΑ θα πρέπει να αναγράφεται η ημερομηνία κατασκευής τους, σε εμφανές σημείο στην εξωτερική τους συσκευασία ή σε παρεχόμενο πιστοποιητικό παρ. 1.7 ή σε άλλο δικαιολογητικό υπογεγραμμένο από τον OEM ή εξουσιοδοτημένο από τον OEM κατασκευαστή (συνοδευόμενο από τη σχετική εξουσιοδότηση του OEM) με αναγραφή και των στοιχείων αναγνώρισης των υλικών (P/N) και του αριθμού της παραγγελίας (Αρ. Σύμβασης/Order Number).</p>	<p>ΝΑΙ ΑΠΟΔΕΚΤΟ</p>		
<p>4. Προσφορά - Παράδοση Υλικού</p>			
<p>4.1 Η προμήθεια εφόσον δεν συνοδεύεται από τα κατά περίπτωση απαιτούμενα πιστοποιητικά του παρόντος, δεν θα γίνεται αποδεκτή. Επίσης, κάθε υλικό το οποίο δε θα συνοδεύεται από τα κατά περίπτωση απαιτούμενα πιστοποιητικά του παρόντος, θα επιστρέφεται στον αντίστοιχο προμηθευτή, χωρίς κόστος για την ΠΑ, η δε παραλαβή τους θα πραγματοποιείται με μέριμνα</p>	<p>ΝΑΙ ΑΠΟΔΕΚΤΟ</p>		

του προμηθευτή (εφαρμογή διαδικασίας "COLLECT").			
4.2 Η παράδοση των υλικών απαιτείται να πραγματοποιηθεί με όρους DAP (DELIVERY AT PLACE), Incoterms 2020, στις εγκαταστάσεις του 201 ΚΕΦΑ.	ΝΑΙ ΑΠΟΔΕΚΤΟ		
4.3 Τα υλικά πρέπει να είναι συσκευασμένα σε παλέτες (europalet ή ισοδύναμη). Να συνοδεύονται από τα απαιτούμενα πιστοποιητικά, όπως αυτά καθορίζονται σε παράγραφο 1.7, εγγύηση του προμηθευτή, τιμολόγια και Packing List στα οποία να αναγράφεται ο κωδικός αριθμός του κατασκευαστή και επιπλέον η ένδειξη πιστοποίησης των υλικών (κωδικός αριθμός που δίνεται από την υπηρεσία ποιοτικού ελέγχου του φορέα που ελέγχει τον κατασκευαστή) και ημ/νια λήξεως (εφόσον υφίσταται). Στο περίβλημα της συσκευασίας τους και σε εμφανή θέση, να υπάρχει ανθεκτική, στη συνήθη χρήση, πινακίδα με τον αριθμό της παραγγελίας (Αρ. Σύμβασης/Order Number) και τα στοιχεία αναγνώρισης των υλικών (P/N).	ΝΑΙ ΑΠΟΔΕΚΤΟ		
4.4 Ο χρόνος παράδοσης των υλικών για την ΠΑ, από την ημερομηνία υπογραφής της σύμβασης προμήθειας, δεν θα υπερβαίνει τις εκατόν είκοσι (120) ημέρες.	ΝΑΙ ΑΠΟΔΕΚΤΟ - ΝΑ ΑΝΑΦΕΡΘΕΙ ΤΟ ΧΡΟΝΙΚΟ ΔΙΑΣΤΗΜΑ ΠΑΡΑΔΟΣΗΣ ΣΕ ΗΜΕΡΕΣ ΑΠΟ ΤΗΝ ΕΠΟΜΕΝΗ ΤΗΣ ΥΠΟΓΡΑΦΗΣ ΤΗΣ ΣΥΜΒΑΣΗΣ		
4.5 Η παράδοση των υλικών για το υπό προμήθεια υλικό, δύναται να πραγματοποιηθεί είτε συνολικά, είτε τμηματικά, σε περίπτωση που υπάρχει δυνατότητα από τον προμηθευτή για τη νωρίτερη παράδοση επιμέρους ποσότητας. Σε περίπτωση τμηματικής παράδοσης θα υλοποιείται αντίστοιχα τμηματική πληρωμή του αναδόχου με το Κόστος Προμήθειας που θα αφορά στην παραδοτέα ποσότητα υλικού κατόπιν ολοκλήρωσης της ποιοτικής - ποσοτικής παραλαβής της προαναφερόμενης ποσότητας.	ΝΑΙ ΑΠΟΔΕΚΤΟ		
4.6 Η ποιοτική και ποσοτική παραλαβή των υλικών θα πραγματοποιηθεί στις εγκαταστάσεις του 201ΚΕΦΑ, σύμφωνα με τη διαδικασία που αναφέρεται στην παρ 1.1.1, από την αρμόδια επιτροπή της Π.Α, με τη σύνταξη πρωτοκόλλου ποιοτικής και ποσοτικής παραλαβής, εντός τριάντα (30) ημερών από την ημερομηνία παράδοσής τους. Δύναται η παρουσία του προμηθευτή ή νόμιμου εκπροσώπου του, κατά την υπόψη διαδικασία, εφόσον το επιθυμεί.	ΝΑΙ ΑΠΟΔΕΚΤΟ		

Ακριβές Αντίγραφο

Σμχος (Ε) Πικριδάς Δημοσθένης
Υποδιοικητής

Ανθσγός (Ο) Καλλιόπη Καγιαλέ
Επιτελής Δ5/3

ΠΑΡΑΡΤΗΜΑ ΙΙΙ – ΕΕΕΣ

Από τις 2-5-2019, οι αναθέτουσες αρχές συντάσσουν το ΕΕΕΣ με τη χρήση της νέας ηλεκτρονικής υπηρεσίας Promitheus ESPDint (<https://espdint.eprocurement.gov.gr/>), που προσφέρει τη δυνατότητα ηλεκτρονικής σύνταξης και διαχείρισης του Ευρωπαϊκού Ενιαίου Εγγράφου Σύμβασης (ΕΕΕΣ). Η σχετική ανακοίνωση είναι διαθέσιμη στη Διαδικτυακή Πύλη του ΕΣΗΔΗΣ «www.promitheus.gov.gr». Το περιεχόμενο του αρχείου, είτε ενσωματώνεται στο κείμενο της διακήρυξης, είτε, ως αρχείο PDF, ηλεκτρονικά υπογεγραμμένο, αναρτάται ξεχωριστά ως αναπόσπαστο μέρος αυτής. Το αρχείο XML αναρτάται για την διευκόλυνση των οικονομικών φορέων προκειμένου να συντάξουν μέσω της υπηρεσίας eΕΕΕΣ τη σχετική απάντηση τους].

Ακριβές Αντίγραφο

Σμχος (Ε) Πικριδάς Δημοσθένης
Υποδιοικητής

Ανθσγός (Ο) Καλλιόπη Καγιαλέ
Επιτελής Δ5/3

ΠΑΡΑΡΤΗΜΑ IV – Υπόδειγμα εγγυητικών επιστολών

ΥΠΟΔΕΙΓΜΑ 1^ο
ΕΓΓΥΗΤΙΚΗ ΕΠΙΣΤΟΛΗ ΣΥΜΜΕΤΟΧΗΣ

Όνομασία Τράπεζας.....

Κατάστημα.....

(Δ/νση οδός – αριθμός ΤΚ, Fax)

Ημερομηνία έκδοσης

Προς : Αναγράφεται η Υπηρεσία διενέργειας του διαγωνισμού προς την οποία απευθύνεται

Εγγύησή μας υπ' αριθμ.

για ποσό ΕΥΡΩ

Σας γνωρίζουμε ότι εγγυώμεθα προς εσάς με την παρούσα, ανεκκλήτως και ανεπιφυλάκτως, παραιτούμενοι των ενστάσεων διζήσεως και διαιρέσεως, μέχρι του ποσού των ΕΥΡΩ για την Εταιρεία, ΑΦΜ :, οδός αριθμός (ή σε περίπτωση Ένωσης ή Κοινοπραξίας, για την Εταιρεία 1) και 2) ατομικά για κάθε μία από αυτές και ως αλληλέγγυα και εις ολόκληρον υπόχρεων μεταξύ τους, εκ της ιδιότητας τους ως μελών της Ένωσης ή Κοινοπραξίας), για τη συμμετοχή της στο διενεργούμενο διαγωνισμό σας με καταληκτική ημερομηνία υποβολής προσφορών την, για τη σύμφωνα με την υπ' αριθμ. διακήρυξή σας.

Η παρούσα εγγύηση καλύπτει μόνο τις από τη συμμετοχή στον παραπάνω διαγωνισμό απορρέουσες υποχρεώσεις της, καθ' όλο το χρόνο της εκ της προσφοράς δεσμεύσεώς της και μέχρι την υπογραφή της σύμβασης και κατάθεση της εγγύησης καλής εκτέλεσης των όρων της, στην περίπτωση κατακύρωσης της συμβατικού αντικειμένου σε αυτήν.

Το παραπάνω ποσό βρίσκεται στη διάθεσή σας και θα καταβληθεί, ολικά ή μερικά, χωρίς οποιαδήποτε εκ μέρους μας αντίρρηση, αμφισβήτηση ή ένσταση και χωρίς έρευνα του βάσιμου ή μη της απαιτήσεώς σας μέσα σε πέντε (5) μέρες μετά από απλή έγγραφη ειδοποίησή σας.

Σε περίπτωση κατάπτωσης της εγγύησης, το ποσό της κατάπτωσης υπόκειται στο εκάστοτε ισχύον πάγιο τέλος χαρτοσήμου.

Η παρούσα ισχύει μέχρι την

Ο χρόνος ισχύος της εγγύησης αυτής θα παραταθεί εφόσον ζητηθεί από την υπηρεσία σας πριν από την ημερομηνία λήξης της.

Βεβαιώνουμε ότι το ποσό των εγγυήσεών μας, που έχουν δοθεί στο Δημόσιο και τα Νομικά Πρόσωπα Δημοσίου Δικαίου, μαζί με το ποσό της εγγύησης αυτής, δεν υπερβαίνει το όριο των εγγυήσεων που έχει καθοριστεί για την Τράπεζα μας.

(Εξουσιοδοτημένη υπογραφή)

ΥΠΟΔΕΙΓΜΑ 2^ο

ΕΓΓΥΗΤΙΚΗ ΕΠΙΣΤΟΛΗ ΚΑΛΗΣ ΕΚΤΕΛΕΣΗΣ

Όνομασία Τράπεζας.....

Κατάστημα.....

(Δ/νση οδός – αριθμός ΤΚ, Fax)

Ημερομηνία έκδοσης

Προς : Αναγράφεται η Υπηρεσία διενέργειας του διαγωνισμού προς την οποία απευθύνεται

Εγγύηση μας υπ' αριθμ.

για ποσό ΕΥΡΩ

Πληροφορηθήκαμε ότι η Εταιρεία (ή η Ένωση Εταιρειών ή Κοινοπραξία), ΑΦΜ :
....., οδός αριθμ. ως ανάδοχος πρόκειται να συνάψει μαζί
σας, ως αγοραστής, την σύμβαση υπ' αριθμ....., που θα καλύπτει την
....., συνολικής αξίας (εκτελούμενη δυνάμει της υπ' αριθμ.
...../2025 διακήρυξης του 201 ΚΕΦΑ της ΠΑ και με καταληκτική ημερομηνία υποβολής
προσφορών την) και ότι σύμφωνα με σχετικό όρο στη σύμβαση αυτή η εταιρεία (ή η
Ένωση ή Κοινοπραξία) υποχρεούται να καταθέσει εγγύηση καλής εκτέλεσης, ποσού ίσου προς το
4% της προϋπολογισθείσας αξίας της Διακήρυξης Δ.24/25 δηλαδή για ΕΥΡΩ
.....

Μετά τα παραπάνω, η Τράπεζα παρέχει την απαιτούμενη εγγύηση υπέρ της
εταιρείας (ή σε περίπτωση Ένωσης ή Κοινοπραξίας, υπέρ των Εταιρειών 1)
..... και 2) ατομικά για κάθε μία από αυτές και ως
αλληλέγγυα και εις ολόκληρον υπόχρεων μεταξύ τους, εκ της ιδιότητάς τους ως μελών της
Ένωσης ή Κοινοπραξίας), και εγγυάται προς εσάς με την παρούσα, ανεκκλήτως και
ανεπιφυλάκτως, παραιτούμενη του δικαιώματος της διαιρέσεως και διζήσεως, να καταβάλλει
μέσα σε πέντε (5) ημέρες, ανεξάρτητα από τυχόν αμφισβητήσεις, αντιρρήσεις ή ενστάσεις της
εταιρείας και χωρίς έρευνα του βάσιμου ή μη της απαίτησής σας, μετά από απλή έγγραφη
ειδοποίηση και δήλωσή σας ότι η εταιρεία παρέβη ή παρέλειψε να εκπληρώσει οποιοδήποτε
όρο της σύμβασης, κάθε ποσό που θα ορίζετε στη δήλωσή σας και που δεν θα ξεπερνά το
οριζόμενο στην εγγύηση αυτή.

Σε περίπτωση κατάπτωσης της εγγύησης, το ποσό της κατάπτωσης υπόκειται στο εκάστοτε
ισχύον πάγιο τέλος χαρτόσημου.

Η παρούσα ισχύει μέχρι την

Ο χρόνος ισχύος της εγγύησης αυτής θα παραταθεί εφόσον ζητηθεί από την υπηρεσία σας πριν
από την ημερομηνία λήξης της.

Βεβαιώνουμε ότι το ποσό των εγγυήσεων μας, που έχουν δοθεί στο Δημόσιο και τα Νομικά
Πρόσωπα Δημοσίου Δικαίου, μαζί με το ποσό της εγγύησης αυτής, δεν υπερβαίνει το όριο των
εγγυήσεων που έχει καθοριστεί για την Τράπεζα μας.

(Εξουσιοδοτημένη υπογραφή)

Ακριβές Αντίγραφο

Σμχος (Ε) Πικριδάς Δημοσθένης
Υποδιοικητής

Ανθσγός (Ο) Καλλιόπη Καγιαλέ
Επιτελής Δ5/3

ΠΑΡΑΡΤΗΜΑ V – Πίνακας αντιστοίχισης λόγων αποκλεισμού – Κριτηρίων επιλογής και αποδεικτικών μέσων

Αποδεικτικά μέσα-Προμήθειες (2.2.9.2.)		
A/A	Λόγος αποκλεισμού-Κριτήριο ποιοτικής επιλογής	Δικαιολογητικό
2.2.3.1	<p>Λόγοι που σχετίζονται με ποινικές καταδίκες για τα αδικήματα που ορίζονται στο άρθρο 73 παρ. 1 ν. 4412/2016:</p> <p>Συμμετοχή σε εγκληματική οργάνωση</p> <p>Ενεργητική δωροδοκία κατά το ελληνικό δίκαιο και το δίκαιο του οικονομικού φορέα</p> <p>Απάτη εις βάρος των οικονομικών συμφερόντων της Ένωσης</p> <p>Τρομοκρατικά εγκλήματα ή εγκλήματα συνδεόμενα με τρομοκρατικές δραστηριότητες</p> <p>Νομιμοποίηση εσόδων από παράνομες δραστηριότητες ή χρηματοδότηση της τρομοκρατίας</p> <p>Παιδική εργασία και άλλες μορφές εμπορίας ανθρώπων</p>	<p>Απόσπασμα ποινικού μητρώου ή, ελλείψει αυτού, ισοδύναμο έγγραφο που εκδίδεται από αρμόδια δικαστική ή διοικητική αρχή του κράτους-μέλους ή της χώρας καταγωγής ή της χώρας όπου είναι εγκατεστημένος ο οικονομικός φορέας, που να έχει εκδοθεί έως τρεις (3) μήνες πριν από την υποβολή του.</p> <p>Αν το κράτος-μέλος ή η εν λόγω χώρα δεν εκδίδει τέτοιου είδους έγγραφο ή πιστοποιητικό ή όπου αυτό δεν καλύπτει όλες τις περιπτώσεις της παρ. 2.2.3.1: α) επίσημη δήλωση αρμόδιας δημόσιας αρχής ότι δεν εκδίδεται ή ότι δεν καλύπτει όλες τις περιπτώσεις (μόνο εάν δεν καθίσταται διαθέσιμη μέσω του επιγραμμικού αποθετηρίου πιστοποιητικών (e-Certis)) και β) ένορκη βεβαίωση ή, στα κράτη-μέλη ή στις χώρες όπου δεν προβλέπεται ένορκη βεβαίωση, υπεύθυνη δήλωση του ενδιαφερομένου ενώπιον αρμόδιας δικαστικής ή διοικητικής αρχής, συμβολαιογράφου ή αρμόδιου επαγγελματικού ή εμπορικού οργανισμού του κράτους-μέλους ή της χώρας καταγωγής ή της χώρας όπου είναι εγκατεστημένος ο οικονομικός φορέας.</p> <p>Τονίζεται ότι η υποχρέωση προσκόμισης αποδεικτικών μέσων και, ιδίως, ποινικού μητρώου ή άλλου ισοδύναμου εγγράφου, αφορά τόσο στα νομικά πρόσωπα, όταν στη χώρα εγκατάστασης τους ισχύει ποινική ευθύνη νομικού προσώπου, όσο και στα μέλη της διοίκησης του νομικού προσώπου. Για τους ημεδαπούς</p>

Αποδεικτικά μέσα-Προμήθειες (2.2.9.2.)		
A/A	Λόγος αποκλεισμού-Κριτήριο ποιοτικής επιλογής	Δικαιολογητικό
		<p>οικονομικούς φορείς στο μέτρο που στη χώρα μας δεν ισχύει ποινική ευθύνη νομικού προσώπου, η επαλήθευση της (μη) συνδρομής λόγου αποκλεισμού πραγματοποιείται, καταρχήν, με την προσκόμιση αποσπάσματος ποινικού μητρώου των μελών της διοίκησης – εκπροσώπησης του νομικού προσώπου, με βάση το εταιρικό δίκαιο, σε συνδυασμό με την υπεύθυνη δήλωση της παρ. 4 του άρθρου 74 του Ν.4412/16.</p> <p>Επιπλέον λαμβάνοντας υπόψιν ότι η αμετάκλητη ποινική απόφαση περί επιβολής κυρώσεων εις βάρος νομικού προσώπου – οντότητας, έχει ως συνέπεια τον αποκλεισμό του/της από τις δημόσιες συμβάσεις και τις συμβάσεις παραχώρησης, για τα αδικήματα δωροδοκίας των περ. β και γ της παρ.1 του άρθρου 73 του Ν.4412/16. Περαιτέρω, επισημαίνεται ότι καθώς και δεν έχει ακόμα προβλεφθεί η τήρηση ποινικού μητρώου για τα νομικά πρόσωπα ή οντότητες, σε συνέχεια αμετάκλητης απόφασης επιβολής εις βάρος τους, μέσω της ποινικής διαδικασίας, κυρώσεων του ως άνω άρθρου 134 του Ν.5090/2024, ούτε η έκδοση ισοδύναμου με το απόσπασμα ποινικού μητρώου εγγράφου, επαρκή απόδειξη περί του ότι ο οικονομικός φορέας που έχει την εγκατάστασή του στην Ελλάδα δεν εμπίπτει σε καμία από τις περιπτώσεις των αδικημάτων δωροδοκίας που αναφέρονται στο άρθρο 73 παρ. 1, αποτελεί η ένορκη βεβαίωση, κατ' εφαρμογή του άρθρου 80 παρ.2 του Ν.4412/16.</p>
2.2.3.2	Ο οικονομικός φορέας δεν έχει ανεκπλήρωτες υποχρεώσεις όσον αφορά την καταβολή φόρων, τόσο στη χώρα στην οποία είναι	Α) Πιστοποιητικό που εκδίδεται από την αρμόδια αρχή του οικείου κράτους- μέλους ή χώρας. Αν το κράτος-μέλος ή η εν λόγω χώρα δεν

Αποδεικτικά μέσα-Προμήθειες (2.2.9.2.)		
A/A	Λόγος αποκλεισμού-Κριτήριο ποιοτικής επιλογής	Δικαιολογητικό
	εγκατεστημένος όσο και στην Ελλάδα, εάν είναι άλλο από τη χώρα εγκατάστασης	<p>εκδίδει τέτοιου είδους έγγραφο ή πιστοποιητικό ή όπου αυτό δεν καλύπτει όλες τις περιπτώσεις της παρ. 2.2.3.2. : α) επίσημη δήλωση αρμόδιας δημόσιας αρχής ότι δεν εκδίδεται ή ότι δεν καλύπτει όλες τις περιπτώσεις (μόνο εάν δεν καθίσταται διαθέσιμη μέσω του επιγραμμικού αποθετηρίου πιστοποιητικών (e-Certis)) και β) ένορκη βεβαίωση ή, στα κράτη-μέλη ή στις χώρες όπου δεν προβλέπεται ένορκη βεβαίωση, υπεύθυνη δήλωση του ενδιαφερομένου ενώπιον αρμόδιας δικαστικής ή διοικητικής αρχής, συμβολαιογράφου ή αρμόδιου επαγγελματικού ή εμπορικού οργανισμού του κράτους-μέλους ή της χώρας καταγωγής ή της χώρας όπου είναι εγκατεστημένος ο οικονομικός φορέας.</p> <p>Για τους ημεδαπούς οικονομικούς φορείς: Φορολογική Ενημερότητα, άλλως, στην περίπτωση οφειλής, βεβαίωση οφειλής που εκδίδεται από την Α.Α.Δ.Ε., που να είναι εν ισχύ κατά το χρόνο υποβολής της ή, στην περίπτωση που δεν αναφέρεται σε αυτή χρόνος ισχύος, που να έχει εκδοθεί έως τρεις (3) μήνες πριν από την υποβολή της.</p>
	Ο οικονομικός φορέας έχει ανεκπλήρωτες υποχρεώσεις όσον αφορά την καταβολή εισφορών κοινωνικής ασφάλισης, τόσο στη χώρα στην οποία είναι εγκατεστημένος όσο και στο κράτος μέλος της αναθέτουσας αρχής ή του αναθέτοντα φορέα, εάν είναι άλλο από τη χώρα εγκατάστασης;	Β) Πιστοποιητικό που εκδίδεται από την αρμόδια αρχή του οικείου κράτους μέλους ή χώρας. Αν το κράτος-μέλος ή η εν λόγω χώρα δεν εκδίδει τέτοιου είδους έγγραφο ή πιστοποιητικό ή όπου αυτό δεν καλύπτει όλες τις περιπτώσεις της παρ. 2.2.3.2: α) επίσημη δήλωση αρμόδιας δημόσιας αρχής ότι δεν εκδίδεται ή ότι δεν καλύπτει όλες τις περιπτώσεις (μόνο εάν δεν

Αποδεικτικά μέσα-Προμήθειες (2.2.9.2.)		
A/A	Λόγος αποκλεισμού-Κριτήριο ποιοτικής επιλογής	Δικαιολογητικό
		<p>καθίσταται διαθέσιμη μέσω του επιγραμμικού αποθετηρίου πιστοποιητικών (e-Certis)) και β) ένορκη βεβαίωση ή, στα κράτη-μέλη ή στις χώρες όπου δεν προβλέπεται ένορκη βεβαίωση, υπεύθυνη δήλωση του ενδιαφερομένου ενώπιον αρμόδιας δικαστικής ή διοικητικής αρχής, συμβολαιογράφου ή αρμόδιου επαγγελματικού ή εμπορικού οργανισμού του κράτους-μέλους ή της χώρας καταγωγής ή της χώρας όπου είναι εγκατεστημένος ο οικονομικός φορέας.</p> <p>Για τους ημεδαπούς οικονομικούς φορείς: Ασφαλιστική Ενημερότητα άλλως, στην περίπτωση οφειλής, βεβαίωση οφειλής που εκδίδεται από τον e-ΕΦΚΑ, που να είναι εν ισχύ κατά το χρόνο υποβολής της, ή στην περίπτωση που δεν αναφέρεται σε αυτή χρόνος ισχύος, που να έχει εκδοθεί έως τρεις (3) μήνες πριν από την υποβολή της (και οποιοδήποτε άλλου ασφαλιστικού φορέα στον οποίο τυχόν υπάγεται)</p>
		<p>Γ) Υπεύθυνη δήλωση αναφορικά με τους οργανισμούς κοινωνικής ασφάλισης στους οποίους οφείλει να καταβάλει εισφορές (στην περίπτωση που ο προσωρινός ανάδοχος έχει την εγκατάστασή του στην Ελλάδα αφορά Οργανισμούς κύριας και επικουρικής ασφάλισης. Η δήλωση απαιτείται μόνο στην περίπτωση που δεν υπάγεται αποκλειστικά στον e-ΕΦΚΑ)</p>
		<p>Δ) Υπεύθυνη δήλωση ότι δεν έχει εκδοθεί δικαστική ή διοικητική απόφαση με τελεσίδικη και δεσμευτική ισχύ για την αθέτηση των υποχρεώσεών του όσον αφορά στην καταβολή φόρων ή εισφορών κοινωνικής ασφάλισης.</p>
2.2.3.3.α	Αθέτηση των υποχρεώσεων που	Υπεύθυνη δήλωση στην οποία

Αποδεικτικά μέσα-Προμήθειες (2.2.9.2.)		
A/A	Λόγος αποκλεισμού-Κριτήριο ποιοτικής επιλογής	Δικαιολογητικό
	απορρέουν από διατάξεις της περιβαλλοντικής, κοινωνικοασφαλιστικής και εργατικής νομοθεσίας	δηλώνεται ότι ο οικονομικός φορέας δεν έχει αθετήσει τις υποχρεώσεις του στους τομείς της περιβαλλοντικής, κοινωνικοασφαλιστικής και εργατικής νομοθεσίας
2.2.3.3.β	Καταστάσεις οικονομικής αφερεγγυότητας: Πτώχευση Υπαγωγή σε πτωχευτικό συμβιβασμό ή ειδική εκκαθάριση Αναγκαστική διαχείριση από δικαστήριο ή εκκαθαριστή Υπαγωγή σε Διαδικασία εξυγίανσης	Πιστοποιητικό που εκδίδεται από την αρμόδια αρχή του οικείου κράτους - μέλους ή χώρας, που να έχει εκδοθεί έως τρεις (3) μήνες πριν από την υποβολή του. Αν το κράτος-μέλος ή η εν λόγω χώρα δεν εκδίδει τέτοιου είδους έγγραφο ή πιστοποιητικό ή όπου αυτό δεν καλύπτει όλες τις περιπτώσεις της παρ. 2.2.3.4.β: α) επίσημη δήλωση αρμόδιας δημόσιας αρχής ότι δεν εκδίδεται ή ότι δεν καλύπτει όλες τις περιπτώσεις (μόνο εάν δεν καθίσταται διαθέσιμη μέσω του επιγραμμικού αποθετηρίου πιστοποιητικών (e-Certis)) και β) ένορκη βεβαίωση ή, στα κράτη-μέλη ή στις χώρες όπου δεν προβλέπεται ένορκη βεβαίωση, υπεύθυνη δήλωση του ενδιαφερομένου ενώπιον αρμόδιας δικαστικής ή διοικητικής αρχής, συμβολαιογράφου ή αρμόδιου επαγγελματικού ή εμπορικού οργανισμού του κράτους-μέλους ή της χώρας καταγωγής ή της χώρας όπου είναι εγκατεστημένος ο οικονομικός φορέας. Ιδίως οι οικονομικοί φορείς που είναι εγκατεστημένοι στην Ελλάδα προσκομίζουν: α) Ενιαίο Πιστοποιητικό Δικαστικής Φερεγγυότητας από το αρμόδιο Πρωτοδικείο, από το οποίο προκύπτει ότι δεν τελούν υπό πτώχευση, πτωχευτικό συμβιβασμό ή υπό αναγκαστική διαχείριση ή δικαστική εκκαθάριση ή ότι δεν έχουν υπαχθεί σε διαδικασία εξυγίανσης, Για τις ΙΚΕ προσκομίζεται επιπλέον

Αποδεικτικά μέσα-Προμήθειες (2.2.9.2.)		
A/A	Λόγος αποκλεισμού-Κριτήριο ποιοτικής επιλογής	Δικαιολογητικό
		<p>και πιστοποιητικό του Γ.Ε.Μ.Η. περί μη έκδοσης απόφασης λύσης ή κατάθεσης αίτησης λύσης του νομικού προσώπου, ενώ για τις ΕΠΕ προσκομίζεται επιπλέον πιστοποιητικό μεταβολών.</p> <p>β) Πιστοποιητικό του Γ.Ε.Μ.Η. από το οποίο προκύπτει ότι το νομικό πρόσωπο δεν έχει λυθεί και τεθεί υπό εκκαθάριση με απόφαση των εταίρων.</p> <p>Προκειμένου για τα σωματεία και τους συνεταιρισμούς, το Ενιαίο Πιστοποιητικό Δικαστικής Φερεγγυότητας εκδίδεται για τα σωματεία από το αρμόδιο Πρωτοδικείο, και για τους συνεταιρισμούς για το χρονικό διάστημα έως τις 31.12.2019 από το Ειρηνοδικείο και μετά την παραπάνω ημερομηνία από το Γ.Ε.Μ.Η..</p>
	Αναστολή επιχειρηματικών δραστηριοτήτων	γ) Εκτύπωση της καρτέλας “Στοιχεία Μητρώου/ Επιχείρησης” από την ηλεκτρονική πλατφόρμα της Ανεξάρτητης Αρχής Δημοσίων Εσόδων, όπως αυτά εμφανίζονται στο taxinet, από την οποία να προκύπτει η μη αναστολή της επιχειρηματικής δραστηριότητάς τους.
2.2.3.3.γ	Συμφωνίες με άλλους οικονομικούς φορείς με στόχο τη στρέβλωση του ανταγωνισμού	Υπεύθυνη δήλωση στην οποία δηλώνεται ότι ο οικονομικός φορέας δεν έχει συνάψει συμφωνίες με στόχο τη στρέβλωση του ανταγωνισμού, άλλως, ότι τυγχάνει στη περίπτωση του εφαρμογής η περίπτωση β' της παρ. 3 του άρθρου 44 του ν. 3959/2011 (Α' 93), και δεν έχει υποπέσει σε επανάληψη της παράβασης
2.2.3.3.δ	Σύγκρουση συμφερόντων λόγω της συμμετοχής του στη διαδικασία σύναψης σύμβασης	Υπεύθυνη δήλωση στην οποία δηλώνεται ότι ο οικονομικός φορέας δεν γνωρίζει την ύπαρξη τυχόν κατάστασης σύγκρουσης συμφερόντων λόγω της συμμετοχής του στη διαδικασία σύναψης

Αποδεικτικά μέσα-Προμήθειες (2.2.9.2.)		
A/A	Λόγος αποκλεισμού-Κριτήριο ποιοτικής επιλογής	Δικαιολογητικό
		σύμβασης
2.2.3.3.ε	Παροχή συμβουλών ή εμπλοκή στην προετοιμασία της διαδικασίας σύναψης της σύμβασης	Υπεύθυνη δήλωση στην οποία δηλώνεται ότι ο οικονομικός φορέας, ή επιχείρηση συνδεδεμένη με αυτόν, δεν έχει παράσχει συμβουλές στην αναθέτουσα αρχή ή δεν έχει με άλλο τρόπο εμπλακεί στην προετοιμασία της διαδικασίας σύναψης της σύμβασης [άλλως, σε περίπτωση προηγούμενης εμπλοκής, αυτή δηλώνεται ως πραγματικό γεγονός]
2.2.3.3.στ	Πρόωρη καταγγελία, αποζημιώσεις ή άλλες παρόμοιες κυρώσεις από προηγούμενη σύμβαση	Υπεύθυνη δήλωση στην οποία δηλώνεται ότι ο οικονομικός φορέας δεν έχει υποστεί πρόωρη καταγγελία προηγούμενης δημόσιας σύμβασης ή προηγούμενης σύμβασης με αναθέτοντα φορέα ή προηγούμενης σύμβασης παραχώρησης, ή επιβολή αποζημιώσεων ή άλλων παρόμοιων κυρώσεων σε σχέση με προηγούμενη σύμβαση.
2.2.3.3.ζ και η	Σοβαρές απατηλές δηλώσεις, απόκρυψη πληροφοριών, αδυναμία υποβολής δικαιολογητικών, απόπειρα επηρεασμού, με αθέμιτο τρόπο, της διαδικασίας λήψης αποφάσεων της αναθέτουσας αρχής ή απόκτησης εμπιστευτικών πληροφοριών.	Υπεύθυνη δήλωση στην οποία δηλώνεται ότι ο οικονομικός φορέας: α) δεν έχει κριθεί ένοχος σοβαρών απατηλών δηλώσεων κατά την παροχή των πληροφοριών που απαιτούνται για την εξακρίβωση της απουσίας των λόγων αποκλεισμού ή την πλήρωση των κριτηρίων επιλογής, β) δεν έχει αποκρύψει τις πληροφορίες αυτές, γ) ήταν σε θέση να υποβάλει, χωρίς καθυστέρηση, τα δικαιολογητικά που απαιτούνται από την αναθέτουσα αρχή ή τον αναθέτοντα φορέα, και δ) δεν έχει επιχειρήσει να επηρεάσει με αθέμιτο τρόπο τη διαδικασία λήψης αποφάσεων της αναθέτουσας αρχής ή του αναθέτοντα φορέα, να αποκτήσει εμπιστευτικές πληροφορίες που ενδέχεται να του αποφέρουν αθέμιτο πλεονέκτημα στη διαδικασία σύναψης σύμβασης ή να παράσχει παραπλανητικές πληροφορίες που ενδέχεται να επηρεάσουν ουσιωδώς

Αποδεικτικά μέσα-Προμήθειες (2.2.9.2.)		
A/A	Λόγος αποκλεισμού-Κριτήριο ποιοτικής επιλογής	Δικαιολογητικό
		τις αποφάσεις που αφορούν τον αποκλεισμό, την επιλογή ή την ανάθεση.
2.2.3.3.θ	Ένοχος σοβαρού επαγγελματικού παραπτώματος	Υπεύθυνη δήλωση ότι: α) οικονομικός φορέας δεν έχει διαπράξει σοβαρό επαγγελματικό παράπτωμα και β) δεν έχει επιβληθεί σε βάρος του πειθαρχική ποινή ή άλλους είδους κύρωση στο πλαίσιο του επαγγέλματός του από αρμόδια εποπτική αρχή/φορέα με πειθαρχικές-κυρωτικές αρμοδιότητες.
2.2.3.7	Οριζόντιος αποκλεισμός από μελλοντικές διαδικασίες σύναψης	Υπεύθυνη δήλωση στην οποία δηλώνεται ότι δεν έχει επιβληθεί στον οικονομικό φορέα η κύρωση του οριζόντιου αποκλεισμού από δημόσιες συμβάσεις και συμβάσεις παραχώρησης.
2.2.4	Εγγραφή στο σχετικό επαγγελματικό μητρώο	Πιστοποιητικό εγγραφής στο οικείο επαγγελματικό μητρώο, το οποίο να έχει εκδοθεί έως τριάντα (30) εργάσιμες ημέρες πριν από την υποβολή του, εκτός αν, σύμφωνα με τις ειδικότερες διατάξεις αυτών, φέρει συγκεκριμένο χρόνο ισχύος.
	Εγγραφή στο σχετικό εμπορικό μητρώο	Πιστοποιητικό εγγραφής στο οικείο εμπορικό μητρώο, το οποίο να έχει εκδοθεί έως τριάντα (30) εργάσιμες ημέρες πριν από την υποβολή του, εκτός αν, σύμφωνα με τις ειδικότερες διατάξεις αυτών, φέρει συγκεκριμένο χρόνο ισχύος. Για τους οικονομικούς φορείς που είναι εγκατεστημένοι στην Ελλάδα γίνεται αποδεκτό και πιστοποιητικό που εκδίδεται από την οικεία υπηρεσία του Γ.Ε.Μ.Η. των Επιμελητηρίων (Εμπορικό, Βιομηχανικό ή Βιοτεχνικό Επιμελητήριο) στο Μητρώο Κατασκευαστών Αμυντικού Υλικού.
		Στην περίπτωση που χώρα δεν τηρεί τέτοιο μητρώο, το έγγραφο ή το πιστοποιητικό μπορεί να αντικαθίσταται από ένορκη βεβαίωση

Αποδεικτικά μέσα-Προμήθειες (2.2.9.2.)		
A/A	Λόγος αποκλεισμού-Κριτήριο ποιοτικής επιλογής	Δικαιολογητικό
		ή, στα κράτη - μέλη ή στις χώρες όπου δεν προβλέπεται ένορκη βεβαίωση, από υπεύθυνη δήλωση του ενδιαφερομένου ενώπιον αρμόδιας δικαστικής ή διοικητικής αρχής, συμβολαιογράφου ή αρμόδιου επαγγελματικού ή εμπορικού οργανισμού της χώρας καταγωγής ή της χώρας όπου είναι εγκατεστημένος ο οικονομικός φορέας ότι δεν τηρείται τέτοιο μητρώο και ότι ασκεί τη δραστηριότητα που απαιτείται για την εκτέλεση του αντικειμένου της υπό ανάθεση σύμβασης.
2.2.7	Απαιτούμενα πιστοποιητικά-δικαιολογητικά:	<p>Για την απόδειξη της συμμόρφωσής του με τα πρότυπα διασφάλισης ποιότητας της παραγ. 2.2.7 οι οικονομικοί φορείς προσκομίζουν</p> <p>1 Τα υπό προμήθεια υλικά ζητείται να είναι σε ποιοτική κατάσταση FN, NEW και να έχουν αποθηκευτεί και συντηρηθεί όπως προβλέπεται στην ΠΕΔ-A-00661 και EN 615:2009.</p> <p>2 Αποδεκτά δύναται να είναι υλικά που παράγονται και συμμορφώνονται με τις ΠΕΔ-A-00661 και EN 615:2009 αντίστοιχα.</p> <p>3 Πιστοποίηση:</p> <p>3.1 Τα υλικά θα παραλαμβάνονται από την ΠΑ σε βαρέλια καθαρού βάρους 200kg για τον πυροσβεστικό αφρό AFFF 6% και σε τσουβάλι 25kg για την κατασβεστική σκόνη, σύμφωνα με τις διεθνείς προδιαγραφές περί μεταφοράς επικίνδυνων φορτίων.</p> <p>3.2 Οι προμηθευτές οφείλουν να δηλώσουν στην τεχνική προσφορά τους τη συμμόρφωση με τις αντίστοιχες προδιαγραφές και πρότυπα, υποβάλλοντας σχετικά έγγραφα που να τεκμηριώνουν και να πιστοποιούν τη συμμόρφωση των προσφερόμενων προϊόντων με τις αντίστοιχες προδιαγραφές ή/και</p>

Αποδεικτικά μέσα-Προμήθειες (2.2.9.2.)		
A/A	Λόγος αποκλεισμού-Κριτήριο ποιοτικής επιλογής	Δικαιολογητικό
		<p>πρότυπα.</p> <p>3.3 Στα πιστοποιητικά καταλληλότητας που θα συνοδεύουν κάθε παράδοση, θα βεβαιώνεται από τον προμηθευτή ότι τα παραδιδόμενα υλικά είναι πλήρως συμμορφωμένα με την ισχύουσα Τεχνική Προδιαγραφή/πρότυπο. Επιπλέον θα βεβαιώνεται ότι η πυροσβεστική σκόνη απαιτείται να είναι συμβατή με τον πυροσβεστικό αφρό παραγράφου 1.1.1 της ΤΠ για χρήση σε πυροσβεστικά οχήματα της ΠΑ.</p> <p>3.4 Τα υπό προμήθεια υλικά κατά την παράδοσή τους να συνοδεύονται από πιστοποιητικό συμμόρφωσης CoC του κατασκευαστή, καθώς και από τα αντίστοιχα Material Safety Data Sheet (MSDS) του αρχικού κατασκευαστή OEM. Στο πιστοποιητικό συμμόρφωσης/καταλληλότητας που θα συνοδεύει κάθε παράδοση, θα βεβαιώνεται από τον προμηθευτή ότι τα παραδιδόμενα υλικά είναι πλήρως συμμορφωμένα με την ισχύουσα Τεχνική Προδιαγραφή.</p> <p>3.5 Κάθε παρτίδα των υλικών, να συνοδεύεται από έντυπο ανάλυσης φυσικοχημικών ιδιοτήτων εργαστηρίου ανεξάρτητου (τρίτου) φορέα, με το οποίο θα διασφαλίζεται η συμμόρφωση της παρτίδας με την προδιαγραφή-πρότυπο, με έξοδα προμηθευτή .Είναι επιθυμητό (όχι ανελαστικό) το υπόψη εργαστήριο να είναι διαπιστευμένο κατά ISO 17025. Η Υπηρεσία δύναται να προβεί σε επιπλέον ποιοτικό έλεγχο κατά την παραλαβή σύμφωνα με τα καθοριζόμενα στην αντίστοιχη προδιαγραφή. Η δαπάνη για τους ελέγχους καλύπτεται από τον Ανάδοχο ΟΦ.</p> <p>3.6 Για κάθε παρτίδα που δεν θα συνοδεύεται από τα κατά περίπτωση απαιτούμενα πιστοποιητικά του</p>

Αποδεικτικά μέσα-Προμήθειες (2.2.9.2.)		
A/A	Λόγος αποκλεισμού-Κριτήριο ποιοτικής επιλογής	Δικαιολογητικό

Ακριβές Αντίγραφο

Σμχος (Ε) Πικριδάς Δημοσθένης
Υποδιοικητής

Ανθσγός (Ο) Καλλιόπη Καγιαλέ
Επιτελής Δ5/3

		παρόντος θα επιστρέφεται στον προμηθευτή, χωρίς κόστος για την ΠΑ, η δε παραλαβή τους θα πραγματοποιείται με μέριμνα του προμηθευτή (εφαρμογή διαδικασίας "COLLECT"). Σε αυτή την περίπτωση, ο προμηθευτής υποχρεούται να προβεί στις απαραίτητες ενέργειες για την άμεση αντικατάσταση της ελαττωματικής ποσότητας.
--	--	--

ΠΑΡΑΡΤΗΜΑ VI – Ενημέρωση για την προστασία προσωπικών δεδομένων

Η Αναθέτουσα Αρχή ενημερώνει υπό την ιδιότητά της ως υπεύθυνης επεξεργασίας το φυσικό πρόσωπο που υπογράφει την προσφορά ως Προσφέρων ή ως Νόμιμος Εκπρόσωπος Προσφέροντος, ότι το ίδιο ή και τρίτοι, κατ' εντολή και για λογαριασμό του, θα επεξεργάζονται τα ακόλουθα δεδομένα ως εξής:

I. Αντικείμενο επεξεργασίας είναι τα δεδομένα προσωπικού χαρακτήρα που περιέχονται στους φακέλους της προσφοράς και τα αποδεικτικά μέσα τα οποία υποβάλλονται στην Αναθέτουσα Αρχή, στο πλαίσιο του παρόντος Διαγωνισμού, από το φυσικό πρόσωπο το οποίο είναι το ίδιο Προσφέρων ή Νόμιμος Εκπρόσωπος Προσφέροντος.

II. Σκοπός της επεξεργασίας είναι η αξιολόγηση του Φακέλου Προσφοράς, η ανάθεση της Σύμβασης, η προάσπιση των δικαιωμάτων της Αναθέτουσας Αρχής, η εκπλήρωση των εκ του νόμου υποχρεώσεων της Αναθέτουσας Αρχής και η εν γένει ασφάλεια και προστασία των συναλλαγών. Τα δεδομένα ταυτοπροσωπίας και επικοινωνίας θα χρησιμοποιηθούν από την Αναθέτουσα Αρχή και για την ενημέρωση των Προσφερόντων σχετικά με την αξιολόγηση των προσφορών.

III. Αποδέκτες των ανωτέρω (υπό Α) δεδομένων στους οποίους κοινοποιούνται είναι:

(α) Φορείς στους οποίους η Αναθέτουσα Αρχή αναθέτει την εκτέλεση συγκεκριμένων ενεργειών για λογαριασμό της, δηλαδή οι Σύμβουλοι, τα υπηρεσιακά στελέχη, μέλη Επιτροπών Αξιολόγησης, Χειριστές του Ηλεκτρονικού Διαγωνισμού και λοιποί εν γένει προστηθέντες της, υπό τον όρο της τήρησης σε κάθε περίπτωση του απορρήτου.

(β) Το Δημόσιο, άλλοι δημόσιοι φορείς ή δικαστικές αρχές ή άλλες αρχές ή δικαιοδοτικά όργανα, στο πλαίσιο των αρμοδιοτήτων τους.

(γ) Έτεροι συμμετέχοντες στο Διαγωνισμό, στο πλαίσιο της αρχής της διαφάνειας και του δικαιώματος προδικαστικής και δικαστικής προστασίας των συμμετεχόντων στο Διαγωνισμό, σύμφωνα με το νόμο.

IV. Τα δεδομένα θα τηρούνται για χρονικό διάστημα για χρονικό διάστημα ίσο με τη διάρκεια της εκτέλεσης της σύμβασης, και μετά τη λήξη αυτής για χρονικό διάστημα πέντε ετών, για μελλοντικούς φορολογικούς-δημοσιονομικούς ή ελέγχους χρηματοδοτών ή άλλους προβλεπόμενους ελέγχους από την κείμενη νομοθεσία, εκτός εάν η νομοθεσία προβλέπει διαφορετική περίοδο διατήρησης. Σε περίπτωση εκκρεμοδικίας αναφορικά με δημόσια σύμβαση τα δεδομένα τηρούνται μέχρι το πέρας της εκκρεμοδικίας. Μετά τη λήξη των ανωτέρω περιόδων, τα προσωπικά δεδομένα θα καταστρέφονται.

V. Το φυσικό πρόσωπο που είναι είτε Προσφέρων είτε Νόμιμος Εκπρόσωπος του Προσφέροντος, μπορεί να ασκεί κάθε νόμιμο δικαίωμά του σχετικά με τα δεδομένα προσωπικού χαρακτήρα που το αφορούν, απευθυνόμενο στον υπεύθυνο προστασίας προσωπικών δεδομένων της Αναθέτουσας Αρχής.

VI. Η Αναθέτουσα Αρχή έχει υποχρέωση να λαμβάνει κάθε εύλογο μέτρο για τη διασφάλιση του απορρήτου και της ασφάλειας της επεξεργασίας των δεδομένων και της προστασίας τους από τυχαία ή αθέμιτη καταστροφή, τυχαία απώλεια, αλλοίωση, απαγορευμένη διάδοση ή πρόσβαση από οποιονδήποτε και κάθε άλλης μορφή αθέμιτη επεξεργασία.

Ακριβές Αντίγραφο

Σμχος (Ε) Πικριδάς Δημοσθένης
Υποδιοικητής

Ανθσγός (Ο) Καλλιόπη Καγιαλέ
Επιτελής Δ5/3

ΠΑΡΑΡΤΗΜΑ VII – Σχέδιο σύμβασης (ενδεικτικό)

ΠΟΛΕΜΙΚΗ ΑΕΡΟΠΟΡΙΑ
201 ΚΕΝΤΡΟ ΕΦΟΔΙΑΣΜΟΥ ΑΕΡΟΠΟΡΙΑΣ
ΔΙΕΥΘΥΝΣΗ ΟΙΚΟΝΟΜΙΚΟΥ



ΣΥΜΒΑΣΗ/25

Προμήθεια Πυροσβεστικού Αφρού ΑFFF 6% και Κατασβεστικής Σκόνης
(Ο/Ν 253105)

ΑΝΑΔΟΧΟΣ : «.....»

ΥΠΟΥΡΓΕΙΟ ΕΘΝΙΚΗΣ ΑΜΥΝΑΣ
ΠΟΛΕΜΙΚΗ ΑΕΡΟΠΟΡΙΑ
201 ΚΕΝΤΡΟ ΕΦΟΔΙΑΣΜΟΥ ΑΕΡΟΠΟΡΙΑΣ
ΔΙΕΥΘΥΝΣΗ ΟΙΚΟΝΟΜΙΚΟΥ (Δ5)
ΤΜΗΜΑ ΠΡΟΜΗΘΕΙΩΝ (3)
Τηλεφ. 2105504397
e mail: proc.d53.201sd@haf.gr

Σύμβαση Σ./25
Διαγωνισμός 201 ΚΕΦΑ Δ. 24/25 (Αριθμός ΕΣΗΔΗΣ:

«Προμήθεια Πυροσβεστικού Αφρού AFFF 6% και Κατασβεστικής Σκόνης (Ο/Ν 253105)»
Συμβατικό Τίμημα: €

Στην Ελευσίνα σήμερα ημέρα οι παρακάτω συμβαλλόμενοι:

1. Το 201 ΚΕΦΑ, που εδρεύει στην Ελευσίνα με Αριθμό Φορολογικού Μητρώου (Α.Φ.Μ.) 090153025 νομίμως εκπροσωπούμενο από τον, Διοικητής του 201 Κέντρου Εφοδιασμού Αεροπορίας, ως εκπρόσωπο της Πολεμικής Αεροπορίας (ΠΑ), δυνάμει της υπ' αριθμ. (ΑΔΑΜ:, ΑΔΑ:) απόφασης κατακύρωσης (στο εξής η «Αναθέτουσα Αρχή»)

2.Ο/η (σε περίπτωση φυσικού προσώπου/ ατομικής επιχείρησης) ή το νομικό πρόσωπο.....με την επωνυμίακαι με το διακριτικό τίτλο «.....», που εδρεύει (. ΑΦΜ:....., ΔΟΥ:, Τ.Κ., νομίμως εκπροσωπούμενο (μόνο για νομικά πρόσωπα) από τον (στο εξής ο «Ανάδοχος»)

Έχοντας υπόψη:

1. την υπ' αριθμ 24/25 διακήρυξη (ΑΔΑΜ: 25PROC0.....) και τα λοιπά έγγραφα της σύμβασης που συντάξε η Αναθέτουσα Αρχή για την ανωτέρω εν θέματι σύμβαση προμήθειας.

2. Την υπ' αριθμ ... απόφαση της Αναθέτουσας Αρχής με την οποία κατακυρώθηκε το αποτέλεσμα της διαδικασίας (ΑΔΑΜ...), στο πλαίσιο της ανωτέρω διακήρυξης, στον Ανάδοχο και την ειδική πρόσκληση της Αναθέτουσας Αρχής προς τον Ανάδοχο για την υπογραφή του παρόντος, η οποία κοινοποιήθηκε σε αυτόν την.....

3. Την απόυπεύθυνη δήλωση του αναδόχου περί μη οψιγενών μεταβολών, κατά την έννοια της περ. (2) της παρ. 3 του άρθρου 100 του ν. 4412/2016 [[μνημονεύεται μόνο στην περίπτωση του προσυμβατικού ελέγχου ή της άσκησης προδικαστικής προσφυγής κατά της απόφασης κατακύρωσης](#)]

4. Ότι αναπόσπαστο τμήμα της παρούσας αποτελούν, σύμφωνα με το άρθρο 2 παρ.1 περιπτ. 42 του Ν.4412/2016:

-η υπ' αριθ. 24/25 διακήρυξη (Δ.24/25), με τα Παραρτήματα της

-η προσφορά του Αναδόχου

5. Ότι ο ανάδοχος κατέθεσε την υπ' αριθ. εγγυητική επιστολή της τράπεζας/ πιστωτικού ιδρύματος/ χρηματοδοτικού ιδρύματος/ ασφαλιστικής επιχείρησης/, ποσού ευρώ, για την καλή εκτέλεση των όρων του παρόντος συμφωνητικού.

Συμφώνησαν και έκαναν αμοιβαία αποδεκτά τα ακόλουθα :

Άρθρο 1
Αντικείμενο

Αντικείμενο της παρούσας σύμβασης είναι η Προμήθεια Πυροσβεστικού Αφρού AFFF 6% και Κατασβεστικής Σκόνης (O/N 253105), σύμφωνα με τους όρους και τις προδιαγραφές της Διακήρυξης, ως κατωτέρω:

α/α	Είδη	NSN	CPV	ΤΕΧ ΝΙΚ Η ΠΕΡ ΙΓΡ ΑΦ Η	CONDITION	M.M	Ποσότητα	Συνολικό Κόστος
1.	Πυροσβεστικός Αφρός AFFF 6%	4210A A1008 493	35111520 -6	ΠΕΔ -A- 006 61	FN ή NEW	KG	23.400,0 0	
2.	Κατασβεστική Σκόνη	4210A A1004 874	35111520 -6	EN 615 :20 09	FN ή NEW	KG	3.500,00	
ΣΥΝΟΛΙΚΗ ΠΡΟΥΠΟΛΟΓΙΣΘΕΙΣΑ ΑΞΙΑ (€)								
ΦΠΑ (24%)								
ΣΥΝΟΛΙΚΗ ΠΡΟΥΠΟΛΟΓΙΣΘΕΙΣΑ ΑΞΙΑ (€)								

Η προμήθεια θα πραγματοποιηθεί σύμφωνα με τους όρους που περιέχονται στα έγγραφα της σύμβασης, στην απόφαση κατακύρωσης και την προσφορά του Αναδόχου.

Άρθρο 2
Χρηματοδότηση της σύμβασης

Φορέας χρηματοδότησης της παρούσας σύμβασης είναι ο Ε.Φ. 101120403/ΑΛΕ 2410989002 «Αγορές χημικών υλικών και αεραφρού» τακτικού προϋπολογισμού ΓΕΑ έτους 2025, υπ' αριθμ. πρωτ. 6216/24-06-25, ποσού 61.442,00€, (ΑΔΑ:ΨΓΓ56-ΧΑ1 και ΑΔΑΜ:25REQ017075603).

Άρθρο 3
Υποχρεώσεις Αναδόχου

Ο Ανάδοχος εγγυάται και δεσμεύεται ανέκκλητα στην Αναθέτουσα Αρχή:

3.1 ότι, σύμφωνα με το άρθρο 4.3.1. της Διακήρυξης, τηρεί και θα εξακολουθήσει να τηρεί κατά την εκτέλεση της παρούσας σύμβασης τις υποχρεώσεις του που απορρέουν από τις διατάξεις της περιβαλλοντικής, κοινωνικοασφαλιστικής και εργατικής νομοθεσίας, που έχουν θεσπιστεί με το δίκαιο της Ένωσης, το εθνικό δίκαιο, συλλογικές συμβάσεις ή διεθνείς διατάξεις περιβαλλοντικού, κοινωνικού και

εργατικού δικαίου, οι οποίες απαριθμούνται στο Παράρτημα Χ του Προσαρτήματος Α' (και του ν. 4412/2016). Η τήρηση των εν λόγω υποχρεώσεων ελέγχεται και βεβαιώνεται από τα όργανα που επιβλέπουν την εκτέλεση της παρούσας σύμβασης και τις αρμόδιες δημόσιες αρχές και υπηρεσίες που ενεργούν εντός των ορίων της ευθύνης και της αρμοδιότητάς τους

3.2 ότι θα ενεργεί σύμφωνα με το Νόμο και με την παρούσα, ότι θα λαμβάνει τα κατάλληλα μέτρα για να διασφαλίσει την ομαλή και προσηκούσα εκτέλεση της παρούσας σύμφωνα με τη Διακήρυξη και τα λοιπά Έγγραφα της Σύμβασης και ότι δεν θα ενεργήσει αθέμιτα, παράνομα ή καταχρηστικά καθ' όλη τη διάρκεια της εκτέλεσης της παρούσας, σύμφωνα με τη ρήτρα ακεραιότητας που επισυνάπτεται στην παρούσα και αποτελεί αναπόσπαστο τμήμα της.

3.3 ότι καθ' όλη τη διάρκεια εκτέλεσης της σύμβασης, θα συνεργάζεται στενά με την Αναθέτουσα Αρχή, υποχρεούται δε να λαμβάνει υπόψη του οποιοσδήποτε παρατηρήσεις της σχετικά με την εκτέλεση της σύμβασης.

Άρθρο 4

Τεχνικές Προδιαγραφές – Ειδικό Όροι

4.1 Η προμήθεια των συμβατικών ειδών θα γίνει με βάση την Τεχνική Προδιαγραφή ως το Παράρτημα «Α» της παρούσας, καθώς και την τεχνική προσφορά του αναδόχου, ως κατατέθηκε στο πλαίσιο του υπ' αριθμ. Δ.24/25 (Αριθμός ΕΣΗΔΗΣ:) Διαγωνισμού του 201 ΚΕΦΑ.

4.2 Εργοστάσιο Κατασκευής : , Χώρα προέλευσης:

Άρθρο 5

Αμοιβή – Τρόπος πληρωμής

5.1 Το συνολικό συμβατικό τίμημα ανέρχεται σε€.

5.2 Η πληρωμή θα γίνεται στο **100%** της συμβατικής αξίας μετά την οριστική παραλαβή των υλικών.

5.3 Προς τούτο εκδίδεται με μέριμνα του 201 ΚΕΦΑ, Τακτικό Χρηματικό Ένταλμα (ΤΧΕ), το οποίο υποβάλλεται στο αρμόδιο όργανο προς εξόφληση. Το αρμόδιο Δημόσιο Στρατιωτικό Ταμείο (Δ. Σούτσου 40, Αθήνα), προβαίνει στην απόδοση του Φόρου Εισοδήματος και στην εξόφληση του αναδόχου στο λογαριασμό της Τραπέζης ως εξής:

Επωνυμία Τραπεζικού Ιδρύματος:

Στοιχεία Δικαιούχου Λογαριασμού:

IBAN:

Επισημαίνεται ότι η επωνυμία του αναδόχου του υπόψη λογαριασμού πρέπει να ταυτίζεται πλήρως με την επωνυμία του Αναδόχου στο τιμολόγιο.

5.4 Η πληρωμή του συμβατικού τιμήματος θα γίνεται με την προσκόμιση από τον Ανάδοχο των νομίμων παραστατικών και δικαιολογητικών που προβλέπονται από τις διατάξεις του άρθρου 200 παρ. 4 του ν. 4412/2016, καθώς και κάθε άλλου δικαιολογητικού που τυχόν ήθελε ζητηθεί από τις αρμόδιες υπηρεσίες που διενεργούν τον έλεγχο και την πληρωμή. Κατ' ελάχιστον απαιτούνται:

5.4.1 Τιμολόγιο του οικονομικού φορέα στο οποίο θα προσδιορίζονται αναλυτικά τα προ συμβατικά αντικείμενα (περιγραφή τιμές κλπ). Επισημαίνεται ότι, από 01/01/2024 όλοι οι οικονομικοί φορείς είναι

υποχρεωμένοι να υποβάλλουν Ηλεκτρονικά Τιμολόγια (ΗΤ) μέσω της Εφαρμογής Διαχείρισης Ηλεκτρονικού Τιμολογίου (ΕΔΗΤ), με τη χρήση του μοναδικού κωδικού της Αναθέτουσας Αρχής (ήτοι 1011.2040000000.0023), βάσει των καθοριζόμενων σε Ν.4601/2019 (ΦΕΚ Α'44), Ν.4972/22 (ΦΕΚ Α'181) και στην υπ'αριθμ. Α.Π. 52445/04 Απρ 23/ΓΓΔΠ/ΓΛΚ/ΓΔΘΒΔΚ (ΑΔΑ: 97Κ8Η-ΖΗ5) Κοινής Υπουργικής Απόφασης (ΚΥΑ). Η ανωτέρω υποχρέωση δεν εφαρμόζεται στις περιπτώσεις που εμπίπτουν στις εξαιρέσεις του άρθρου 2 της ΚΥΑ και στις λοιπές δαπάνες, το ύψος των οποίων είναι έως δύο χιλιάδες πεντακόσια ευρώ (2.500,00€) προ ΦΠΑ

5.4.2 Αποδεικτικό ενημερότητας για χρέη προς το Δημόσιο, δηλαδή βεβαίωση από αρμόδια Αρχή (ΑΑΔΕ), ότι ο ανάδοχος είναι ενήμερος για τα χρέη του στη φορολογική διοίκηση.

5.4.3 Πιστοποιητικό που εκδίδεται από αρμόδια κατά περίπτωση αρχή, από το οποίο να προκύπτει ότι ο ανάδοχος είναι ενήμερος ως προς τις εισφορές κοινωνικής ασφάλισης (κύριας και επικουρικής).

5.4.4 Πρωτόκολλο οριστικής ποιοτικής και ποσοτικής παραλαβής των υλικών από αρμόδια επιτροπή παραλαβών.

5.4.5 Γραμμάτιο εισαγωγής – χρέωσης των υπό προμήθεια υλικών.

5.5 Τον Ανάδοχο βαρύνουν οι υπέρ τρίτων κρατήσεις ποσοστού 6,1%, οι οποίες αναλύονται ως κατωτέρω:

Περιγραφή Κρατήσεων	Ποσοστά
Υπέρ ΜΤΑ	4%
Υπέρ ΕΛΟΑΑ	2 %
Υπέρ Ενιαίας Αρχής Δημοσίων Συμβάσεων (ΕΑΔΗΣΥ)	0,1%
Σύνολο	6,1%

5.6 Ειδικά στην περίπτωση τμηματικών παραδόσεων – παραλαβών και αντιστοίχων πληρωμών, οι κρατήσεις υπολογίζονται και παρακρατούνται κατά την πληρωμή κάθε παραλαβής.

5.7 Κατά την πληρωμή παρακρατείται φόρος εισοδήματος 4% για την προμήθεια υλικών (επί της καθαρής συμβατικής αξίας) σύμφωνα με το άρθρο 64 παραγρ. 2 του Ν.4172/2013 όπως αυτός έχει τροποποιηθεί και ισχύει. Οι ανάδοχοι εξωτερικού (αλλοδαπές επιχειρήσεις) που δεν διαθέτουν μόνιμη εγκατάσταση στην Ελλάδα απαλλάσσονται της παρακράτησης φόρου κατά την έννοια των διμερών συμβάσεων αποφυγής της διπλής φορολογίας μεταξύ της Ελλάδας και της χώρας μόνιμης εγκατάστασής τους.

5.8 Ο ανάδοχος αναλαμβάνει κάθε άλλη επιβάρυνση, σύμφωνα με την κείμενη νομοθεσία, μη συμπεριλαμβανόμενου ΦΠΑ για την παράδοση του υλικού στον τόπο και με τον τρόπο που προβλέπεται στην παρούσα σύμβαση.

5.9 Η προμήθεια απαλλάσσεται από την επιβολή ΦΠΑ (άρθρο 27 του ν.2859/00).

5.10 Σε περίπτωση που η εξόφληση καθυστερήσει πέραν των εξήντα (60) ημερών από την υποβολή του τιμολογίου από τον ανάδοχο, η Υπηρεσία καθίσταται υπερήμερη, σύμφωνα με τις διατάξεις του Ν.4152/2013 «Προσαρμογή της Ελληνικής Νομοθεσίας στην οδηγία 2011/7 της 16-02-2011 για την καταπολέμηση των καθυστερήσεων πληρωμών στις εμπορικές συναλλαγές» (ΦΕΚ τ.Α' 107/09-05-2013) και το οφειλόμενο ποσό καταβάλλεται έντοκα, εφόσον υποβληθεί σχετική αίτηση του αναδόχου, σε επιτόκιο το οποίο είναι ίσο προς το σύνολο του επιτοκίου αναφοράς το επιτόκιο που ορίζει η Ευρωπαϊκή Κεντρική Τράπεζα για τις πλέον πρόσφατες βασικές της πράξης αναχρηματοδότησης) συν οκτώ (8,00) επιπλέον ποσοστιαίες μονάδες.

5.11 Η προθεσμία πληρωμής αναστέλλεται για χρονικό διάστημα τυχόν δικαστικών διενέξεων και στις περιπτώσεις κατά τις οποίες ο χρόνος καθυστέρησης της πληρωμής οφείλεται σε υπαιτιότητα του οικονομικού φορέα (μη έγκαιρη υποβολή των αναγκαίων δικαιολογητικών, παραλαβή των συμβατικών ειδών με έκπτωση λόγω των αποκλίσεων από τις τεχνικές προδιαγραφές κ.λ.π.).

Άρθρο 6

Χρόνος Παράδοσης Υλικών-Παραλαβή υλικών - Χρόνος και τρόπος παραλαβής υλικών

6.1 Ο Ανάδοχος υποχρεούται να παραδώσει τα υλικά, στο χρόνο, τρόπο και τόπο που καθορίζονται στα άρθρα 6.1. και 6.2. της Διακήρυξης. Ο χρόνος παράδοσης ορίζεται σε εκατόν είκοσι (120) ημερολογιακών ημερών από την επομένη της υπογραφής της σύμβασης προμήθειας. Η παράδοση των υλικών θα γίνει με όρους Delivered At Place (DAP – Incoterms 2020), στις εγκαταστάσεις του 201 Κέντρου Εφοδιασμού Αεροπορίας.

6.2 Η παραλαβή των ειδών θα πραγματοποιηθεί από την αρμόδια επιτροπή της αναθέτουσας αρχής, σύμφωνα με τα ισχύοντα και τους όρους της παρούσας σύμβασης, αφού τηρηθεί η παρακάτω διαδικασία:

6.2.1 Ο ανάδοχος 5 τουλάχιστον εργάσιμες ημέρες πριν από την προσκόμισή τους έρχεται σε συνεννόηση με τον πρόεδρο της επιτροπής (τηλέφωνο επικοινωνίας 210 550 4066) για την έγκαιρη από αυτόν ειδοποίηση της Υπηρεσίας, ούτως ώστε να εξασφαλισθεί ο αναγκαίος αποθηκευτικός χώρος και να καθορισθεί η ημερομηνία παραλαβής.

6.2.2 Ομοίως ο ανάδοχος εξασφαλίζει από την αρμόδια Υπηρεσία Ασφαλείας του 201 Κέντρου Εφοδιασμού Αεροπορίας (τηλέφωνα επικοινωνίας 210 550 4006 - 4032), άδεια εισόδου του προσωπικού του.

6.3 Ο Ανάδοχος υποχρεούται να παραδώσει στην Αναθέτουσα Αρχή τα υλικά σύμφωνα με το άρθρο 6.1. της Διακήρυξης. Μη εμπρόθεσμη παράδοση των υλικών από τον Ανάδοχο επάγεται τη κήρυξη αυτού ως έκπτωτου σύμφωνα με το άρθρο 6.1.2 της Διακήρυξης.

Η παραλαβή των υλικών γίνεται από επιτροπές, υπό τους όρους, διαδικασίες παραλαβής, τρόπους ποσοτικού και ποιοτικού ελέγχου των υλικών, ανάληψης του κόστους διενέργειας ελέγχου από τον Ανάδοχο που ορίζονται και συμφωνούνται στο άρθρο 6.2 της Διακήρυξης.

Υλικά που απορρίφθηκαν ή κρίθηκαν παραληπτά με έκπτωση επί της συμβατικής τιμής, μπορούν να παραπέμπονται για επανεξέταση σύμφωνα με τα οριζόμενα στο άρθρο 6.2.1 της Διακήρυξης

6.4 Η παραλαβή των υλικών και η έκδοση των σχετικών πρωτοκόλλων παραλαβής πραγματοποιείται εντός τριάντα (30) ημερών από την ημερομηνία παράδοσης αυτών.

Αν η παραλαβή των υλικών και η σύνταξη του σχετικού πρωτοκόλλου δεν πραγματοποιηθεί από την επιτροπή παραλαβής μέσα στον οριζόμενο από τη σύμβαση χρόνο, ισχύουν τα αναφερόμενα στο άρθρο 6.2.2 της Διακήρυξης.

Ανεξάρτητα από την, στο ως άνω άρθρο 6.2.2 οριζόμενη αυτοδίκαιη παραλαβή και την πληρωμή του Αναδόχου, πραγματοποιούνται οι προβλεπόμενοι από την παρούσα σύμβαση έλεγχοι από επιτροπή που συγκροτείται με απόφαση της Αναθέτουσας Αρχής στην οποία δεν μπορεί να συμμετέχουν ο πρόεδρος και τα μέλη της επιτροπής που δεν πραγματοποίησε την παραλαβή στον προβλεπόμενο από την παρούσα σύμβαση χρόνο. Η παραπάνω επιτροπή παραλαβής προβαίνει σε όλες τις διαδικασίες παραλαβής που

προβλέπονται από την ως άνω παράγραφο 2 του όρου 2 της παρούσας σύμβασης και των άρθρων 6.2.1 της Διακήρυξης και του άρθρου 208 του ν. 4412/2016 και συντάσσει τα σχετικά πρωτόκολλα. Η εγγυητική επιστολή καλής εκτέλεσης δεν επιστρέφεται πριν από την ολοκλήρωση όλων των προβλεπομένων από την παρούσα σύμβαση ελέγχων και τη σύνταξη των σχετικών πρωτοκόλλων.

6.5.Ο συμβατικός χρόνος παράδοσης των υλικών μπορεί να παρατείνεται, πριν από τη λήξη του αρχικού συμβατικού χρόνου παράδοσης, υπό τις προϋποθέσεις του άρθρου 206 του ν. 4412/2016. Στην περίπτωση που το αίτημα υποβάλλεται από τον Ανάδοχο και η παράταση χορηγείται από την Αναθέτουσα Αρχή χωρίς να συντρέχουν λόγοι ανωτέρας βίας ή άλλοι ιδιαιτέρως σοβαροί λόγοι που καθιστούν αντικειμενικώς αδύνατη την εμπρόθεσμη παράδοση των συμβατικών ειδών επιβάλλονται στον Ανάδοχο οι κυρώσεις του άρθρου 207 του ν. 4412/2016.

Άρθρο 7

Απόρριψη συμβατικών υλικών –Αντικατάσταση

7.1 Σε περίπτωση οριστικής απόρριψης ολόκληρης ή μέρους της συμβατικής ποσότητας των υλικών, με απόφαση της Αναθέτουσας Αρχής, μπορεί να εγκρίνεται αντικατάστασή της με άλλη, που να είναι σύμφωνη με τους όρους της παρούσας σύμβασης, στους χρόνους, τη διαδικασία αντικατάστασης και την τακτή προθεσμία που ορίζονται στην απόφαση αυτή και σύμφωνα με το άρθρο 6.4. της Διακήρυξης.

7.2 Αν ο ανάδοχος δεν αντικαταστήσει τα υλικά που απορρίφθηκαν μέσα στην προθεσμία που του τάχθηκε και εφ' όσον έχει λήξει ο συμβατικός χρόνος, κηρύσσεται έκπτωτος και υπόκειται στις προβλεπόμενες κυρώσεις του όρου 9 της παρούσας σύμβασης.

7.3 Η επιστροφή των υλικών που απορρίφθηκαν γίνεται σύμφωνα με τα προβλεπόμενα στις παρ. 2 και 3 του άρθρου 213 του ν. 4412/2016.

Άρθρο 8

Συσκευασία

8.1 Η συσκευασία των υλικών της σύμβασης είναι αυτή του εργοστασίου κατασκευής, χωρίς να επιβαρύνεται η Υπηρεσία και δεν επιστρέφεται στον προμηθευτή. Σε εμφανές σημείο της συσκευασίας πρέπει να αναγράφονται οι παρακάτω ενδείξεις:

8.1.1 Στοιχεία του προμηθευτή.

8.1.2 Αριθμός της σύμβασης.

8.1.3 Ονομασία υλικού.

8.1.4 Αριθμός Τεχνικής Προδιαγραφής.

8.1.5 Μικτό και καθαρό βάρος.

8.1.6 Ημερομηνία παραγωγής του υλικού και τυχόν η/νια λήξης

8.1.7 Αριθμός παρτίδας

8.1.8 Στοιχεία κατασκευαστή

8.1.9 Σημάνσεις ασφαλείας

Άρθρο 9

Υπεργολαβία

9.1 Ο Ανάδοχος, σύμφωνα με το άρθρο 4.4.1 της Διακήρυξης, δεν απαλλάσσεται από τις συμβατικές του υποχρεώσεις και ευθύνες έναντι της Αναθέτουσας Αρχής λόγω ανάθεσης της εκτέλεσης

τμήματος/τμημάτων της σύμβασης σε υπεργολάβους. Η τήρηση των υποχρεώσεων της παρ. 2 του άρθρου 18 του ν. 4412/2016 από υπεργολάβους δεν αίρει την ευθύνη του Αναδόχου.

9.2 Ο Ανάδοχος με το από έγγραφό του, το οποίο επισυνάπτεται στην παρούσα, και σύμφωνα με το άρθρο 4.4.2 της Διακήρυξης, ενημέρωσε την Αναθέτουσα Αρχή για την επωνυμία/όνομα, τα στοιχεία επικοινωνίας και τους νόμιμους εκπροσώπους των υπεργολάβων του, οι οποίοι συμμετέχουν στην εκτέλεση της παρούσας σύμβασης. Ο Ανάδοχος υποχρεούται να γνωστοποιεί στην Αναθέτουσα Αρχή κάθε αλλαγή των πληροφοριών αυτών, κατά τη διάρκεια της παρούσας σύμβασης, καθώς και τις απαιτούμενες πληροφορίες σχετικά με κάθε νέο υπεργολάβο, τον οποίο ο Ανάδοχος θα χρησιμοποιεί εν συνεχεία στην εν λόγω σύμβαση, προσκομίζοντας τα σχετικά συμφωνητικά/δηλώσεις συνεργασίας. Σε περίπτωση διακοπής της συνεργασίας του Αναδόχου με υπεργολάβο/ υπεργολάβους της παρούσας σύμβασης, ο Ανάδοχος υποχρεούται σε άμεση γνωστοποίηση της διακοπής αυτής στην Αναθέτουσα Αρχή και οφείλει να διασφαλίσει την ομαλή εκτέλεση του τμήματος/ τμημάτων της σύμβασης είτε από τον ίδιο, είτε από νέο υπεργολάβο τον οποίο θα γνωστοποιήσει στην Αναθέτουσα Αρχή κατά την ως άνω διαδικασία.

9.3 Η Αναθέτουσα Αρχή επαληθεύει τη συνδρομή των λόγων αποκλεισμού για τους υπεργολάβους, όπως αυτοί περιγράφονται στην παράγραφο 2.2.3 της Διακήρυξης και με τα αποδεικτικά μέσα της παραγράφου 2.2.9.2 της Διακήρυξης σύμφωνα με τα οριζόμενα στο άρθρο 4.4.3 της Διακήρυξης. Επιπλέον, η Αναθέτουσα Αρχή, προκειμένου να μην αθετούνται οι υποχρεώσεις της παρ. 2 του άρθρου 18 του ν. 4412/2016, δύναται να επαληθεύσει τους ως άνω λόγους και για τμήμα ή τμήματα της σύμβασης που υπολείπονται του ποσοστού που ορίζεται σύμφωνα με τα οριζόμενα στο άρθρο 4.4.3 της Διακήρυξης.

9.4 Ο υπεργολάβος λαμβάνει γνώση της συνημμένης στην παρούσα ρήτρα ακεραιότητας και δεσμεύεται να τηρήσει τις υποχρεώσεις που περιλαμβάνονται σε αυτή. Η ως άνω δέσμευση περιέρχεται στην αναθέτουσα αρχή με ευθύνη του αναδόχου. [\[εφόσον η Α.Α. συμπεριλάβει τέτοια ρήτρα στα έγγραφα της σύμβασης\]](#)

Άρθρο 10

Κήρυξη οικονομικού φορέα έκπτωτου –Κυρώσεις

10.1 Ο Ανάδοχος κηρύσσεται υποχρεωτικά έκπτωτος από τη σύμβαση και από κάθε δικαίωμα που απορρέει από αυτήν, με απόφαση της Αναθέτουσας Αρχής για τους λόγους που αναφέρονται και σύμφωνα με τα οριζόμενα στο άρθρο 5.2.1 της Διακήρυξης. Στον Ανάδοχο που κηρύσσεται έκπτωτος από την παρούσα σύμβαση, επιβάλλονται, με απόφαση της Αναθέτουσας Αρχής και κατόπιν τήρησης της σχετικής διαδικασίας και οι κυρώσεις/αποκλεισμός που προβλέπονται στο ως άνω άρθρο 5.2.1 της Διακήρυξης.

10.2 Αν το συμβατικό υλικό φορτωθεί -παραδοθεί ή αντικατασταθεί μετά τη λήξη του συμβατικού χρόνου και μέχρι λήξης του χρόνου της παράτασης που χορηγήθηκε, σύμφωνα με τη Διακήρυξη και το άρθρο 206 του Ν.4412/16, επιβάλλεται πρόστιμο/τόκος και εισπράττεται σύμφωνα με το άρθρο 5.2.2 της Διακήρυξης.

10.3 Σε βάρος του έκπτωτου αναδόχου επιβάλλεται επίσης καταλογισμός του διαφέροντος, που προκύπτει εις βάρος της αναθέτουσας αρχής, εφόσον αυτή προμηθευτεί τα αγαθά, που δεν προσκομίστηκαν προσηκόντως από τον έκπτωτο οικονομικό φορέα, αναθέτοντας το ανεκτέλεστο αντικείμενο της σύμβασης σε τρίτο οικονομικό φορέα. Το διαφέρον υπολογίζεται με τον ακόλουθο τύπο:

$\Delta = (TKT - TKE) \times \Pi \text{ Όπου: } \Delta = \text{Διαφέρον που θα προκύψει εις βάρος της αναθέτουσας αρχής, εφόσον αυτή προμηθευτεί τα αγαθά που δεν προσκομίστηκαν προσηκόντως από τον έκπτωτο οικονομικό φορέα, σύμφωνα με τα ανωτέρω αναφερόμενα. Το διαφέρον λαμβάνει θετικές τιμές, αλλιώς θεωρείται ίσο με μηδέν.}$

TKT = Τιμή κατακύρωσης της προμήθειας των αγαθών, που δεν προσκομίστηκαν προσηκόντως από τον έκπτωτο οικονομικό φορέα στον νέο ανάδοχο.

ΤΚΕ = Τιμή κατακύρωσης της προμήθειας των αγαθών, που δεν προσκομίστηκαν προσηκόντως από τον έκπτωτο οικονομικό φορέα, σύμφωνα με τη σύμβαση από την οποία κηρύχθηκε έκπτωτος ο οικονομικός φορέας.

Π = Συντελεστής προσαύξησης προσδιορισμού της έμμεσης ζημίας που προκαλείται στην αναθέτουσα αρχή από την έκπτωση του αναδόχου. Ο ανωτέρω συντελεστής λαμβάνει τιμή 1,01.

Για την είσπραξη του διαφέροντος από τον έκπτωτο οικονομικό φορέα μπορεί να εφαρμόζεται η διαδικασία του Κώδικα Είσπραξης Δημόσιων Εσόδων. Το διαφέρον εισπράττεται υπέρ της αναθέτουσας αρχής.

Άρθρο 11

Τροποποίηση σύμβασης κατά τη διάρκειά της

11.1 Η παρούσα σύμβαση μπορεί να τροποποιείται κατά τη διάρκειά της, χωρίς να απαιτείται νέα διαδικασία σύναψης σύμβασης, μόνο σύμφωνα με τους όρους και τις προϋποθέσεις του άρθρου 4.5 της Διακήρυξης.

11.2 Τροποποίηση των όρων της παρούσας σύμβασης γίνεται μόνον με μεταγενέστερη γραπτή και ρητή συμφωνία των μερών και σύμφωνα με τα οριζόμενα στο άρθρο 132 του ν.4412/2016.

Άρθρο 12

Ανωτέρα Βία

12.1 Τα συμβαλλόμενα μέρη δεν ευθύνονται για τη μη εκπλήρωση των συμβατικών τους υποχρεώσεων, στο μέτρο που η αδυναμία εκπλήρωσης οφείλεται σε περιστατικά ανωτέρας βίας.

12.2 Ο Ανάδοχος, επικαλούμενος υπαγωγή της αδυναμίας εκπλήρωσης υποχρεώσεών του σε γεγονός που εμπίπτει στην έννοια της ανωτέρας βίας, οφείλει να γνωστοποιήσει και επικαλεσθεί προς την Αναθέτουσα Αρχή τους σχετικούς λόγους και περιστατικά εντός αποσβεστικής προθεσμίας είκοσι (20) ημερών από τότε που συνέβησαν, προσκομίζοντας τα απαραίτητα αποδεικτικά στοιχεία. Η Αναθέτουσα Αρχή αποφασίζει μετά από γνωμοδότηση του αρμόδιου για αυτό οργάνου.

Μόνο η έγγραφη αναγνώριση από την Αναθέτουσα Αρχή της ανώτερης βίας που επικαλείται ο Ανάδοχος τον απαλλάσσει από τις συνέπειες της εκπρόθεσμης ή μη κατάλληλα εκπλήρωσης της προμήθειας.

Άρθρο 13

Ολοκλήρωση συμβατικού αντικειμένου

Η σύμβαση θεωρείται ότι έχει ολοκληρωθεί, όταν παραληφθούν οριστικά, ποσοτικά και ποιοτικά τα αγαθά που παραδόθηκαν, όταν αποπληρωθεί το συμβατικό τίμημα και εκπληρωθούν και οι τυχόν λοιπές συμβατικές ή νόμιμες υποχρεώσεις και από τα δύο συμβαλλόμενα μέρη και όταν αποδεσμευθούν οι σχετικές εγγυήσεις κατά τα προβλεπόμενα στη σύμβαση.

Άρθρο 14

Δικαίωμα μονομερούς λύσης της σύμβασης

Η Αναθέτουσα Αρχή μπορεί, με τις προϋποθέσεις που ορίζονται στο άρθρο 4.6 της Διακήρυξης, να καταγγείλει τη σύμβαση κατά τη διάρκεια της εκτέλεσής της.

Άρθρο 15

Εφαρμοστέο Δίκαιο – Επίλυση Διαφορών

15.1 Η παρούσα διέπεται από το Ελληνικό Δίκαιο και ειδικότερα α) από το θεσμικό πλαίσιο που αναφέρεται στο άρθρο 1.4. της Διακήρυξης και β) τη Διακήρυξη και τα Έγγραφα της Σύμβασης.

15.2 Ο Ανάδοχος μπορεί κατά των αποφάσεων της Αναθέτουσας Αρχής που επιβάλλουν σε βάρος του κυρώσεις, δυνάμει των άρθρων της Διακήρυξης 5.2. (Κήρυξη οικονομικού φορέα εκπτώτου -Κυρώσεις), 6.1 (Χρόνος παράδοσης υλικών), 6.4. (Απόρριψη συμβατικών υλικών –αντικατάσταση), μπορεί να ασκήσει τα δικαιώματα που του αναγνωρίζονται και υπό τις προϋποθέσεις και έννομες συνέπειες που ορίζονται στο άρθρο 5.3. της Διακήρυξης.

15.3 Κατά την εκτέλεση της σύμβασης, κάθε διαφορά που προκύπτει αναφορικά με την ερμηνεία, και/ή το κύρος και/ή την εκτέλεση της παρούσας, ή εξ αφορμής της, επιλύονται σύμφωνα με το άρθρο 5.4. της Διακήρυξης.

Άρθρο 16

Συμμόρφωση με τον Κανονισμό ΕΕ/2016/2019 και τον ν. 4624/2019 (Α 137)¹²⁵

Τα αντισυμβαλλόμενα μέρη αναλαμβάνουν να τηρούν τις υποχρεώσεις που απορρέουν από την εφαρμογή του Κανονισμού (ΕΕ) 2016/679 για την προστασία των φυσικών προσώπων έναντι της επεξεργασίας των δεδομένων προσωπικού χαρακτήρα και για την ελεύθερη κυκλοφορία των δεδομένων αυτών και την κατάργηση της οδηγίας 95/46/ΕΚ (Γενικός Κανονισμός Προστασίας Δεδομένων / General Data Protection Regulation – GDPR) και του Ν. 4624/2019. Ειδικότερα:

A) Ως προς την επεξεργασία από την Αναθέτουσα Αρχή των προσωπικών δεδομένων του Αναδόχου συμπεριλαμβανομένων των προστηθέντων/συνεργατών/δανειζόντων εμπειρία/υπεργολάβων του, ισχύουν τα παρακάτω:

Ο Ανάδοχος συναινεί στο πλαίσιο της διαδικασίας εκτέλεσης της παρούσας δημόσιας σύμβασης και επιτρέπει στην Αναθέτουσα Αρχή να προβεί σε αναζήτηση-επιβεβαίωση όλων των αναγκαίων δικαιολογητικών, καθώς και στην αναγκαία επεξεργασία και διατήρηση δεδομένων προσωπικού χαρακτήρα και στην ανταλλαγή πληροφοριών με άλλες δημόσιες αρχές.

Η Αναθέτουσα Αρχή αποθηκεύει και επεξεργάζεται τα στοιχεία προσωπικών δεδομένων του Αναδόχου που είναι αναγκαία για την εκτέλεση της σύμβασης, την εκπλήρωση των μεταξύ τους συναλλαγών και την εν γένει συμμόρφωσή της με νόμιμη υποχρέωση, σε έγχαρτο αρχείο και σε ηλεκτρονική βάση με υψηλά χαρακτηριστικά ασφαλείας με πρόσβαση αυστηρώς και μόνο σε εξουσιοδοτημένα πρόσωπα ή παρόχους υπηρεσιών στους οποίους αναθέτει την εκτέλεση συγκεκριμένων εργασιών για λογαριασμό της και οι οποίοι διενεργούν πράξεις επεξεργασίας προσωπικών δεδομένων.

Η Αναθέτουσα Αρχή θα προβεί σε συλλογή και επεξεργασία (π.χ. συλλογή, καταχώριση, οργάνωση, αποθήκευση, μεταβολή, διαγραφή, καταστροφή κ.λπ.), για τους ανωτέρω αναφερόμενους σκοπούς, των δεδομένων προσωπικού χαρακτήρα όπως: (α) επίσημων στοιχείων ταυτοποίησης, (β) στοιχείων επικοινωνίας, (γ) δεδομένων και πληροφοριών κοινωνικοασφαλιστικών και φορολογικών απαιτήσεων, (δ) γενικών πληροφοριών, (ε) στοιχείων πληρωμής, χρηματοοικονομικών πληροφοριών και λογαριασμών, (στ) δεδομένων ειδικής κατηγορίας, των οποίων η συλλογή και επεξεργασία επιβάλλεται από τους όρους εκτέλεσης της σύμβασης, σκοπούς αρχειοθέτησης προς το δημόσιο συμφέρον, ή στατιστικούς σκοπούς.

¹²⁵ Αφορά σε φυσικά πρόσωπα

Τα προσωπικά δεδομένα του Αναδόχου και των συνεργατών του (συμπεριλαμβανομένων των δανειζόντων εμπειρία/υπεργολάβων) αποθηκεύονται για χρονικό διάστημα ίσο με τη διάρκεια της εκτέλεσης της σύμβασης, και μετά τη λήξη αυτής για χρονικό διάστημα πέντε ετών για μελλοντικούς φορολογικούς-δημοσιονομικούς ή ελέγχους χρηματοδοτών ή άλλους προβλεπόμενους ελέγχους από την κείμενη νομοθεσία, εκτός εάν η νομοθεσία προβλέπει διαφορετική περίοδο διατήρησης. Σε περίπτωση εκκρεμοδικίας αναφορικά με δημόσια σύμβαση τα δεδομένα τηρούνται μέχρι το πέρας της εκκρεμοδικίας.

Καθ' όλη την διάρκεια που η Αναθέτουσα Αρχή τηρεί και επεξεργάζεται τα προσωπικά δεδομένα ο Ανάδοχος έχει δικαίωμα ενημέρωσης, πρόσβασης, φορητότητας, διόρθωσης, περιορισμού, διαγραφής ή και εναντίωσης υπό συγκεκριμένες προϋποθέσεις προβλεπόμενες από το νομοθετικό πλαίσιο.

Δεν επιτρέπεται η επεξεργασία δεδομένων προσωπικού χαρακτήρα για σκοπό διαφορετικό από αυτόν για τον οποίο έχουν συλλεχθεί παρά μόνον υπό τους όρους και προϋποθέσεις του άρθρου 24 του ν. 4624/2019.

Η διαβίβαση δεδομένων προσωπικού χαρακτήρα από την Αναθέτουσα Αρχή σε άλλο δημόσιο φορέα επιτρέπεται σύμφωνα με το άρθρο 26 του ως άνω νόμου, εφόσον είναι απαραίτητο για την εκτέλεση των καθηκόντων της ή του τρίτου φορέα στον οποίο διαβιβάζονται τα δεδομένα και εφόσον πληρούνται οι προϋποθέσεις που επιτρέπουν την επεξεργασία σύμφωνα με το άρθρο 24 του ίδιου νόμου.

Τα στοιχεία επικοινωνίας με τον υπεύθυνο για την προστασία των προσωπικών δεδομένων της Αναθέτουσας Αρχής είναι τα ακόλουθα (email /τηλ.....).

Β. Ως προς την επεξεργασία από τον ανάδοχο προσωπικών δεδομένων στο πλαίσιο εκτέλεσης των συμβατικών του υποχρεώσεων ισχύουν οι διατάξεις του άρθρου 28 ΓΚΠΔ. Ειδικότερα, ισχύουν τα παρακάτω:

α) ο ανάδοχος (εκτελών την επεξεργασία) επεξεργάζεται τα δεδομένα προσωπικού χαρακτήρα μόνο βάσει καταγεγραμμένων εντολών της αναθέτουσας αρχής (υπεύθυνος επεξεργασίας),

β) διασφαλίζει ότι τα πρόσωπα που είναι εξουσιοδοτημένα να επεξεργάζονται τα δεδομένα προσωπικού χαρακτήρα έχουν αναλάβει δέσμευση τήρησης εμπιστευτικότητας ή τελούν υπό τη δέουσα κανονιστική υποχρέωση τήρησης εμπιστευτικότητας,

γ) λαμβάνει όλα τα απαιτούμενα μέτρα δυνάμει του άρθρου 32 ΓΚΠΔ,

δ) τηρεί τους όρους που αναφέρονται στις παραγράφους 2 και 4 για την πρόσληψη άλλου εκτελούντος την επεξεργασία,

ε) λαμβάνει υπόψη τη φύση της επεξεργασίας και επικουρεί τον υπεύθυνο επεξεργασίας με τα κατάλληλα τεχνικά και οργανωτικά μέτρα, στον βαθμό που αυτό είναι δυνατό, για την εκπλήρωση της υποχρέωσης του υπευθύνου επεξεργασίας να απαντά σε αιτήματα για άσκηση των προβλεπόμενων στο κεφάλαιο III δικαιωμάτων του υποκειμένου των δεδομένων,

στ) συνδράμει τον υπεύθυνο επεξεργασίας στη διασφάλιση της συμμόρφωσης προς τις υποχρεώσεις που απορρέουν από τα άρθρα 32 έως 36 ΓΚΠΔ, λαμβάνοντας υπόψη τη φύση της επεξεργασίας και τις πληροφορίες που διαθέτει ο εκτελών την επεξεργασία,

ζ) κατ' επιλογή του υπευθύνου επεξεργασίας (αναθέτουσα αρχή), διαγράφει ή επιστρέφει όλα τα δεδομένα προσωπικού χαρακτήρα στον υπεύθυνο επεξεργασίας μετά το πέρας της παροχής υπηρεσιών επεξεργασίας και διαγράφει τα υφιστάμενα αντίγραφα, εκτός εάν το δίκαιο της Ένωσης ή του κράτους μέλους απαιτεί την αποθήκευση των δεδομένων προσωπικού χαρακτήρα,

η) θέτει στη διάθεση του υπευθύνου επεξεργασίας κάθε απαραίτητη πληροφορία προς απόδειξη της συμμόρφωσης προς τις υποχρεώσεις που θεσπίζονται στο παρόν άρθρο και επιτρέπει και διευκολύνει τους ελέγχους, περιλαμβανομένων των επιθεωρήσεων, που διενεργούνται από τον υπεύθυνο επεξεργασίας ή από άλλον ελεγκτή εντεταλμένο από τον υπεύθυνο επεξεργασίας.

ι) Ο εκτελών την επεξεργασία δεν προσλαμβάνει άλλον εκτελούντα την επεξεργασία χωρίς προηγούμενη ειδική ή γενική γραπτή άδεια του υπευθύνου επεξεργασίας.

Άρθρο 17
Λοιποί όροι

Άπαντες οι όροι της Διακήρυξης και των Εγγράφων της Σύμβασης που σχετίζονται με την εκτέλεση της παρούσας αποτελούν αναπόσπαστο τμήμα αυτής.

Αφού συντάχθηκε η παρούσα σύμβαση σε δύο αντίτυπα, αναγνώσθηκε και υπογράφηκε ως ακολούθως από τα συμβαλλόμενα μέρη.

ΟΙ ΣΥΜΒΑΛΛΟΜΕΝΟΙ

.....
ΓΙΑ ΤΗΝ ΑΝΑΘΕΤΟΥΣΑ ΑΡΧΗ

.....
ΓΙΑ ΤΟΝ ΑΝΑΔΟΧΟ

ΠΑΡΑΡΤΗΜΑΤΑ

- «Α» Τεχνική Προδιαγραφή Υπηρεσίας
- «Β» ΠΕΔ-Α-00661
- «Γ» EN 615:2009
- «Δ» Οικονομική και Τεχνική Προσφορά Προμηθευτή
- «Ε» Ρήτρα Ακεραιότητας

Ακριβές Αντίγραφο

Σμχος (Ε) Πικριδάς Δημοσθένης
Υποδιοικητής

Ανθσγός (Ο) Καλλιόπη Καγιαλέ
Επιτελής Δ5/3

ΠΑΡΑΡΤΗΜΑ VIII – Υπόδειγμα ρήτρας ακεραιότητας

Δηλώνω/ούμε ότι δεσμευόμαστε ότι σε όλα τα στάδια που προηγήθηκαν της κατακύρωσης της σύμβασης δεν ενήργησα/ενεργήσαμε αθέμιτα, παράνομα ή καταχρηστικά και ότι θα εξακολουθήσω/ουμε να ενεργώ/ούμε κατ' αυτόν τον τρόπο κατά το στάδιο εκτέλεσης της σύμβασης αλλά και μετά τη λήξη αυτής.

Ειδικότερα ότι:

1) δεν διέθετα/διαθέταμε εσωτερική πληροφόρηση, πέραν των στοιχείων που περιήλθαν στη γνώση και στην αντίληψη μου/μας μέσω των εγγράφων της σύμβασης και στο πλαίσιο της συμμετοχής μου/μας στη διαδικασία σύναψης της σύμβασης και των προκαταρκτικών διαβουλεύσεων στις οποίες συμμετείχα/με και έχουν δημοσιοποιηθεί.

2) δεν πραγματοποίησα/ήσαμε ενέργειες νόθευσης του ανταγωνισμού μέσω χειραγώγησης των προσφορών, είτε ατομικώς είτε σε συνεργασία με τρίτους, κατά τα οριζόμενα στο δίκαιο του ανταγωνισμού.

3) δεν διενήργησα/διενεργήσαμε ούτε θα διενεργήσω/ήσουμε πριν, κατά τη διάρκεια ή και μετά τη λήξη της σύμβασης παράνομες πληρωμές για διευκολύνσεις, εξυπηρετήσεις ή υπηρεσίες που αφορούν τη σύμβαση και τη διαδικασία ανάθεσης.

4) δεν πρόσφερα/προσφέραμε ούτε θα προσφέρω/ουμε πριν, κατά τη διάρκεια ή και μετά τη λήξη της σύμβασης, άμεσα ή έμμεσα, οποιαδήποτε υλική εύνοια, δώρο ή αντάλλαγμα σε υπαλλήλους ή μέλη συλλογικών οργάνων της αναθέτουσας αρχής, καθώς και συζύγους και συγγενείς εξ αίματος ή εξ αγχιστείας, κατ' ευθεία μεν γραμμή απεριορίστως, εκ πλάγιου δε έως και τέταρτου βαθμού ή συνεργάτες αυτών ούτε χρησιμοποίησα/χρησιμοποίησαμε ή θα χρησιμοποιήσω/χρησιμοποιήσουμε τρίτα πρόσωπα, για να διοχετεύσουν χρηματικά ποσά στα προαναφερόμενα πρόσωπα.

5) δεν θα επιχειρήσω/ουμε να επηρεάσω/ουμε με αθέμιτο τρόπο τη διαδικασία λήψης αποφάσεων της αναθέτουσας αρχής, ούτε θα παράσχω-ουμε παραπλανητικές πληροφορίες οι οποίες ενδέχεται να επηρεάσουν ουσιαδώς τις αποφάσεις της αναθέτουσας αρχής καθ' όλη τη διάρκεια της εκτέλεσης της σύμβασης αλλά και μετά τη λήξη της,

6) δεν έχω/ουμε προβεί ούτε θα προβώ/ούμε, άμεσα (ο ίδιος) ή έμμεσα (μέσω τρίτων προσώπων), σε οποιαδήποτε πράξη ή παράλειψη [εναλλακτικά: ότι δεν έχω-ουμε εμπλακεί και δεν θα εμπλακώ-ουμε σε οποιαδήποτε παράτυπη, ανέντιμη ή απατηλή συμπεριφορά (πράξη ή παράλειψη)] που έχει ως στόχο την παραπλάνηση [/εξαπάτηση] οποιουδήποτε προσώπου ή οργάνου της αναθέτουσας αρχής εμπλεκόμενου σε οποιαδήποτε διαδικασία σχετική με την εκτέλεση της σύμβασης (όπως ενδεικτικά στις διαδικασίες παρακολούθησης και παραλαβής), την απόκρυψη πληροφοριών από αυτό, τον εξαναγκασμό αυτού σε ή/και την αθέμιτη απόσπαση από αυτό ρητής ή σιωπηρής συγκατάθεσης στην παραβίαση ή παράκαμψη νομίμων ή συμβατικών υποχρεώσεων που σχετίζονται με την εκτέλεση της σύμβασης, ή τυχόν έγκρισης, θετικής γνώμης ή απόφασης παραλαβής (μέρους ή όλου) του συμβατικού αντικείμενου ή/και καταβολής (μέρους ή όλου) του συμβατικού τιμήματος,

7) ότι θα απέχω/ουμε από οποιαδήποτε εν γένει συμπεριφορά που συνιστά σοβαρό επαγγελματικό παράπτωμα και θα μπορούσε να θέσει εν αμφιβόλω την ακεραιότητά μου-μας,

8) ότι θα δηλώσω/ουμε στην αναθέτουσα αρχή, αμελλητί με την περιέλευση σε γνώση μου/μας, οποιαδήποτε κατάσταση (ακόμη και ενδεχόμενη) σύγκρουσης συμφερόντων (προσωπικών, οικογενειακών, οικονομικών, πολιτικών ή άλλων κοινών συμφερόντων, συμπεριλαμβανομένων και αντικρουόμενων επαγγελματικών συμφερόντων) μεταξύ των νομίμων ή εξουσιοδοτημένων εκπροσώπων μου-μας, υπαλλήλων ή συνεργατών μου-μας που χρησιμοποιούνται για την εκτέλεση της σύμβασης (συμπεριλαμβανομένων και των υπεργολάβων μου) με μέλη του προσωπικού της αναθέτουσας αρχής που εμπλέκονται καθ' οιονδήποτε τρόπο στη διαδικασία εκτέλεσης της σύμβασης ή/και μπορούν να επηρεάσουν την έκβαση και τις αποφάσεις της αναθέτουσας αρχής περί την εκτέλεσή της, συμπεριλαμβανομένων των μελών των αποφαινόμενων ή/και γνωμοδοτικών οργάνων αυτής, ή/και των μελών των οργάνων διοίκησής της ή/και των συζύγων και συγγενών εξ αίματος ή εξ αγχιστείας, κατ'

ευθεία μεν γραμμή απεριορίστως, εκ πλαγίου δε έως και τετάρτου βαθμού των παραπάνω προσώπων, οποτεδήποτε και εάν η κατάσταση αυτή σύγκρουσης συμφερόντων προκύψει κατά τη διάρκεια εκτέλεσης της σύμβασης και μέχρι τη λήξη της.

9) [Σε περίπτωση χρησιμοποίησης υπεργολάβου]

Ο υπεργολάβος έλαβα γνώση της παρούσας ρήτρας ακεραιότητας και ευθύνομαι/ευθυνόμαστε για την τήρηση και από αυτόν απασών των υποχρεώσεων που περιλαμβάνονται σε αυτή.

Υπογραφή/Σφραγίδα

Ο/η (σε περίπτωση φυσικού προσώπου/ ατομικής επιχείρησης) ή το νομικό πρόσωπο.....με την επωνυμίακαι με το διακριτικό τίτλο «.....», που εδρεύει (. ΑΦΜ:....., ΔΟΥ:, Τ.Κ., νομίμως εκπροσωπούμενο (μόνο για νομικά πρόσωπα) από τον

Ακριβές Αντίγραφο

Σμχος (Ε) Πικριδάς Δημοσθένης
Υποδιοικητής

Ανθσγός (Ο) Καλλιόπη Καγιαλέ
Επιτελής Δ5/3

ΠΑΡΑΡΤΗΜΑ ΙΧ – Περιεχόμενο υπεύθυνων δηλώσεων που προσκομίζονται ως δικαιολογητικά κατακύρωσης

Δηλώνω υπεύθυνα ότι:

Παράγραφος 2.2.3.2 Διακήρυξης:

Δεν έχει κριθεί με δικαστική ή διοικητική απόφαση που έχουν καταστεί τελεσίδικες και με δεσμευτική ισχύ σύμφωνα με τις σύμφωνα με διατάξεις της χώρας όπου είναι εγκατεστημένη η επιχείρησή μας ή την ελληνική νομοθεσία ότι έχω/έχουμε αθετήσει υποχρεώσεις όσον αφορά στην καταβολή φόρων ή εισφορών κοινωνικής ασφάλισης^{126,127}.

Ή

Έχει κριθεί με δικαστική ή διοικητική απόφαση που έχουν καταστεί τελεσίδικες και με δεσμευτική ισχύ σύμφωνα με τις σύμφωνα με διατάξεις της χώρας όπου είναι εγκατεστημένη η επιχείρησή μας ή την εθνική νομοθεσία ότι έχω/έχουμε αθετήσει υποχρεώσεις όσον αφορά στην καταβολή φόρων ή εισφορών κοινωνικής ασφάλισης αλλά ενημερώθηκα/ενημερωθήκαμε σχετικά με το ακριβές ποσό που οφείλεται λόγω αθέτησης των υποχρεώσεων όσον αφορά στην καταβολή φόρων ή εισφορών κοινωνικής ασφάλισης σε χρόνο κατά τον οποίο δεν είχα/είχαμε τη δυνατότητα να εκπληρώσουμε τις υποχρεώσεις μας ή να προβούμε σε δεσμευτικό διακανονισμό πριν από την εκπνοή της προθεσμίας αίτησης συμμετοχής/της προθεσμίας υποβολής προσφοράς. *[αναγράφεται το ποσό και η ημερομηνία ενημέρωσης]*

Παράγραφος 2.2.3.3 περ. α Διακήρυξης

Κατά την εκτέλεση των δημόσιων συμβάσεων δεν έχω/ουμε αθετήσει τις υποχρεώσεις μας που απορρέουν από τις διατάξεις της περιβαλλοντικής, κοινωνικοασφαλιστικής και εργατικής νομοθεσίας, που έχουν θεσπισθεί με το δίκαιο της Ένωσης, το ελληνικό δίκαιο, συλλογικές συμβάσεις καθώς και τις διατάξεις οι οποίες απαριθμούνται στο Παράρτημα Χ του Προσαρτήματος Α του ν. 4412/2016.

Παράγραφος 2.2.3.3 περ. β Διακήρυξης

Έχω/έχουμε υπαχθεί σε προπτωχευτική ή πτωχευτική διαδικασία αλλά είμαι/είμαστε σε θέση να εκτελέσω/ουμε τη σύμβαση, λαμβάνοντας υπόψη τις ισχύουσες διατάξεις και τα μέτρα για τη συνέχιση της επιχειρηματικής λειτουργίας μου/μας *[αναγράφονται τα αποδεικτικά στοιχεία]*

Ιδίως στην περίπτωση εξυγίανσης:

Έχω υπαχθεί σε διαδικασία εξυγίανσης *[αναγράφεται ο αριθμός και η ημερομηνία έκδοσης δικαστικής απόφασης]* και τηρώ/τηρούμε τους όρους αυτής.

Παράγραφος 2.2.3.3 περ. γ Διακήρυξης

Δεν έχω/έχουμε συνάψει συμφωνίες με άλλους οικονομικούς φορείς με στόχο τη στρέβλωση του ανταγωνισμού.

Ή

Τυγχάνει στη περίπτωση μου εφαρμογής η περίπτωση β. της παρ. 3 του άρθρου 44 του ν. 3959/2011 (Α' 93), και δεν έχω υποπέσει σε επανάληψη της παράβασης.

¹²⁶ Αν ο οικονομικός φορέας είναι Έλληνας πολίτης ή έχει την εγκατάστασή του στην Ελλάδα, η παρούσα δήλωση αφορά ως προς εισφορές κοινωνικής ασφάλισης τόσο την κύρια όσο και την επικουρική ασφάλιση.

¹²⁷ Οι υποχρεώσεις θεωρείται ότι δεν έχουν αθετηθεί εφόσον δεν έχουν καταστεί ληξιπρόθεσμες ή εφόσον αυτές έχουν υπαχθεί σε δεσμευτικό διακανονισμό που τηρείται. Επίσης, όταν οι υποχρεώσεις έχουν εκπληρωθεί με την καταβολή των φόρων ή των εισφορών κοινωνικής ασφάλισης, συμπεριλαμβανομένων, κατά περίπτωση, των δεδουλευμένων τόκων ή των προστίμων, είτε όταν υπάρχει υπαγωγή σε δεσμευτικό διακανονισμό για την καταβολή στο μέτρο που τηρούνται οι όροι του δεσμευτικού διακανονισμού.

Παράγραφος 2.2.3.3 περ. δ Διακήρυξης

Δεν συντρέχουν στο πρόσωπό μου/μας καταστάσεις σύγκρουσης συμφερόντων (προσωπικών, οικογενειακών, οικονομικών, πολιτικών ή άλλων κοινών), οι οποίες να μου/μας είναι γνωστές μέχρι και την υπογραφή της παρούσας, με :

α) μέλη του προσωπικού της αναθέτουσας αρχής *ή του παρόχου υπηρεσιών διαδικασιών σύναψης συμβάσεων ο οποίος ενεργεί εξ ονόματος της αναθέτουσας αρχής*, συμπεριλαμβανομένων των μελών των αποφαινόμενων ή/και γνωμοδοτικών οργάνων ή/και

β) μέλη των οργάνων διοίκησης ή άλλων οργάνων της αναθέτουσας αρχής ή/και

γ) τους συζύγους και συγγενείς εξ αίματος ή εξ αγχιστείας, κατ' ευθεία μεν γραμμή απεριορίστως, εκ πλαγίου δε έως και τέταρτου βαθμού των προσώπων των περιπτώσεων α' και β',

τα οποία:

αα) εμπλέκονται στη διεξαγωγή της διαδικασίας σύναψης σύμβασης, συμπεριλαμβανομένου του σχεδιασμού και της προετοιμασίας της διαδικασίας, καθώς και της κατάρτισης των εγγράφων της σύμβασης ή/και

ββ) μπορούν να επηρεάσουν την έκβασή της

Ή

Έχουν υποπέσει στην αντίληψή μου/μας οι εξής καταστάσεις οι οποίες θα μπορούσαν να εκληφθούν ως καταστάσεις σύγκρουσης συμφερόντων κατά την έννοια του άρθρου 24 του ν. 4412/2016 *.....[αναγράφονται με ακρίβεια και πληρότητα οι πληροφορίες που αφορούν σε καταστάσεις ενδεχόμενης σύγκρουσης συμφερόντων]*

Παράγραφος 2.2.3.3 περ. ε Διακήρυξης

Δεν έχω/έχουμε παράσχει συμβουλές στην αναθέτουσα αρχή ή δεν έχω/έχουμε με άλλο τρόπο εμπλακεί στην προετοιμασία της διαδικασίας σύναψης της σύμβασης. Τα ανωτέρω ισχύουν και για τις συνδεδεμένες με εμένα επιχειρήσεις.

Ή

Έχω/έχουμε συμμετάσχει στην προετοιμασία της διαδικασίας σύναψης των εγγράφων της παρούσας σύμβασης με την εξής ιδιότητα....

[αναγράφονται με ακρίβεια και πληρότητα οι πληροφορίες που αφορούν στον χρόνο και τον τρόπο πρότερης συμμετοχής]

Παράγραφος 2.2.3.3 περ. στ Διακήρυξης

Δεν έχω επιδείξει σοβαρή ή επαναλαμβανόμενη πλημμέλεια κατά την εκτέλεση ουσιώδους απαίτησης στο πλαίσιο προηγούμενης δημόσιας σύμβασης, προηγούμενης σύμβασης με αναθέτοντα φορέα ή προηγούμενης σύμβασης παραχώρησης που είχε ως αποτέλεσμα την πρόωρη καταγγελία της προηγούμενης σύμβασης, αποζημιώσεις ή άλλες παρόμοιες κυρώσεις.

Παράγραφος 2.2.3.3 περ. ζ Διακήρυξης

Δεν έχω/έχουμε κριθεί ένοχος-οι εκ προθέσεως σοβαρών απατηλών δηλώσεων κατά την παροχή των πληροφοριών που απαιτούνται για την εξακρίβωση της απουσίας των λόγων αποκλεισμού ή την πλήρωση των κριτηρίων επιλογής, και δεν έχω αποκρύψει τις πληροφορίες αυτές

Παράγραφος 2.2.3.3 περ. η Διακήρυξης

Δεν έχω/έχουμε επιχειρήσει να επηρεάσω/ουμε με αθέμιτο τρόπο τη διαδικασία λήψης αποφάσεων της αναθέτουσας αρχής, να αποκτήσω/ουμε εμπιστευτικές πληροφορίες που ενδέχεται να αποφέρουν αθέμιτο πλεονέκτημα στη διαδικασία σύναψης σύμβασης ή να παράσχω/ουμε με απατηλό τρόπο παραπλανητικές πληροφορίες που ενδέχεται να επηρεάσουν ουσιωδώς τις αποφάσεις που αφορούν στον αποκλεισμό, την επιλογή ή την ανάθεση της παρούσας δημόσιας σύμβασης.

Παράγραφος 2.2.3.3 περ. θ Διακήρυξης

Δεν έχω/έχουμε διαπράξει σοβαρό επαγγελματικό παράπτωμα και δεν έχει επιβληθεί σε βάρος μου/μας πειθαρχική ποινή ή άλλους είδους κύρωση στο πλαίσιο του επαγγέλματός μου/μας από αρμόδια εποπτική αρχή/φορέα με πειθαρχικές-κυρωτικές αρμοδιότητες.

Παράγραφος 2.2.3.7 Διακήρυξης:

Δεν έχει επιβληθεί εις βάρος μου/μας με διοικητική πράξη ή δικαστική απόφαση αποκλεισμός από τη συμμετοχή σε μελλοντικές διαδικασίες σύναψης δημόσιων συμβάσεων καθώς και συμβάσεων παραχώρησης.

Έχει επιβληθεί εις βάρος μου/μας με διοικητική πράξη ή δικαστική απόφαση αποκλεισμός από τη συμμετοχή σε μελλοντικές διαδικασίες σύναψης δημόσιων συμβάσεων καθώς και συμβάσεων παραχώρησης, αλλά η ισχύς της διοικητικής πράξεως έχει ανασταλεί με προσωρινή διαταγή/με απόφαση επί της αιτήσεως αναστολής. *[αναφέρεται αριθμός και ημερομηνία απόφασης καθώς και πληροφορίες για την κύρια δίκη]*

Αν επέλθουν μεταβολές στις προϋποθέσεις για τις οποίες υποβάλλεται η παρούσα μέχρι τη σύναψη της σύμβασης, θα ενημερώσω/ουμε αμελλητί σχετικά την αναθέτουσα αρχή.

ΔΗΛΩΣΗ ΟΨΙΓΕΝΩΝ ΜΕΤΑΒΟΛΩΝ¹²⁸

Δεν έχουν επέλθει στο πρόσωπό μου/μας οψιγενείς μεταβολές κατά την έννοια του άρθρου 104 του Ν. 4412/16.

¹²⁸ Απαιτείται μόνον στην περίπτωση του προσυμβατικού ελέγχου ή της άσκησης προδικαστικής προσφυγής κατά της απόφασης κατακύρωσης

Ακριβές Αντίγραφο

Σμχος (Ε) Πικριδάς Δημοσθένης
Υποδιοικητής

Ανθσγός (Ο) Καλλιόπη Καγιαλέ
Επιτελής Δ5/3

ΠΑΡΑΡΤΗΜΑ Χ – ΠΕΔ -Α-00661

ΠΡΟΔΙΑΓΡΑΦΗ ΕΝΟΠΛΩΝ ΔΥΝΑΜΕΩΝ

ΠΕΔ-Α-00661

ΕΚΔΟΣΗ 1^η

**ΠΥΡΟΣΒΕΣΤΙΚΟΣ ΑΦΡΟΣ 6%, ΑFFF ΑΦΡΟΣ ΣΧΗΜΑΤΙΣΜΟΥ
ΥΔΑΤΙΝΗΣ ΜΕΜΒΡΑΝΗΣ**

**[ΑΦΡΟΓΟΝΟ ΥΓΡΟ (FOAM CONCENTRATE) ΑΝΑΛΟΓΙΑΣ ΠΡΟΣΜΙΞΗΣ 6% ΧΑΜΗΛΗΣ
ΔΙΟΓΚΩΣΗΣ]**

2 ΙΟΥΛΙΟΥ 2018

ΕΛΛΗΝΙΚΗ ΔΗΜΟΚΡΑΤΙΑ
ΥΠΟΥΡΓΕΙΟ ΕΘΝΙΚΗΣ ΑΜΥΝΑΣ

ΑΔΙΑΒΑΘΜΗΤΟ - ΑΝΑΡΤΗΤΕΟ ΣΤΟ
ΔΙΑΔΙΚΤΥΟ

ΠΙΝΑΚΑΣ ΠΕΡΙΕΧΟΜΕΝΩΝ

ΣΕΛΙΔΑ

1.	ΠΕΔΙΟ ΕΦΑΡΜΟΓΗΣ	3
2.	ΣΧΕΤΙΚΑ ΕΓΓΡΑΦΑ	3
3.	ΤΑΞΙΝΟΜΗΣΗ	4
4.	ΤΕΧΝΙΚΑ ΧΑΡΑΚΤΗΡΙΣΤΙΚΑ	4
4.1.	Ορισμός Υλικού	4
4.2.	Χαρακτηριστικά Επιδόσεων	5
4.3.	Περιβάλλον	5
4.4.	Απαιτήσεις Νομοθεσίας	5
4.5.	Επισήμανση Υλικού (Πρωτογενής συσκευασία)	5
5.	ΣΥΣΚΕΥΑΣΙΑ / ΕΠΙΣΗΜΑΝΣΕΙΣ	5
5.1	Συσκευασία	5
5.2	Επισημάνσεις (συσκευασιών)	6
6.	ΑΠΑΙΤΗΣΕΙΣ ΣΥΜΜΟΡΦΩΣΗΣ ΥΛΙΚΟΥ	6
6.1	Συνοδευτικά Έγγραφα	6
6.2	Επιθεωρήσεις / Δοκιμές	6
7.	ΥΠΗΡΕΣΙΕΣ / ΥΠΟΣΤΗΡΙΞΗ	8
7.1	Εγγυήσεις	8
7.2	Εξυπηρέτηση μετά την Πώληση	8
8.	ΛΟΙΠΕΣ ΑΠΑΙΤΗΣΕΙΣ	8
8.1	Χρόνος Παράδοσης	8
8.2	Τόπος Παράδοσης	8
8.3	Αριθμός Παρτίδων	8
8.4	Ρήτρα Κωδικοποίησης	8
8.5	Συμβατότητα Αφρογόνου Υγρού	8
9.	ΠΕΡΙΕΧΟΜΕΝΟ ΠΡΟΣΦΟΡΑΣ	9
10.	ΣΗΜΕΙΩΣΕΙΣ	10
10.1.	Λέξεις Κλειδιά	10
11.	ΠΡΟΤΑΣΕΙΣ ΒΕΛΤΙΩΣΗΣ ΤΕΧΝΙΚΗΣ ΠΡΟΔΙΑΓΡΑΦΗΣ	10
	ΕΓΚΡΙΣΗ ΤΕΧΝΙΚΗΣ ΠΡΟΔΙΑΓΡΑΦΗΣ	11

1 ΠΕΔΙΟ ΕΦΑΡΜΟΓΗΣ

1.1 Η παρούσα Προδιαγραφή Ενόπλων Δυνάμεων (ΠΕΔ) καλύπτει τις απαιτήσεις προμήθειας αφρογόνου υλικού σε υγρή μορφή (Liquid Foam Concentrate), εφεξής καλούμενο αφρογόνο συμπύκνωμα ή αφρογόνο υγρό.

1.2 Το αφρογόνο υγρό της § 1.1 εντάσσεται στην κατηγορία Αφρών Σχηματισμού Υδάτινης Μεμβράνης (AFFF - AQUEOUS FILM FORMING FOAM) για παραγωγή πυροσβεστικού αεραφρού χαμηλής διόγκωσης όπως αναφέρεται στην § 3 του προτύπου § 2.2.5, με ποσοστό πρόσμιξης 6% (94 μέρη νερού γλυκού ή αλμυρού και 6 μέρη αφρογόνου υγρού). Ο αφρός αυτός κατασβήνει πυρκαγιές σχηματίζοντας μία λεπτή υδάτινη μεμβράνη του αφροδιαλύματος, η οποία απλώνεται ταχύτατα σε όλη την επιφάνεια των καυσίμων υδρογονανθράκων, σφραγίζοντας την παραγωγή ατμών και εμποδίζοντας την διατήρηση της ανάφλεξης. Χρησιμοποιείται για την κατάσβεση πυρκαγιών κατηγορίας Β, (όπως αναγράφονται στο πρότυπο § 2.2.5) που αφορά εύφλεκτους υγρούς υδρογονάνθρακες μη αναμίξιμους με το νερό (πετρέλαιο, αεροπορικά καύσιμα) αλλά και ορισμένων πυρκαγιών κατηγορίας Α.

2 ΣΧΕΤΙΚΑ ΕΓΓΡΑΦΑ

2.1 Νομοθεσία

2.1.1 Ο Κανονισμός (ΕΚ) αριθ. 1907/2006 του Ευρωπαϊκού Κοινοβουλίου και του Συμβουλίου της 18ης Δεκεμβρίου 2006 «για την καταχώρηση, την αξιολόγηση, την αδειοδότηση και τους περιορισμούς των χημικών προϊόντων (REACH) και για την ίδρυση του Ευρωπαϊκού Οργανισμού Χημικών Προϊόντων καθώς και για την τροποποίηση της οδηγίας 1999/45/ΕΚ και για κατάργηση του κανονισμού (ΕΟΚ) αριθ. 793/93 του Συμβουλίου και του κανονισμού (ΕΚ) αριθ. 1488/94 της Επιτροπής καθώς και της οδηγίας 76/769/ΕΟΚ του Συμβουλίου και των οδηγιών της Επιτροπής 91/155/ΕΟΚ, 93/67/ΕΟΚ, 93/105/ΕΚ και 2000/21/ΕΚ», όπως έχει τροποποιηθεί και ισχύει.

2.1.2 Ο Κανονισμός (ΕΚ) αριθ. 1272/2008 του Ευρωπαϊκού Κοινοβουλίου και του Συμβουλίου της 16ης Δεκεμβρίου 2008 «για την ταξινόμηση, την επισήμανση και τη συσκευασία των ουσιών και των μειγμάτων, και την τροποποίηση του κανονισμού (ΕΚ) αριθ. 1907/2006», όπως έχει τροποποιηθεί και ισχύει.

2.1.3 Ο Κανονισμός (ΕΚ) αριθ. 830/2015 του Ευρωπαϊκού Κοινοβουλίου και του Συμβουλίου της 28^{ης} Μαΐου 2015 για την τροποποίηση του κανονισμού (ΕΚ) αριθ. 1907/2006 του Ευρωπαϊκού Κοινοβουλίου και του Συμβουλίου για την καταχώριση, την αξιολόγηση, την αδειοδότηση και τους περιορισμούς των χημικών προϊόντων (REACH)

2.1.4 Κανονισμός (ΕΚ) αριθ. 2195/2002 του Ευρωπαϊκού Κοινοβουλίου και του Συμβουλίου της 5ης Νοεμβρίου 2002, περί του κοινού λεξιλογίου για τις Δημόσιες συμβάσεις (CPV), όπως έχει τροποποιηθεί και ισχύει.

2.2 Πρότυπα

2.2.1 EN ISO 9001 GR: «Συστήματα διαχείρισης της ποιότητας - Απαιτήσεις».

2.2.2 ISO 11014-1 «Safety Data Sheet for chemical products - Part 1: Content and order of sections».

2.2.3 EN ISO/IEC 17050-1 «Conformity assessment - Suppliers declaration of conformity - Part 1: General requirements».

2.2.4 EN ISO/IEC 17050-2: «Conformity assessment - Suppliers declaration of conformity - Part 2: Document support».

2.2.5 EN 1568-3 «Fire extinguishing media - Foam concentrates - Part 3: Specification for low expansion foam concentrates for surface application to water - immiscible liquids».

2.2.6 ISO 2859-1:1999+Cor.1:2001+A1:2011, «Sampling procedures for inspection by attributes - Part 1: Sampling schemes indexed by acceptance quality limit (AQL) for lot-by-lot inspection».

2.2.7 EN 10204:2004 «Metallic Products - Types of inspection documents».

2.2.8 EN 13698-1:2003 «Pallet production specification - Part 1: Construction specification for 800 mm x 1200 mm flat wooden pallets».

2.2.9 NFPA 11:2016 «Low-, Medium- and High-Expansion Foam».

2.3 Η ΤΠ ΚΕΦΝ Ν-0610Ζ Νοε 2001 «ΠΥΡΟΣΒΕΣΤΙΚΟΣ ΑΦΡΟΣ ΤΥΠΟΥ AFFF» η οποία καταργείται με την παρούσα.

2.4 Τα σχετικά έγγραφα, στην έκδοση που αναφέρονται, αποτελούν μέρος της παρούσας προδιαγραφής. Για τα έγγραφα, για τα οποία δεν αναφέρεται έτος έκδοσης, εφαρμόζεται η τελευταία έκδοση, συμπεριλαμβανομένων των τροποποιήσεων που είναι σε ισχύ. Σε περίπτωση αντίφασης της παρούσης ΠΕΔ με τα εν λόγω έγγραφα, κατ'εξουχία η ΠΕΔ, υπό την προϋπόθεση ικανοποίησης της ισχύουσας νομοθεσίας της Ελληνικής Δημοκρατίας και της Ευρωπαϊκής Ένωσης.

3 ΤΑΞΙΝΟΜΗΣΗ

3.1 Το αφρογόνο συμπύκνωμα παρακολουθείται στο εφοδιαστικό σύστημα του Πολεμικού Ναυτικού (ΠΝ) με τους ακόλουθους NSN που παρατίθενται στον ακόλουθο Πίνακα Ταξινόμησης:

ΠΙΝΑΚΑΣ ΤΑΞΙΝΟΜΗΣΗΣ	
ΑΦΡΟΓΟΝΟ ΣΥΜΠΥΚΝΩΜΑ (FOAM CONCENTRATE) AFFF ΑΝΑΛΟΓΙΑΣ ΠΡΟΣΜΙΞΗΣ 6%	
ΣΥΣΚΕΥΑΣΙΑ	ΝΑΥΤΙΚΟΣ ΑΡΙΘΜΟΣ ΤΑΞΙΝΟΜΗΣΗΣ
20 kg	4210-NT-BB1-2789
200 kg	4210-NT-BB1-2790

Οι αριθμοί ταξινόμησης του υλικού για το Στρατό Ξηράς και την Πολεμικής Αεροπορία δύναται να δηλώνονται στη διακήρυξη του διαγωνισμού.

3.2 Το αφρογόνο υγρό της § 1 ανήκουν στην κλάση (Group Class) 4210 «Firefighting equipment» (Εξοπλισμός πυρόσβεσης), κατά NATO ACodP-2/3.

3.3 Ο κωδικός του αφρογόνου υγρού § 1 κατά CPV, σύμφωνα με το Κανονισμό § 2.1.4 είναι: 35111520-6 (Πυροσβεστικός αφρός ή παρόμοιες ενώσεις).

4 ΤΕΧΝΙΚΑ ΧΑΡΑΚΤΗΡΙΣΤΙΚΑ

4.1 Ορισμός Υλικού

Το αφρογόνο συμπύκνωμα αποτελεί το κύριο συστατικό μετά την ανάμιξη με νερό, σε ποσοστό 6% και αέρα για την παραγωγή (πυροσβεστικού) αεραφρού ως μέσο κατάσβεσης πυρκαγιών κατηγορίας Β και Α. Το παραγόμενο τελικό προϊόν (αεραφρός), με συγκέντρωση 6% επί του αφρογόνου συμπυκνώματος είναι κατάλληλο για κατάσβεση πυρκαγιών που δύναται να προκληθούν από καύσιμα, λάδια και ορυκτέλαια μη αναμίξιμα με το νερό, και μη πολικής μορφής όπως υγροί υδρογονάνθρακες, μαζούτ, κηροζίνη κλπ.

Ο αεραφρός σχηματίζει υδατικό υμένα που επεκτείνεται στην επιφάνεια του καυσίμου και την στεγανοποιεί πλήρως ώστε να εμποδίζει την απελευθέρωση εύφλεκτων ατμών και ταυτόχρονα ψύχει την επιφάνεια του καυσίμου σβήνοντας τη φωτιά και εμποδίζοντας την επανάφλεξη.

4.2 Χαρακτηριστικά Επιδόσεων

Το αφρογόνο συμπύκνωμα θα συμμορφώνεται πλήρως με τις διατάξεις του προτύπου EN 1568-3 και συγκεκριμένα θα πληρούνται οι απαιτήσεις των §§ 4 έως και 10 αυτού.

4.3 Περιβάλλον

Το αφρογόνο συμπύκνωμα θα αποθηκεύεται σε χώρους κτιριακών εγκαταστάσεων / διαμερίσματα πλοίων (του ΠΝ) με ελάχιστη θερμοκρασία χώρου 0 °C.

4.4 Απαιτήσεις Νομοθεσίας

Τα υλικά που θα χρησιμοποιηθούν για την παραγωγή του αφρογόνου υγρού θα πληρούν τις νομοθετικές διατάξεις σχετικά με ουσίες που θεωρούνται επιβλαβείς για την υγεία του χρήστη και περιλαμβάνονται στο Παράρτημα XVII του Κανονισμού § 2.1.1 (REACH).

4.5 Επισημάνσεις Υλικού (πρωτογενής συσκευασία)

4.5.1 Σε εμφανή θέση και εξωτερικά κάθε δοχείου, θα αναγράφονται τα ακόλουθα:

4.5.1.1 Περιγραφή & σύνθεση αφρογόνου συμπυκνώματος μετά της συγκέντρωσης του στο τελικό προϊόν (π.χ. Foam Concentrate AFFF 6%).

4.5.1.2 Ο Ναυτικός Αριθμός Ταξινόμησης του υλικού, ως § 3.1.

4.5.1.3 Το καθαρό βάρος του περιεχόμενου αφρογόνου υγρού καθώς και το μεικτό βάρος του περιέκτη (δοχείου) εφόσον αυτό διατίθεται.

4.5.1.4 Η επωνυμία ή το εμπορικό σήμα του κατασκευαστή.

4.5.1.5 Η χώρα παραγωγής του αφρογόνου συμπυκνώματος.

4.5.1.6 Ο αριθμός και η ημερομηνία της κατακύρωσης ή της σύμβασης.

4.5.1.7 Το εικονόγραμμα GHS, τη δήλωση επικινδυνότητας «H» και τη δήλωση προφύλαξης / αποθήκευσης «P», στα οποία εμπίπτει το υλικό, σύμφωνα με τον Κανονισμό § 2.1.2.

4.5.1.8 Ότι άλλο προβλέπεται στη § 11 του προτύπου § 2.2.5.

5 ΣΥΣΚΕΥΑΣΙΑ / ΕΠΙΣΗΜΑΝΣΕΙΣ

5.1 Συσκευασία

5.1.1 Πρωτογενής συσκευασία

Το αφρογόνο συμπύκνωμα αποθηκεύεται και μεταφέρεται σε πλαστικούς περιέκτες, οι οποίοι χαρακτηρίζονται ως δοχεία (μπετόνια) καθαρού βάρους περιεχομένου 20 kg (με χωρητικότητα ~20 L) ή βαρέλια καθαρού βάρους περιεχομένου 200 kg (με χωρητικότητα ~200 L), ανάλογα με τις δυνατότητες αποθήκευσης στις εγκαταστάσεις της Υπηρεσίας.

5.1.2 Δευτερογενής συσκευασία

Κατάλληλος αριθμός πρωτογενών συσκευασιών (δοχείων) θα τοποθετούνται επάνω σε κατάλληλη ξύλινη παλέτα. Η ξύλινη παλέτα θα συμμορφώνεται με τις απαιτήσεις του προτύπου § 2.2.8. Τα περιεχόμενα δοχεία θα περιτυλίσσονται στην εξωτερική περιμέτρου τους με κατάλληλη διαφανής μεμβράνη (διαφανές φύλλο πλαστικού).

5.2 Επισημάνσεις (συσκευασιών)

5.2.1 Πρωτογενής συσκευασία

5.2.1.1 Σε κάθε πρωτογενή συσκευασία (δοχείο ή βαρέλι) θα αναγράφονται οι επισημάνσεις της § 4.5.1.

5.2.1.2 Κάθε πρωτογενής συσκευασία θα συνοδεύεται από το τεχνικό εγχειρίδιο (Data Sheet) της § 9.1.4.

5.2.2 Δευτερογενής συσκευασίας

Σε κάθε ξύλινη παλέτα (δευτερογενούς συσκευασίας) και επί του φύλλου της μεμβράνης και σε εμφανές σημείο, θα αναγράφονται τα παρακάτω:

5.2.2.1 Περιγραφή του υλικού.

5.2.2.2 Κωδικός ΠΕΔ και ο Ναυτικός Αριθμός Ταξινόμησης ως § 3.

5.2.2.3 Αριθμός και έτος συμβάσεως.

5.2.2.4 Εμπορικό σήμα ή η επωνυμία του κατασκευαστή ή του προμηθευτή.

5.2.2.5 Αριθμός περιεχόμενων πρωτογενών συσκευασιών.

5.2.2.6 Αύξων αριθμός συσκευασίας.

5.2.2.7 Βάρος συσκευασμένου υλικού.

5.2.2.8 Μήνας και έτος κατασκευής.

5.2.3 Κάθε δευτερογενής συσκευασίας θα συνοδεύεται από τα έγγραφα των §§ 9.1.3 (MSDS), 9.1.4 (Data Sheet) και 9.1.5 (ή της 9.1.6 σε περίπτωση απουσίας αυτού) σε έντυπη και σε ηλεκτρονική μορφή στην Ελληνική γλώσσα.

6 ΑΠΑΙΤΗΣΕΙΣ ΣΥΜΜΟΡΦΩΣΗΣ ΥΛΙΚΟΥ

6.1 Πιστοποιητικά / Συνοδευτικά Έγγραφα

Για το υλικό § 1, ο προμηθευτής στο στάδιο παράδοσης-παραλαβής υλικών, θα υποβάλει τα ακόλουθα:

6.1.1 Τα έγγραφα κατωτέρω §§ 9.1.2, 9.1.3, 9.1.4, 9.1.5 (ή της § 9.1.6 σε περίπτωση απουσίας αυτού) 9.1.7 και 9.1.8.

6.1.2 Ένα (1) κενό περιέκτη (δοχείο) απολύτως όμοιο(α) με τον(τους) τύπο(ους) δοχείου που έχει συσκευάσει και διαθέτει το υπό προμήθεια / παραλαβή αφρογόνο συμπύκνωμα.

6.2 Επιθεωρήσεις / Δοκιμές

6.2.1 Μακροσκοπικός Έλεγχος - Έλεγχος Βάρους

Η Επιτροπή Παραλαβής (ΕΠ) εξετάζει το υλικό με πρωτογενή συσκευασία, λαμβάνοντας υπόψη την ΠΕΔ με την χρήση του ακόλουθου πίνακα δειγματοληψίας που συντάχθηκε σύμφωνα με το ISO 2859-1:

ΠΙΝΑΚΑΣ ΑΠΛΗΣ ΔΕΙΓΜΑΤΟΛΗΨΙΑΣ ΜΑΚΡΟΣΚΟΠΙΚΟΥ ΕΛΕΓΧΟΥ (Level S-4, Normal, AQL 2,5%)		
Μέγεθος παρτίδας (τεμάχια)	Μέγεθος δείγματος (τεμάχια)	Αποδεκτός αριθμός ελαττωματικών τεμαχίων δείγματος
1 - 5	Όλα	0
6 - 150	5	0
151 - 1200	20	1
1201 - 10000	32	2

6.2.1.1 Έλεγχος είδους με πρωτογενή συσκευασία (δοχεία)

6.2.1.1.1 Ως παρτίδα, για τον έλεγχο είδους / πρωτογενούς συσκευασίας, θεωρείται η ποσότητα περιεκτών (δοχείων ή βαρελιών) ίδιου NAT που παραδίδεται από τον προμηθευτή σε συγκεκριμένη ημερομηνία.

6.2.1.1.2 Ως δείγμα θεωρείται το σύνολο δοχείων ή βαρελιών, που ελέγχεται μακροσκοπικά από την ΕΠ. Ο αριθμός των δοχείων ή βαρελιών του δείγματος επιλέγονται τυχαία από την παρτίδα,

6.2.1.1.3 Η ΕΠ ελέγχει, κατά τον μακροσκοπικό έλεγχο, σύμφωνα με τον ανωτέρω Πίνακα δειγματοληψίας τα ακόλουθα:

6.2.1.1.3.1 Την στεγανότητα των δοχείων του δείγματος για τυχόν ύπαρξη διαρροής αφρογόνου συμπυκνώματος,

6.2.1.1.3.2 Το βάρος του περιεχόμενου υλικού (βλ. § 4.5.1.3).

Το καθαρό βάρος ευρίσκεται πρώτα με τον έλεγχο του μικτού βάρους του δοχείου, και τον έλεγχο του βάρους ενός κενού δοχείου (Απόβαρο / Tare Weight (TW)). Στη συνέχεια ακολουθεί ο υπολογισμός του καθαρού βάρους με την αφαίρεση του απόβαρου από το μικτό βάρος.

Για τον έλεγχο του βάρους, ο προμηθευτής υποχρεούται να προσκομίσει στην ΕΠ, ένα (1) κενό δοχείο (βλ. § 6.1.2).

6.2.1.1.3.3 Τη συμφωνία της ποσότητας του αφρογόνου υγρού, τα στοιχεία του οποίου δηλώνονται και υπάρχουν στα έγγραφα § 6.2.1, με την ποσότητα που περιέχεται στα παραδιδόμενα δοχεία από τον προμηθευτή.

6.2.1.2 Ως ελαττωματικό θεωρείται ένα δοχείο του δείγματος, όταν από την ΕΠ διαπιστωθούν:

6.2.1.2.1 Η έλλειψη στεγανότητας του δοχείου (τυχόν ύπαρξη διαρροής).

6.2.1.2.2 Έλλειψη τουλάχιστον μίας εκ των προβλεπομένων επισημάνσεων της § 4.5.1.

6.2.2 Έλεγχος Εγγράφων

6.2.2.1 Η ΕΠ ελέγχει τα έγγραφα των §§ 9.1.2, 9.1.5 (και δυνητικά των §§ 9.1.6.1 ή 9.1.6.2), 9.1.7 και 9.1.8 ως προς την ορθή συμπλήρωση αυτών.

6.2.2.2 Η ΕΠ μεριμνά για την προώθηση αντιτύπων των εγγράφων της ανωτέρω § 6.2.2.1 στο αρμόδιο Τμήμα εκπόνησης της παρούσας ΠΕΔ.

6.2.2.3 Οποιαδήποτε άλλα επίσημα έγγραφα δύναται ο προμηθευτής να καταθέσει και ανήκουν στον παραγωγό, στον εξουσιοδοτημένο από τον παραγωγό ανεξάρτητο φορέα (συνοδευτικά έγγραφα, μεταφορικά έγγραφα, κλπ) και αφορούν το παραδιδόμενο αφρογόνο υγρό.

6.2.3 Απόρριψη παρτίδας

6.2.3.1 Αν κατά τον μακροσκοπικό έλεγχο της § 6.2.1.1 βρεθεί αριθμός ελαττωματικών τεμαχίων μεγαλύτερος των αναφερομένων στον πίνακα δειγματοληψίας § 6.2.1, τότε η ΕΠ μπορεί κατά την κρίση της, ανάλογα με το πλήθος και τη βαρύτητα των ευρημάτων είτε να απαιτήσει την άμεση αντικατάσταση του ελαττωματικού υλικού, είτε να προτείνει την επιβολή έκπτωσης ή και την απόρριψη της παρτίδας.

6.2.3.2 Αν κατά τον έλεγχο βάρους της § 6.2.1.1.3.2 επιβεβαιώσει ότι η δηλωθείσα και συμβατική ποσότητα του αφρογόνου συμπυκνώματος, δεν είναι σύμφωνη με την πραγματική ποσότητα που περιέχεται στα παραδιδόμενα από τον προμηθευτή δοχεία, τότε η ΕΠ προτείνει την απόρριψη της παρτίδας.

6.2.3.3 Αν κατά τον έλεγχο των εγγράφων § 6.2.2.1, διαπιστωθεί έλλειψη κάποιου εξ αυτών, τότε ο προμηθευτής είναι υποχρεωμένος να το υποβάλλει στην ΕΠ εντός 3 εργασίμων ημερών, ειδάλλως η ΕΠ προτείνει την απόρριψη της παρτίδας.

7 ΥΠΗΡΕΣΙΕΣ / ΥΠΟΣΤΗΡΙΞΗ

7.1 Εγγυήσεις

7.1.1 Ο προμηθευτής θα παράσχει γραπτώς με Υπεύθυνη Δήλωση του Ν.1599/86 ή με Δήλωση Συμμόρφωσης (Declaration Of Conformity, DoC) σύμφωνα με το EN ISO 17050-1 εγγύηση διατήρησης του αφρογόνου συμπυκνώματος (Foam Concentrate) σε άριστη κατάσταση εντός της αρχικής του συσκευασίας, τουλάχιστον για τρία (3) χρόνια από την ημερομηνία υπογραφής του πρωτοκόλλου παραλαβής

7.1.2 Η παραπάνω εγγύηση § 7.1.1, περί διατήρησης θα καλύπτει κάθε ελάττωμα, φθορά ή προβληματική λειτουργία του αφρογόνου συμπυκνώματος που δεν οφείλεται σε εσφαλμένη χρήση του υλικού από το προσωπικό της υπηρεσίας του εκάστοτε κλάδου των ΕΔ. Κατά τη διάρκειά της θα παρέχεται δωρεάν όση ποσότητα από συγκεκριμένη παρτίδα χρειαστεί προς αντικατάσταση.

7.2 Εξυπηρέτηση μετά την Πώληση

Ο προμηθευτής θα παράσχει γραπτώς με Υπεύθυνη Δήλωση του Ν.1599/86 ή με Δήλωση Συμμόρφωσης (Declaration Of Conformity, DoC) σύμφωνα με τα πρότυπα §§ 2.2.3, 2.2.4, ότι ο κατασκευαστής θα υποχρεούται να προειδοποιεί τον εκάστοτε κλάδο ΕΔ με για τυχόν παύση παραγωγής / διάθεσης του εν λόγω υλικού και αντικατάστασής του από άλλο τεχνικώς ισοδύναμο ή/και βελτιωμένης απόδοσης σε χρονικό διάστημα τουλάχιστον οκτώ (8) μηνών

8 ΛΟΙΠΕΣ ΑΠΑΙΤΗΣΕΙΣ

8.1 Χρόνος Παράδοσης

Το μέγιστο πέντε (5) μήνες από την ημερομηνία υπογραφής της σύμβασης, για το σύνολο της ποσότητας, εφόσον δεν ορίζεται διαφορετικά στους ειδικούς όρους της διακήρυξης.

8.2 Τόπος Παράδοσης

Σε επίπεδο ΓΕΝ, η παράδοση θα εκτελείται στις αποθήκες ΚΕΦΝ/ΔΠΔΥ (Σκαρμαγκάς, τηλ.210-5530337), εφόσον δεν αναφέρεται διαφορετικά στους ειδικούς όρους της διακήρυξης.

8.3 Αριθμός Παρτίδων

Ο προμηθευτής δύναται να παραδώσει όλη την συμβατική ποσότητα κατά το μέγιστο σε τρεις (3) παρτίδες. Οι δειγματοληπτικοί έλεγχοι θα πραγματοποιούνται σε κάθε παρτίδα.

8.4 Ρήτρα Κωδικοποίησης

Τα προς παράδοση είδη θα είναι κωδικοποιημένα κατά ΝΑΤΟ και ο προμηθευτής θα δεσμεύεται προς τούτο, αποδεχόμενος τη ρήτρα κωδικοποίησης όπως αυτή θα αναφέρεται στους Ειδικούς Όρους (Ε.Ο.) της Διακήρυξης.

8.5 Συμβατότητα Αφρογόνου Υγρού

8.5.1 Ο προμηθευτής θα δηλώνει εγγράφως τυχόν συμβατότητα (δυνατότητα ανάμιξης) του προσφερομένου αφρογόνου υγρού, σύμφωνα με τα αναγραφόμενα στην § 4.4.2 του προτύπου § 2.2.9:

- i. Με αφρογόνα ίδιου τύπου άλλων εταιρειών.
ii. Με διαφορετικούς τύπους αφρογόνων υγρών της ίδιας εταιρείας και διαφορετικών εταιρειών.

8.5.2 Το ποσοστό ανάμιξης (%) του αφρογόνου υγρού με γλυκό - υφάλμυρο και αλμυρό νερό εφόσον διαφοροποιείται από το ποσοστό 6%.

9 ΠΕΡΙΕΧΟΜΕΝΟ ΠΡΟΣΦΟΡΑΣ

9.1 Για τα υλικά § 1, οι συμμετέχοντες προμηθευτές θα υποβάλλουν στο φάκελο τεχνικής προσφοράς τα ακόλουθα:

9.1.1 Συμπληρωμένο αναλυτικό φυλλάδιο με τίτλο «Έντυπο Συμμόρφωσης προς την Προδιαγραφή Ενόπλων Δυνάμεων». Το έντυπο βρίσκεται αναρτημένο στην ιστοσελίδα «ΠΡΟΔΙΑΓΡΑΦΕΣ ΕΝΟΠΛΩΝ ΔΥΝΑΜΕΩΝ» (<http://www.geetha.mil.gr/>), επιλέγοντας αρχικά «ΝΟΜΟΘΕΣΙΑ-ΕΝΤΥΠΑ-ΥΠΟΔΕΙΓΜΑΤΑ» και στη συνέχεια «ΕΝΤΥΠΑ».

9.1.2 Αντίγραφο ισχύοντος **Πιστοποιητικού** Συμμόρφωσης Συστήματος Διαχείρισης της Ποιότητας κατά ISO 9001, για το δηλωθέν στην § 9.1.9.1 εργοστάσιο κατασκευής αφρογόνου συμπυκνώματος, στο οποίο θα αναγράφεται η πιστοποίηση σχετικά με την παραγωγή / κατασκευή σχετικά με παραγωγή κατασβεστικών μέσων. Το πιστοποιητικό θα έχει εκδοθεί από φορέα διαπιστευμένο από το ΕΣΥΔ ή άλλο φορέα διαπίστευσης, που μετέχει σε Συμφωνία Αμοιβαίας Ισότιμης Αναγνώρισης με το ΕΣΥΔ σχετικά με την Πιστοποίηση Συστημάτων Διαχείρισης της Ποιότητας.

9.1.3 Δελτίο Δεδομένων Ασφαλείας (MSDS, Material Safety Data Sheet) του αφρογόνου υγρού, σε έντυπη και ηλεκτρονική μορφή συντεταγμένο σύμφωνα με τον Κανονισμό της § 2.1.3 και το πρότυπο § 2.2.4.

9.1.4 Τεχνικό Εγχειρίδιο (Data Sheet) όπου θα αναγράφονται τα τεχνικά χαρακτηριστικά του αφρογόνου υγρού.

9.1.5 Πιστοποιητικό Συμμόρφωσης (Certificate of Compliance) του πυροσβεστικού αφρού με το πρότυπο § 2.2.5. Το πιστοποιητικό θα έχει εκδοθεί από φορέα πιστοποίησης διαπιστευμένο από το ΕΣΥΔ ή άλλο φορέα διαπίστευσης, που μετέχει σε Συμφωνία Αμοιβαίας Ισότιμης Αναγνώρισης με το ΕΣΥΔ σχετικά με την Πιστοποίηση Συστημάτων Διαχείρισης της Ποιότητας. Το πιστοποιητικό συμμόρφωσης θα συνοδεύεται με πίνακα όπου θα αναγράφονται αφενός τα τεχνικά χαρακτηριστικά και όρια του προβλεπόμενου προτύπου § 2.2.5 (και βάσει του οποίου πιστοποιείται το προϊόν) και αφετέρου οι ευρεθείσες τιμές των για τα εν λόγω χαρακτηριστικά και όρια.

9.1.6 Στη περίπτωση που δεν κατέχουν το Πιστοποιητικό ανωτέρω § 9.1.5 τότε θα υποβάλλουν, επί ποινή αποκλεισμού εναλλακτικά ένα εκ των δύο ακόλουθων εγγράφων:

9.1.6.1 Πιστοποιητικό ελέγχου τύπου 3.1 (Inspection Certificate type 3.1) από τον παραγωγό και επικυρωμένο από εξουσιοδοτημένο εκπρόσωπο ελέγχου του παραγωγού, ο οποίος είναι ανεξάρτητος από το τμήμα παραγωγής του εργοστασίου παραγωγής σύμφωνα με το πρότυπο § 2.2.7. Στο Πιστοποιητικό ελέγχου θα αναγράφονται αφενός τα αποτελέσματα δοκιμών του αφρογόνου υγρού, αφετέρου η ημερομηνία έκδοσης/αποστολής του (date of print/shipping date), ο αριθμός της παρτίδας του υλικού (batch/lot number) και ο αριθμός παράδοσης (delivery number/note).

9.1.6.2 Έκθεση δοκιμής τύπου 2.2 (Test report type 2.2) καθώς και τις τυχόν τροποποιήσεις της, σύμφωνα με το πρότυπο § 2.2.7. Στην έκθεση ελέγχου θα αναγράφονται αφενός τα αποτελέσματα δοκιμών, αφετέρου η ημερομηνία έκδοσης/αποστολής του (date of print/shipping date), ο αριθμός της παρτίδας του υλικού (batch/lot number) και ο αριθμός παράδοσης (delivery number/note). Όσα αναγράφονται στην εκάστοτε Έκθεση δοκιμής τύπου 2.2 θα αφορούν το σύνολο (έστω και τμηματικά) της παραδιδόμενης ποσότητας.

9.1.7 Την εγγύηση § 7.1.1.

9.1.8 Τη δήλωση περί συμβατότητας του αφρογόνου υγρού ως § 8.5 της παρούσας ΠΕΔ.

9.1.9 Υπεύθυνη Δήλωση του Ν.1599/86 ή Δήλωση Συμμόρφωσης του προμηθευτή (Declaration Of Conformity, DoC) σύμφωνα με τα πρότυπα §§ 2.2.3, 2.2.4 στην οποία θα δηλώνονται:

9.1.9.1 Το εργοστάσιο κατασκευής (επωνυμία - διεύθυνση), του τελικού προϊόντος.

9.1.9.2 Τα παραδιδόμενα υλικά θα είναι καινούργια. Η ημερομηνία κατασκευής τους δεν θα είναι προγενέστερη των 12 μηνών από την ημερομηνία διεξαγωγής του διαγωνισμού.

9.2.2 Η Επιτροπή αξιολόγησης προσφορών διατηρεί το δικαίωμα να ελέγξει την εγκυρότητα και ορθότητα των προσκομισθέντων εγγράφων μέσω της ιστοσελίδας, του εκδώσαντα τα έγγραφα Οργανισμού.

10 ΣΗΜΕΙΩΣΕΙΣ:

10.1 Λέξεις Κλειδιά: Εξοπλισμός πυρόσβεσης, αφρογόνο συμπύκνωμα, πυροσβεστικός αφρός.

10.2 Οτιδήποτε δεν αναφέρεται αναλυτικά στην παρούσα ΠΕΔ νοείται ότι θα γίνει σύμφωνα με τους κανόνες της τέχνης και τις σύγχρονες εξελίξεις της τεχνολογίας.

11 ΠΡΟΤΑΣΕΙΣ ΒΕΛΤΙΩΣΗΣ ΤΕΧΝΙΚΗΣ ΠΡΟΔΙΑΓΡΑΦΗΣ

Σχολιασμός της παρούσας Προδιαγραφής από κάθε ενδιαφερόμενο, για την βελτίωση της, μπορεί να γίνει μέσω της ηλεκτρονικής εφαρμογής διαχείρισης ΠΕΔ, στη διαδικτυακή τοποθεσία <http://www.prodiagrafes.army.gr>.

ΕΓΚΡΙΣΗ ΤΕΧΝΙΚΗΣ ΠΡΟΔΙΑΓΡΑΦΗΣ ΠΟΛΕΜΙΚΟ ΝΑΥΤΙΚΟ -
ΚΕΦΝ

ΠΕΔ-Α-00 ΕΚΔΟΣΗ 1^η

ΣΥΝΤΑΞΗ _____

ΜΠΥ Α' Βαθμ. Α. Καλακώνας Κλωστοϋφαντουργός Μηχανικός

ΕΛΕΓΧΟΣ Ο Τμηματάρχης (1540) Τμήματος Προδιαγραφών

ΜΠΥ Α' Βαθμ. Χ. Φαραντάτος Φυσικός - Ραδιοηλεκτρολόγος

ΘΕΩΡΗΣΗ Ο Διοικητής ΚΕΦΝ

Αρχιπλοίαρχος (Ο) Β. Μπουλάκος ΠΝ

Ημερομηνία 2 ΙΟΥΛΙΟΥ 2018

Ακριβές Αντίγραφο

Σμχος (Ε) Πικριδάς Δημοσθένης
Υποδιοικητής

Ανθσγός (Ο) Καλλιόπη Καγιαλέ
Επιτελής Δ5/3

Fire protection — Fire extinguishing media — Specifications for powders (other than class D powders)

ICS 13.220.10,

National foreword

This British Standard is the UK implementation of EN 615:2009. It supersedes BS EN 615:1995 which is withdrawn.

The UK participation in its preparation was entrusted to Technical Committee FSH/18/4, Powder media.

A list of organizations represented on this committee can be obtained on request to its secretary.

This publication does not purport to include all the necessary provisions of a contract. Users are responsible for its correct application.

Compliance with a British Standard cannot confer immunity from legal obligations.

This British Standard was published under the authority of the Standards Policy and Strategy Committee on 31 July 2009

© BSI 2009

ISBN 978 0 580 63794 0

Amendments/corrigenda issued since publication

Date	Comments

EUROPEAN STANDARD

EN 615

NORME EUROPÉENNE

EUROPÄISCHE NORM

April 2009

ICS 13.220.10

Supersedes EN 615:1994

English Version

Fire protection - Fire extinguishing media - Specifications for powders (other than class D powders)

Protection contre l'incendie - Agent extincteurs - Prescriptions pour les poudres (autres que les poudres pour classe D)

Brandschutz - Löschmittel - Anforderungen an Löschpulver (nicht für Löschpulver der Brandklasse D)

This European Standard was approved by CEN on 12 March 2009.

CEN members are bound to comply with the CEN/CENELEC Internal Regulations which stipulate the conditions for giving this European Standard the status of a national standard without any alteration. Up-to-date lists and bibliographical references concerning such national standards may be obtained on application to the CEN Management Centre or to any CEN member.

This European Standard exists in three official versions (English, French, German). A version in any other language made by translation under the responsibility of a CEN member into its own language and notified to the CEN Management Centre has the same status as the official versions.

CEN members are the national standards bodies of Austria, Belgium, Bulgaria, Cyprus, Czech Republic, Denmark, Estonia, Finland, France, Germany, Greece, Hungary, Iceland, Ireland, Italy, Latvia, Lithuania, Luxembourg, Malta, Netherlands, Norway, Poland, Portugal, Romania, Slovakia, Slovenia, Spain, Sweden, Switzerland and United Kingdom.



EUROPEAN COMMITTEE FOR STANDARDIZATION COMITÉ EUROPÉEN DE NORMALISATION EUROPÄISCHES KOMITEE FÜR NORMUNG

Management Centre: Avenue Marnix 17, B-1000 Brussels

Contents

Page

Foreword	4
1 Scope	5
2 Normative references	5
3 Definitions	5
4 Sampling	6
5 Bulk density	6
6 Sieve analysis	6
7 Chemical content	6
8 Fire test performance	7
8.1 General	7
8.2 Class A powders	7
8.3 Class B powders	7
8.4 Class C powders	7
9 Residual mass after discharge	8
10 Resistance to caking and lumping	8
11 Water repellency	8
12 Moisture content	8
13 Marking and packaging	8
14 Supplier's data sheet	9
Annex A (normative) Test method for determination of bulk density	10
A.1 Apparatus	10
A.2 Procedure	10
Annex B (normative) Test methods for sieve analysis	11
B.1 Method 1	11
B.2 Method 2	11
Annex C (normative) Test method for resistance to caking and lumping	13
C.1 Apparatus	13
C.2 Procedure	13
Annex D (normative) Test method for water repellency	14
D.1 Apparatus	14
D.2 Procedure	14
Annex E (normative) Test method for moisture content	15
E.1 Apparatus	15
E.2 Procedure	15
Annex F (informative) Suggested method of sampling	16
Annex G (informative) Laser diffraction particle size analysis	17
Annex H (informative) Compatibility between extinguishing powders and foams	18
Annex I (informative) Suitability and equivalence of extinguishing powders in equipment	19
Annex J (informative) Suggested test method for effective discharge time	20

J.1	Principle.....	20
J.2	Apparatus	20
J.3	Procedure	20
J.4	Expression of results.....	20
Annex K (informative)	Suggested test method for testing the compatibility of powder with foam	21
K.1	General.....	21
K.2	Apparatus	21
K.3	Test procedure	22
Bibliography		32

Foreword

This document (EN 615:2009) has been prepared by Technical Committee CEN/TC 191 "Fixed firefighting systems", the secretariat of which is held by BSI.

This European Standard shall be given the status of a national standard, either by publication of an identical text or by endorsement, at the latest by October 2009, and conflicting national standards shall be withdrawn at the latest by October 2009.

Attention is drawn to the possibility that some of the elements of this document may be the subject of patent rights. CEN [and/or CENELEC] shall not be held responsible for identifying any or all such patent rights.

This document supersedes EN 615:1994.

According to the CEN/CENELEC Internal Regulations, the national standards organizations of the following countries are bound to implement this European Standard: Austria, Belgium, Bulgaria, Cyprus, Czech Republic, Denmark, Estonia, Finland, France, Germany, Greece, Hungary, Iceland, Ireland, Italy, Latvia, Lithuania, Luxembourg, Malta, Netherlands, Norway, Poland, Portugal, Romania, Slovakia, Slovenia, Spain, Sweden, Switzerland and the United Kingdom.

1 Scope

This European Standard is applicable to fire extinguishing powders for fire classes A, B and C. It specifies, by means of defined test methods, minimum requirements for the chemical and physical properties and minimum extinguishing capabilities. Requirements are also specified for the information and data to be given by the supplier.

This European Standard is not applicable to powders for class D fires.

NOTE 1 The classification of fires is given in EN 2 [1].

NOTE 2 Some countries have national standards for class D powders.

2 Normative references

The following referenced documents are indispensable for the application of this document. For dated references, only the edition cited applies. For undated references, the latest edition of the referenced document (including any amendments) applies.

EN 3 (all parts), *Portable fire extinguishers*

EN ISO 4788, *Laboratory glassware - Graduated measuring cylinders (ISO 4788:2005)*

ISO 3310-1, *Test sieves - Technical requirements and testing - Part 1: Test sieves of metal wire cloth*

3 Definitions

3.1 (extinguishing) powder

extinguishing medium composed of finely divided solid chemical products consisting of one or more principal components which are combined with additives to improve its characteristics

NOTE 1 In North America and some other countries, the term "dry powder" is used to denote special metal fire extinguishing agents and the term "dry chemical extinguishing agent" is used to denote the extinguishing medium specified in the European Standard.

NOTE 2 When it is useful to indicate the class of fire for which a powder is designed, capital letters may be added before the term. The letters used in this European Standard are those defined in EN 2 [1].

EXAMPLE BC powder is designed to extinguish class B (liquids or liquefiable solids) and class C (gases) fires; ABC powder is designed to extinguish class A (solids which form glowing embers), class B and class C fires.

3.2 batch

single charge of powder in the processing equipment that has been made homogeneous by subjection to the same unit and physical processing

3.3 lot

one or more batches, but not more than 25 t of powder, manufactured to the same formulation by the same manufacturing process and under the same environmental conditions

NOTE Any substantial change in manufacturing process, source of raw materials, or change in environmental conditions may justify identifying the material as a different lot.

3.4

characteristic value

value declared by the supplier for the chemical and physical properties of the powder

3.5

supplier

party e.g. manufacturer, distributor, importer, responsible for the powder and able to ensure that quality assurance is exercised

4 Sampling

4.1 Samples for testing shall be taken using a method which will provide a representative sample. In order to avoid any risk of condensation, it is essential that the temperature of the powder in its original container is not lower than the ambient air temperature when the sample is being taken.

4.2 Samples shall be stored in individual, clean, dry, airtight, non-reactive and suitably identified containers.

4.3 Sample containers should not be opened until temperature equilibrium with the laboratory has been reached.

NOTE 1 One suitable method of sampling is suggested in Annex F.

NOTE 2 Unless otherwise specified, all tests on samples are carried out at (20 ± 5) °C.

5 Bulk density

The bulk density shall be within $\pm 0,07$ g/ml of the characteristic value when tested in accordance with Annex A.

6 Sieve analysis

The cumulative percentages oversize on the 40 μm sieve and on the 63 μm sieve shall not differ from the characteristic values by more than ± 8 % of the total mass of the sample, and the cumulative percentage oversize on the 125 μm sieve shall not differ from the characteristic value by more than ± 5 % of the total mass of the sample when the powder is tested in accordance with one of the methods of Annex B.

NOTE 1 Annex G describes one of the methods of analysis technique which gives more detailed information on particle size.

NOTE 2 The two methods described in Annex B may give differing results. The method used should therefore be given in the results.

7 Chemical content

Characteristic values for chemical content shall be expressed as percentages (m/m) of the total content.

The characteristic values for chemical content shall include all constituents present in the powder at a concentration representing 10 % or more of the total content. The sum of the characteristic values for chemical content shall be 90 % or more of the total content.

Each constituent given a characteristic value shall be identified by its chemical name, or as the reaction product of a chemical process between reactants identified by their chemical names. In the latter case, the chemical process shall be specified, for example by reference to a published patent.

The content of a declared constituent shall be as follows:

- a) within $\pm 1,0$ % of the total chemical content for constituents of characteristic value more than 10 % but not more than 15 %;
- b) within $\pm 1,5$ % of the total chemical content for constituents of characteristic value more than 15 % but not more than 25 %;
- c) within $\pm 2,0$ % of the total chemical content for constituents of characteristic value more than 25 % but not more than 65 %;
- d) within $\pm 3,0$ % of the total chemical content for constituents of characteristic value more than 65 % and above.

NOTE 1 For example, a constituent with a characteristic value of 20 % has tolerance limits of 18,5 % and 21,5 % and a constituent with a characteristic value of 80 % has tolerance limits of 77 % and 83 %.

NOTE 2 WARNING It is important that under normal conditions of use the various materials and additives used to produce powders be generally recognized as being non-toxic to humans. In some countries there may be a legal obligation to disclose to designated authorities the complete chemical content, and any proposed changes of chemical content, with documented details of non-toxicity.

NOTE 3 The compatibility of the powder with foam (see Annex H) depends on chemical content. The test described in Annex K may allow a determination of foam/powder compatibility to be made.

NOTE 4 WARNING The mixing of different types of powder (ABC and BC) may result in caking, and the production of gas which will increase pressure in the container to an unsafe level. Such increases in pressure have been known to cause containers to rupture, and to cause bodily injury and damage.

NOTE 5 WARNING Recovered powder may have been previously contaminated, and may have absorbed moisture. If it is then recycled, the powder may eventually become lumpy, and interrupt the flow of powder when used on a fire.

8 Fire test performance

8.1 General

A 6 kg or 9 kg stored pressure or cartridge extinguisher may be used to test conformity to this clause, but the same model of extinguisher shall be used for class A rating (if applicable), class B rating and to test conformity with Clause 9.

NOTE Clauses 8.2 and 8.3 specify minimum performance requirements, Annex I gives information on the suitability and equivalence of extinguishing powders in the equipment, and Annex J gives information on the importance of other performance testing.

8.2 Class A powders

A powder claimed by the supplier to be suitable for class A fires when tested using either a 6 kg or 9 kg extinguisher recommended by the supplier, shall conform to the fire performance requirements of EN 3.

8.3 Class B powders

A powder claimed by the supplier to be suitable for class B fires when tested using either a 6 kg or 9 kg extinguisher recommended by the supplier, shall conform to the fire performance requirements of EN 3.

8.4 Class C powders

A powder claimed by the supplier to be suitable for class C fires shall conform to 8.3.

9 Residual mass after discharge

When tested in the 6 kg or 9 kg extinguisher model recommended by the powder supplier and used to test conformity to Clause 8, the residual mass shall conform to the requirements of EN 3.

NOTE Annex J describes a technique for conducting discharge performance tests which give more detailed information than that necessary to establish conformity to EN 3.

10 Resistance to caking and lumping

Any lumps formed shall not be retained on the 425 μm sieve when the powder is tested in accordance with Annex C.

11 Water repellency

There shall be no COMPLETE absorption of the water droplets when the powder is tested in accordance with Annex D.

12 Moisture content

The moisture content shall not exceed 0,25 % (*m/m*) when determined in accordance with Annex E.

13 Marking and packaging

NOTE Extinguishing powders should be packaged in containers which are essentially moisture resistant. The supplier should ensure that every consignment is packed in such a way as to preserve its essential characteristics when stored and handled in accordance with the supplier's recommendations.

Each separate package, or a label firmly attached to the package, shall be marked in a language required by the purchaser with the following information:

- a) the commercial name of the product followed by the words "Fire extinguishing powder";
- b) the classes of fire for which the powder is claimed to be suitable;
- c) the year of manufacture, and the batch or lot number;
- d) any essential recommendations regarding conditions of storage;
- e) the name and address of the supplier;
- f) the warning statement "Ensure compatibility between this product and the equipment in use";
- g) the words "See supplier's data sheet for precautions in handling";
- h) the number and date of this European Standard, i.e. EN 615:2009¹.

¹ Marking EN 615:2009 on or in relation to a product represents a supplier's declaration of conformity, i.e. a claim by or on behalf of the supplier that the product meets the requirements of this standard. The accuracy of the claim is therefore solely the responsibility of the person making the claim. Such a declaration is not to be confused with third party certification of conformity, which may also be desirable.

14 Supplier's data sheet

If requested by the purchaser, the supplier shall provide a data sheet giving precautions in handling, a declaration of conformity with this European Standard, the characteristics value for bulk density and, with descriptions of the test methods used, the characteristic values for sieve analysis and chemical content (see Clauses 5, 6 and 7).

Annex A (normative)

Test method for determination of bulk density

NOTE See Clause 5.

A.1 Apparatus

Clean dry 250 ml stoppered glass measuring cylinder, conforming to EN ISO 4788, having an approximate height of 320 mm and an approximate internal diameter of 40 mm.

A.2 Procedure

Place $(100 \pm 0,1)$ g of the powder in the cylinder. Secure the stopper in the cylinder. Rotate the cylinder end over end for 10 complete revolutions, at approximately 1 revolution every 2 s. Immediately after the 10 revolutions have been completed, set the cylinder upright on a level surface and allow the powder to settle for (180 ± 10) s. Read off the volume occupied by the powder. Calculate the bulk density, Q_b from the equation:

$$Q_b = \frac{m}{v}$$

where

m is the mass of the powder (in g);

v is the volume occupied by the powder (in ml).

NOTE 1 Electrostatic phenomena may cause difficulty in testing powders containing stearates. The problem is reduced by prior testing of a siliconized powder.

NOTE 2 After long-term storage the bulk density may increase.

Annex B (normative)

Test methods for sieve analysis

NOTE 1 See Clause 6.

NOTE 2 The two methods described in B.1 and B.2 may give differing results.

B.1 Method 1

B.1.1 Apparatus

B.1.1.1 *Nest of sieves*, having a nominal diameter of 200 mm and aperture sizes of 125 μm , 63 μm and 40 μm , conforming to ISO 3310-1, a lid and a collecting pan with the 125 μm sieve as the top sieve with the lid placed on top and the 40 μm sieve as the bottom sieve with the collecting pan placed underneath.

B.1.1.2 *Sieve-shaking device*, capable of moving the nest in a horizontal ellipse with an impact from the bottom to the top of the nest at every ninth pass.

B.1.2 Procedure

Accurately weigh to $\pm 0,02$ g approximately, 20 g of the powder into the top sieve. Assemble on the shaking device and shake for $(10 \pm 0,2)$ min. Weigh the quantity of powder retained on each sieve and in the collecting pan. Check that the sum of all weights equals the initial weight of powder taken, to within ± 2 %; if not, repeat the test. Calculate the cumulative weights retained on the 63 μm and 40 μm sieves, and report as cumulative percentage oversize.

B.2 Method 2

B.2.1 Apparatus

B.2.1.1 *Three sieves*, as described in B.1.1.1.

B.2.1.2 *Air-jet sieving device*², which provides an air flow from above to below the sieve with a reverse air-jet from a rotating arm beneath the sieve (see Figure B.1).

B.2.2 Procedure

Carry out three tests using the 125 μm , 63 μm and 40 μm sieves in turn.

Follow the air-jet sieving device manufacturer's instructions. Accurately weight to $\pm 0,02$ g approximately 20 g of powder and sieve for $(5 \pm 0,1)$ min. Report the percentage retained on each sieve as cumulative percentage oversize.

² A suitable apparatus, available commercially, is Model A200LS manufactured by Alpine AG, Peter-Dörfler-Strasse 13- 25, P.O. Box 101109, 8900 Augsburg, Germany. This information is given for the convenience of the users of this European Standard and does not constitute an endorsement of this apparatus by CEN.

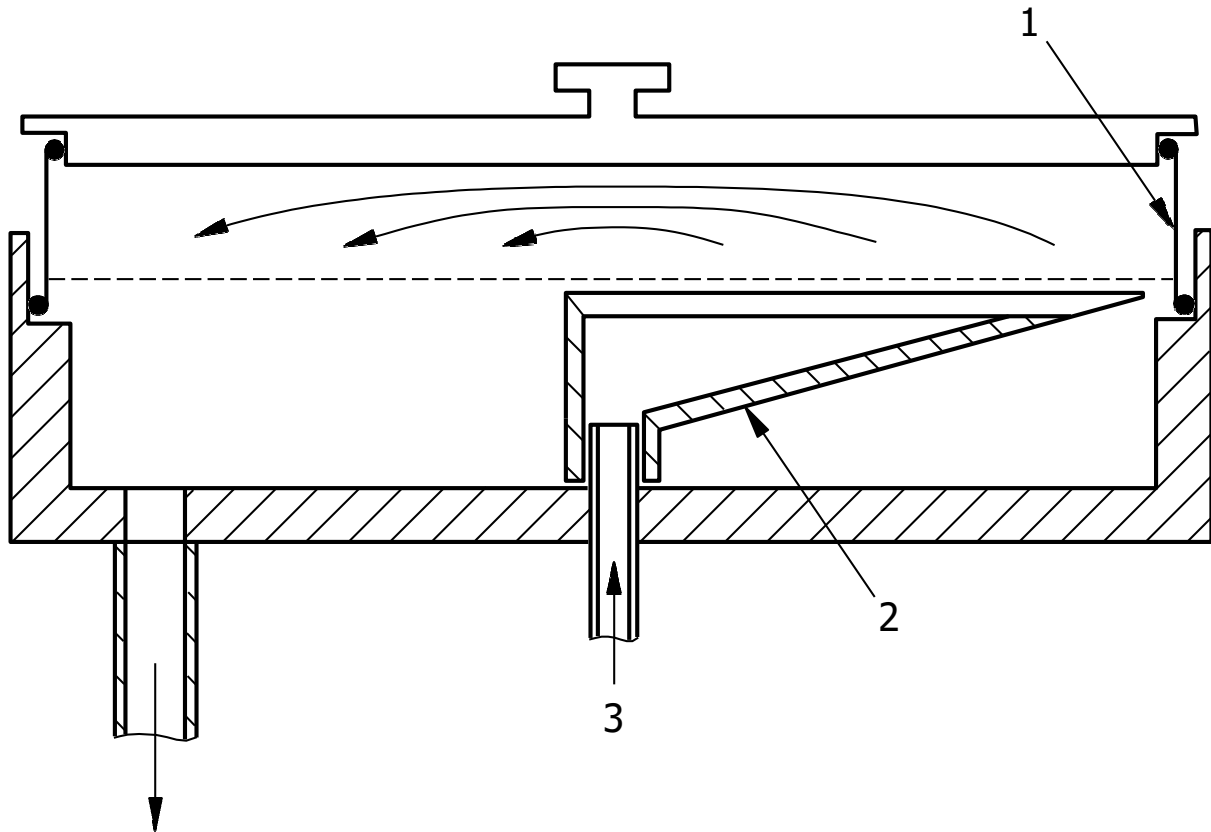

4

Key

- 1 Sieve
- 2 Rotating radial arm with slot
- 3 Air in
- 4 Air and fine particles out

Figure B.1 – Air-jet sieving device

Annex C (normative)

Test method for resistance to caking and lumping

NOTE See Clause 10.

C.1 Apparatus

C.1.1 *Petri dish*, approximately 70 mm diameter.

C.1.2 *Pallet knife*.

C.1.3 *Desiccator*, with saturated sodium chloride solution giving approximately 75 % relative humidity.

C.1.4 *Oven*, controlled to (48 ± 3) °C.

C.1.5 *425 μ m sieve*, conforming to ISO 3310-1.

C.2 Procedure

Place an excess of powder in the Petri dish and smooth the surface flush with the rim using the pallet knife. Place the Petri dish in the desiccator at (20 ± 5) °C for (24 ± 1) h, then place the Petri dish in the oven for (24 ± 1) h. Cover the Petri dish and allow to cool at (20 ± 5) °C for (60 ± 10) min, then remove the cover and overturn the Petri dish on to a clean sheet of paper. Gently pour the powder into the sieve, and gently shake the sieve to separate any lumps that may have formed.

Using a spatula to lift the lumps, drop them from a height of (200 ± 10) mm on to a hard surface. Carefully collect the powder and place gently into the sieve. Gently shake as before for (20 ± 2) s and check to see whether any lumps are retained.

Annex D

(normative)

Test method for water repellency

NOTE See Clause 11.

D.1 Apparatus

Petri dish, pallet knife and desiccator as described in C.1.1, C.1.2 and C.1.3.

D.2 Procedure

Place an excess of powder in the Petri dish and smooth the surface flush with the rim using the pallet knife. On three different areas of the powder surface, place a drop (approximately 0,3 ml) of distilled water. Place the Petri dish in the desiccator for (120 ± 5) min at (20 ± 5) °C. Remove the Petri dish from the desiccator and examine the drops. The drops shall not have been completely absorbed by the powder.

Annex E

(normative)

Test method for moisture content

NOTE See Clause 12.

E.1 Apparatus

E.1.1 *Petri dish*, as described in C.1.1.

E.1.2 *Desiccator*, with concentrated sulphuric acid.

E.2 Procedure

Accurately weigh to $\pm 0,001$ g approximately 20 g of the powder into the Petri dish. Store the uncovered dish for (48 ± 2) h at a temperature of (20 ± 3) °C in the desiccator. Reweigh and calculate weight loss. Report the weight loss as a percentage of original sample weight.

Annex F

(informative)

Suggested method of sampling

When sampling a lot, not less than 12 kg of material should be taken at random from batches. For batch testing, not less than 2,5 kg should be taken at random from a container.

For relatively small quantities, a 25 mm metal sampling tube should be inserted to the full depth of the container at no fewer than five locations.

Annex G

(informative)

Laser diffraction particle size analysis

In order to obtain more detailed information about the particle size distribution in the range 0 μm to 100 μm , equipment other than that specified in Clause 6 should be used.

One instrument that can give such information is the laser diffraction particle size analyser.

Using the technique of laser diffraction particle size analysis, particles from approximately 0,5 μm to 500 μm can be analysed. In principle, the equipment consists of a laser transmitter and receiver unit usually mounted about 500 mm apart. The powder is sprayed with a dry powder feeder or in a saturated solution through the laser beam. Particles passing through the laser beam scatter the light, which is focused on to a special detector. Suitable electronic equipment detects the various outputs and digitizes them. They are then converted into a particle size distribution by an integral computer.

Annex H

(informative)

Compatibility between extinguishing powders and foams

Under some circumstances, incompatibility between extinguishing powders and foams may exist. The user should ensure that any combination of extinguishing powder and foam which may be used does not lead to an unacceptable loss of efficiency caused by unfavourable interaction of the chosen media, when applied simultaneously or successively.

The test described in Annex K may be useful in determining whether incompatibility between extinguishing powder and foam may exist.

Annex I

(informative)

Suitability and equivalence of extinguishing powders in equipment

This European Standard does not provide an assessment of the performance of an extinguishing powder in a particular piece of equipment, nor does it attempt to compare the performance of different extinguishing powders.

The fire performance tests specified in Clause 8 only establish whether or not the powder is above a minimum acceptable quality, and it is not suggested that the tests can be used to compare the potential fire extinguishing performance of different powders.

It is important that a powder complying with this European Standard should also be tested for correct function in the particular equipment in which it is to be used, as specified in the appropriate national or other standard.

Annex J (informative)

Suggested test method for effective discharge time

J.1 Principle

A particularly informative way of conducting discharge performance tests is to measure the weight loss from the extinguisher throughout the discharge test. This gives information regarding the rate of discharge as a function of time and facilitates comparison of the effects of changes in the flow properties of the powder, or the extinguisher, e.g. pressure, nozzle size. The effective discharge time of an extinguisher, for the purposes of this test, may be defined as the time from the moment of actuation until the rate of discharge from the extinguisher per time has declined to 40 % of the starting value, which is determined as the mean value of extinguishing powder discharge between $(2 \pm 0,5)$ s after the instant of actuation.

J.2 Apparatus³

J.2.1 *Load sensing system*, such that the recoil forces from the jet of extinguishing media and the hose do not affect the measurement.

J.2.2 *Weight recorder*, accurate to ± 10 g for extinguishers with a gross weight of 1 kg to 3 kg and ± 25 g for other extinguishers which will record weight loss at not less than 1 s intervals.

J.2.3 *Automatic operating means* for the extinguisher.

J.3 Procedure

Mount the extinguisher vertically on the test equipment so that the nozzle forms a $90^\circ \pm 2^\circ$ angle with the longitudinal axis of the extinguisher. Fit the automatic actuating mechanism to the extinguisher's actuating device. Start the recording equipment and discharge the extinguisher.

J.4 Expression of results

Prepare a curve of weight loss against time.

Calculate and report the effective discharge time for the extinguisher. Examine the discharge curve for variations in the discharge rate during the discharge sequence. Large variations are a sign of poor flow properties.

Measure the powder residue in the extinguisher after the test and calculate the percentage residue.

³ A suitable apparatus, available commercially, is the EFFUNC apparatus manufactured by SP (Swedish National Testing and research Institute), Box 857, 501 15 BORAS, Sweden. Phone +46 33 135502. This information is given for the convenience of users of the European Standard and does not constitute an endorsement of this apparatus by CEN.

Annex K (informative)

Suggested test method for testing the compatibility of powder with foam

K.1 General

The following small-scale fire test also found in EN 1568-3:2008 [2], Annex I may be used to show whether incompatibility between extinguishing powders and foams may exist.

This test is carried out on the foam in question, and then repeated after the fuel has been covered in powder. If the increase in extinction time is equal to or greater than 25 % longer than the result without powder, then the combination of powder and foam may be considered to lead to an unacceptable loss in efficiency.

Likewise, a reduction in burnback time by 25 % or more when powder is used would indicate that the foam and powder are incompatible.

(500 ± 1) g powder is weighed into a 180 µm sieve, placed on a sheet of paper or cardboard. The sieve is held over the fuel, and the cardboard or paper removed. The powder is then evenly distributed over the surface of the fuel from a height of (150 ± 10) mm. The fuel is lit not more than 60 s after the powder has been spread over the surface of the fuel. The fire-test is carried out following the method in EN 1568-3:2008 [2], Annex I.

K.2 Apparatus

K.2.1 Circular fire tray of brass as shown in Figure K.1 with dimensions as follows:

- a) internal diameter at rim (565 ± 5) mm;
- b) height of vertical wall (150 ± 5) mm;
- c) height of conical base (30 ± 5) mm;
- d) thickness of vertical wall (1,2 ± 0,2) mm,

with a turned over rim, and a drain point with valve at the centre of the conical base.

NOTE The tray has an area of approximately 0,25 m².

The fire tray is supported approximately 1 m above the ground on a steel frame with four legs. The tray is normally placed beneath a suitable fume extraction hood which will extract the smoke without interfering with the fire.

K.2.2 Burn-back pot of brass with dimensions as follows:

- a) internal diameter at rim (120 ± 2) mm;
- b) internal depth (80 ± 2) mm;
- c) thickness of wall (1,2 ± 0,2) mm,

with a turned over rim, and fitted with four studs at the base to give an overall height of (96 ± 2) mm. A chain fitted to the rim allows the burn-back pot to be lifted using a metal rod.

K.2.3 Foam making nozzle as shown in Figure K.2 which has a nominal flow rate of 5,0 l/min at 7 bar when tested with water. It is fitted with an adjustable collar to allow foam to be ejected from the side of the nozzle and thus vary the foam flow rate through the outlet. The foam flow rate can also be controlled by adjusting the pressure applied to the foam solution.

K.2.4 Fuel

An aliphatic hydrocarbon mixture according to the following specification:

- a) distillation range: 84 °C to 105 °C;
- b) maximum difference between initial and final boiling points: 10 °C;
- c) maximum aromatic content: 1 % w/w;
- d) density at 15 °C: (700 ± 20) kg/m³.

NOTE 1 The normal value of surface tension of the aliphatic hydrocarbon mixture measured in accordance with ISO 304 at (20 ± 1) °C is 21 mN/m-1 to 22 mN/m-1

NOTE 2 Typical fuels meeting this specification are certain solvent fractions sometimes referred to as commercial heptane.

K.3 Test procedure

K.3.1 Test conditions

Carry out the test under the following conditions:

- a) air temperature (15 ± 5) °C;
- b) fuel temperature $(17,5 \pm 2,5)$ °C;
- c) foam solution temperature $(17,5 \pm 2,5)$ °C.

K.3.2 Set up

Position the foam nozzle horizontally with the by-pass holes in the adjustable collar facing downwards at a height of (150 ± 5) mm above the rim of the fire tray (see Figure K.2).

Prepare the foam solution following the recommendations of the supplier for concentration, maximum premix time, compatibility with test equipment, avoiding contamination by other types of foam, etc.

Set the nozzle pressure to 7 bar and the foam flow rate to $(0,75 \pm 0,025)$ kg/min by adjusting the collar and, if necessary, reducing the nozzle pressure. It is convenient to collect the foam in a tarred vessel for 6 s and to weigh it to calculate the flow rate.

Position the nozzle while keeping it horizontal so that the foam strikes the centre of the fire tray. Shut off the foam discharge. Clean the tray and close the drain valve.

K.3.3 Fire test

Place $(9 \pm 0,1)$ l of fuel in the tray, and $(0,3 \pm 0,01)$ l of fuel in the burn-back pot.

(120 ± 2) s after fuelling ignite the fuel and allow to burn for (60 ± 2) s before starting foam application. Apply foam for (120 ± 2) s to the centre of the tray and record the times from the start of foam application to 90 % control, 99 % control, and complete extinction.

At the end of foam application ignite the fuel in the burn-back pot, and (60 ± 2) s after the end of foam application lower the pot into the centre of the tray with a metal rod, taking care not to allow foam to enter the pot. Record the time taken from positioning of the burn-back pot to permanent full reinvolverment of the fire tray surface in flames as the burn-back time.

Dimensions in millimetres

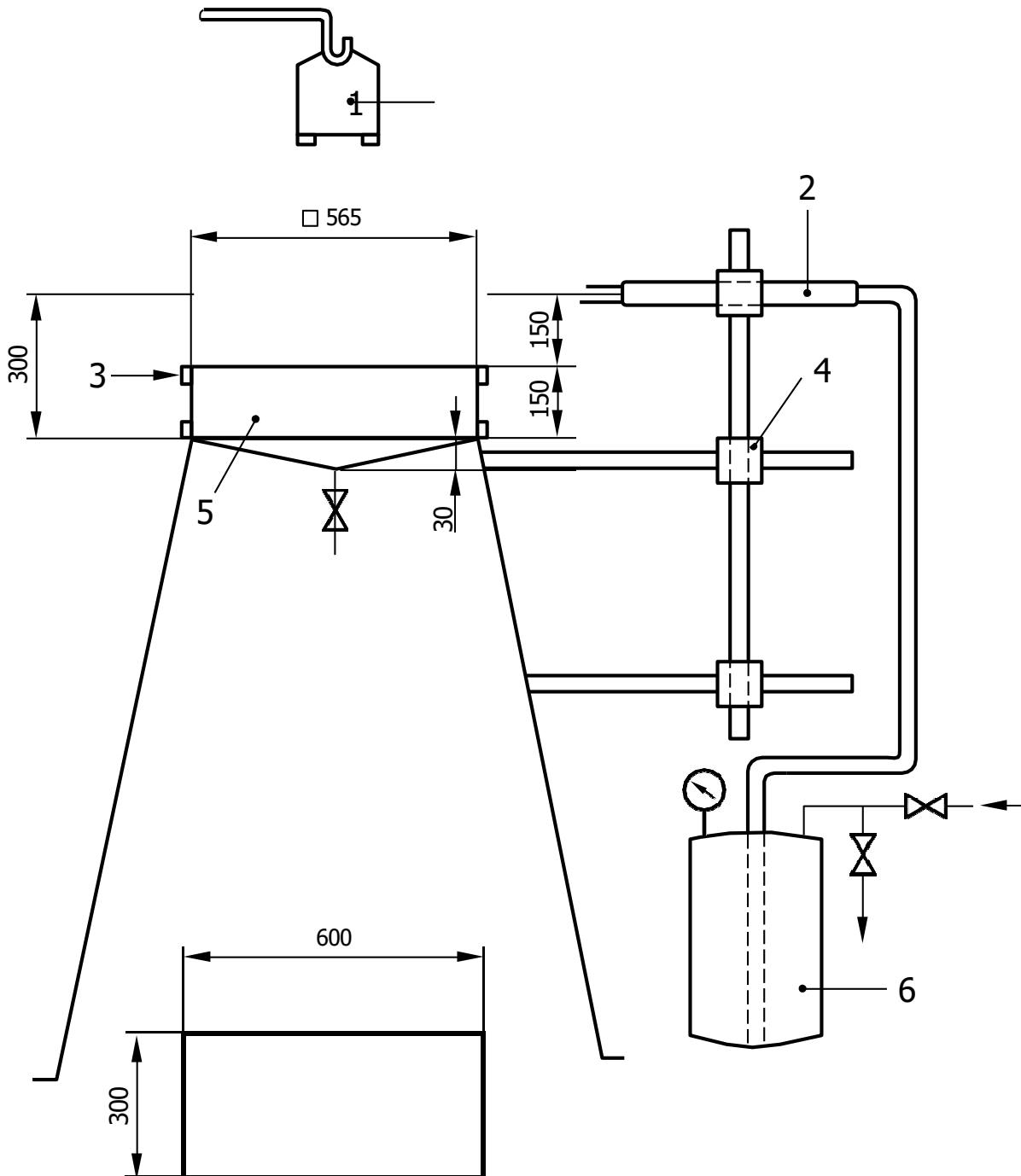
**Key**

- 1 burn-back pot
- 2 foam nozzle
- 3 backboard (optional)
- 4 adjustable boss
- 5 fire tray
- 6 foam solution

Figure K.1 — Small scale fire test

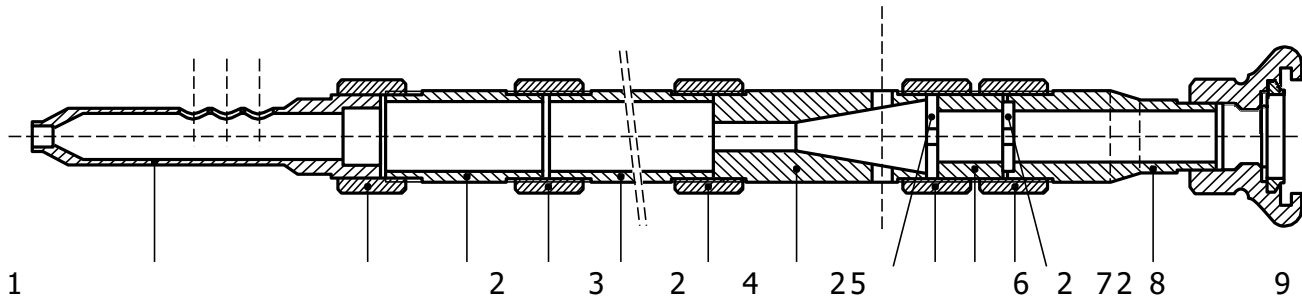

Key

- 1 nozzle with foam diverter (see Figure K.3)
- 2 coupling (see Figure K.4)
- 3 mixing tube (see Figure K.5)
- 4 stabilizing tube (see Figure K.6)
- 5 venturi (see Figure K.7)
- 6 orifice plate G (see Figure K.8)
- 7 spacing piece (see Figure K.9)
- 8 orifice plate P (see Figure K.10)
- 9 inlet (see Figure K.11)

Figure K.2 — Foam making nozzle for small scale fire test

Dimensions in millimetres

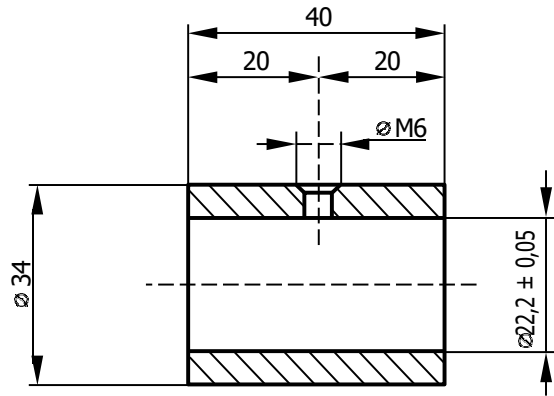

13

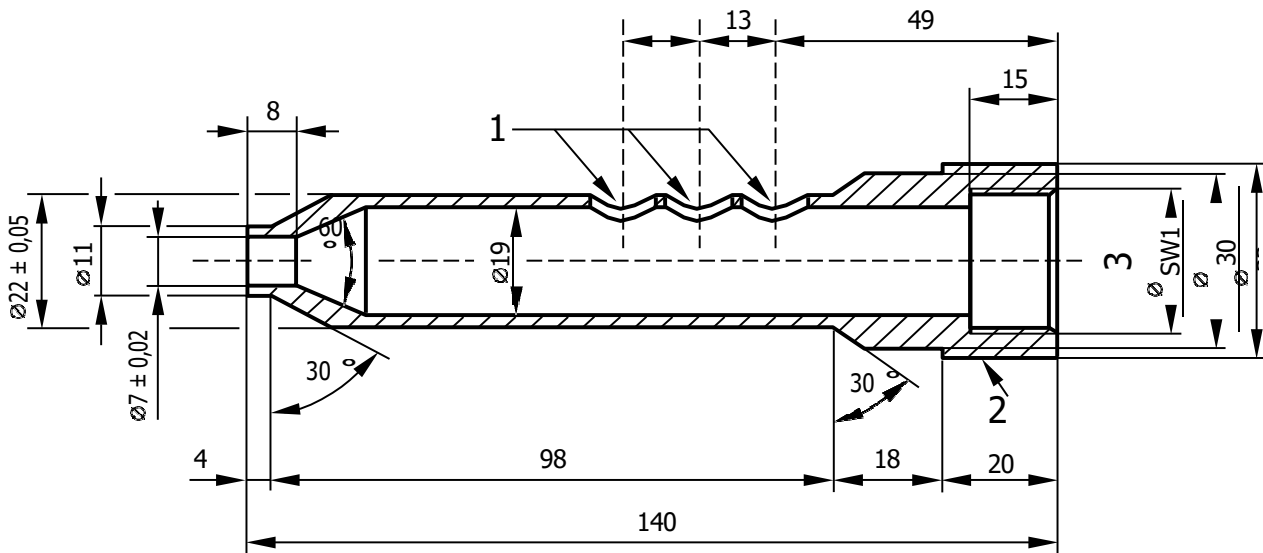

Key

- 1 3 holes \varnothing H
- 2 knurled
- 3 16 threads

Figure K.3 — Sleeve and item 1 – Nozzle with foam diverter

Dimensions in millimetres

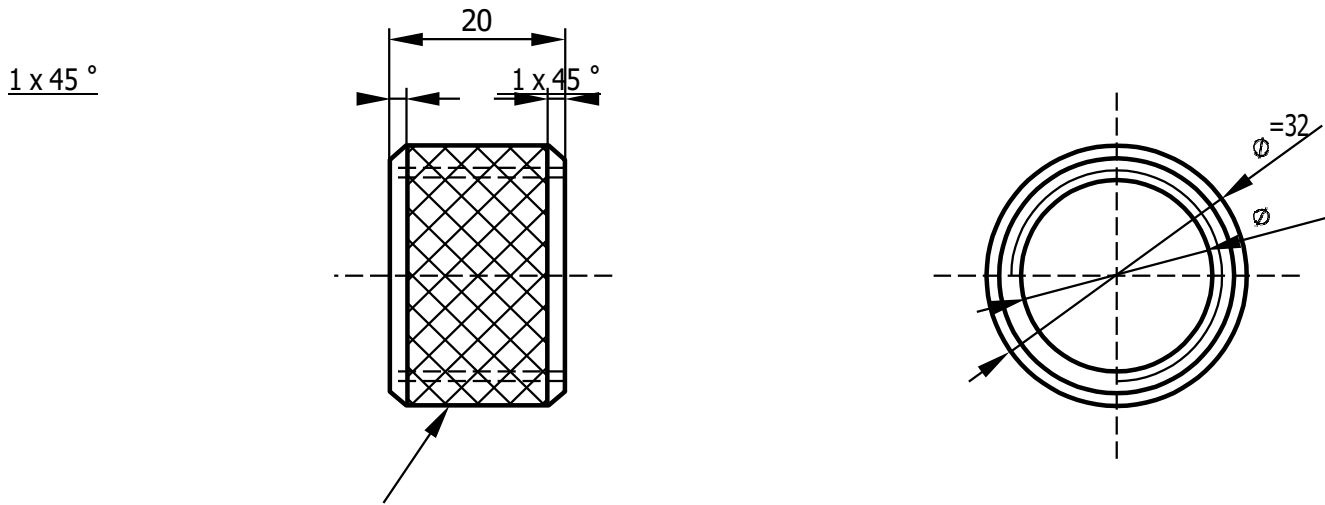

1

Key

1 coarse knurled

Figure K.4 — Item 2 - Coupling

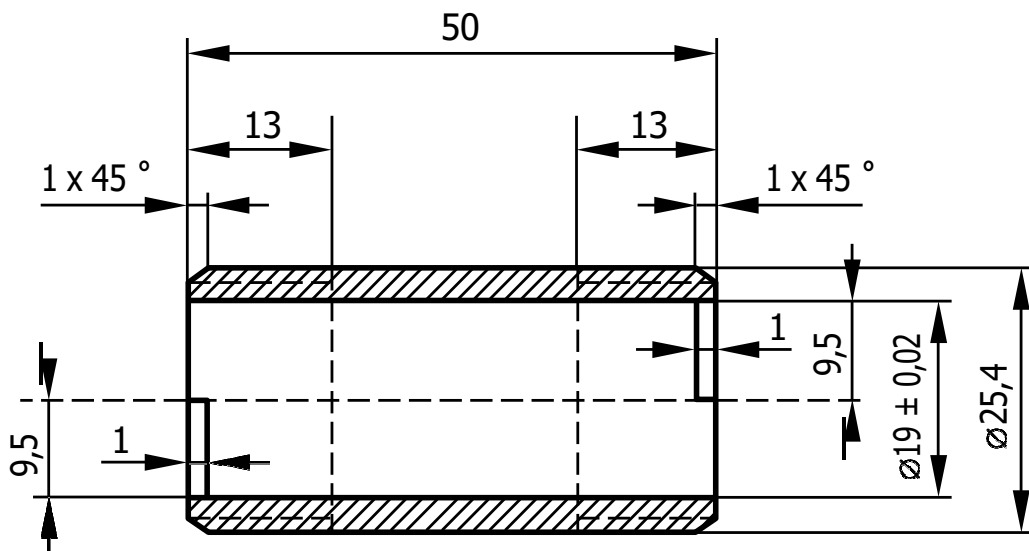
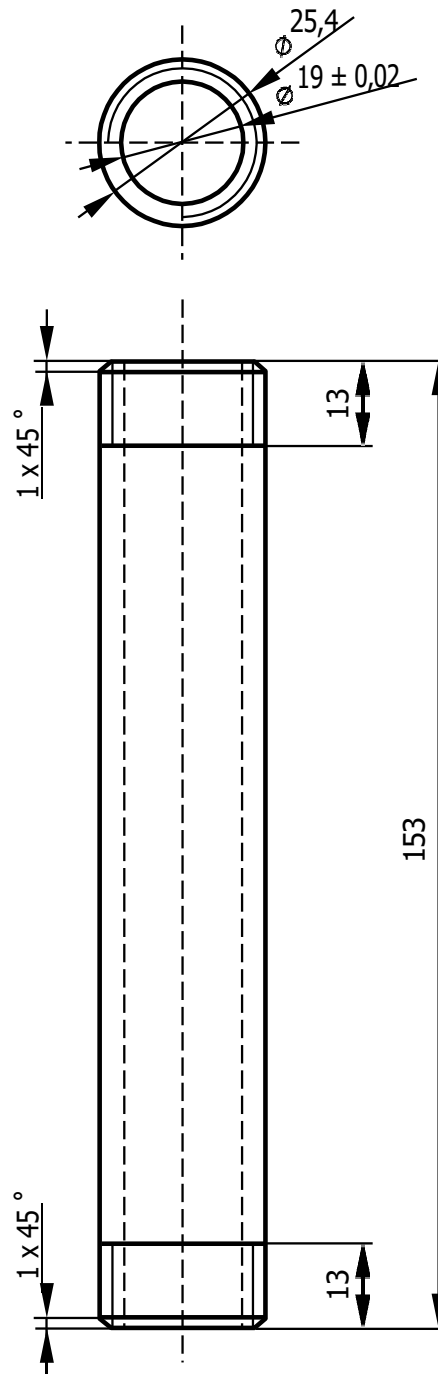

Figure K.5 — Item 3 - Mixing tube

Dimensions in millimetres

NOTE End faces to be at 90° to axis



Thread: Whitworth, 16 tpi Chamfer
each end 1 x 45°

Figure K.6 — Item 4 - Stabilizing tube

Dimensions in millimetres

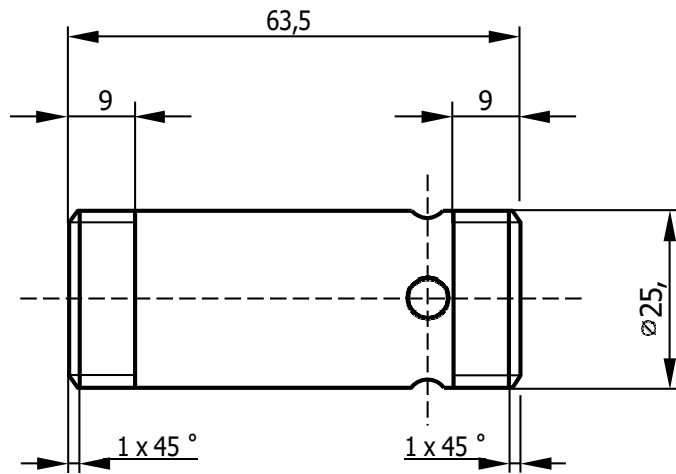

A - A

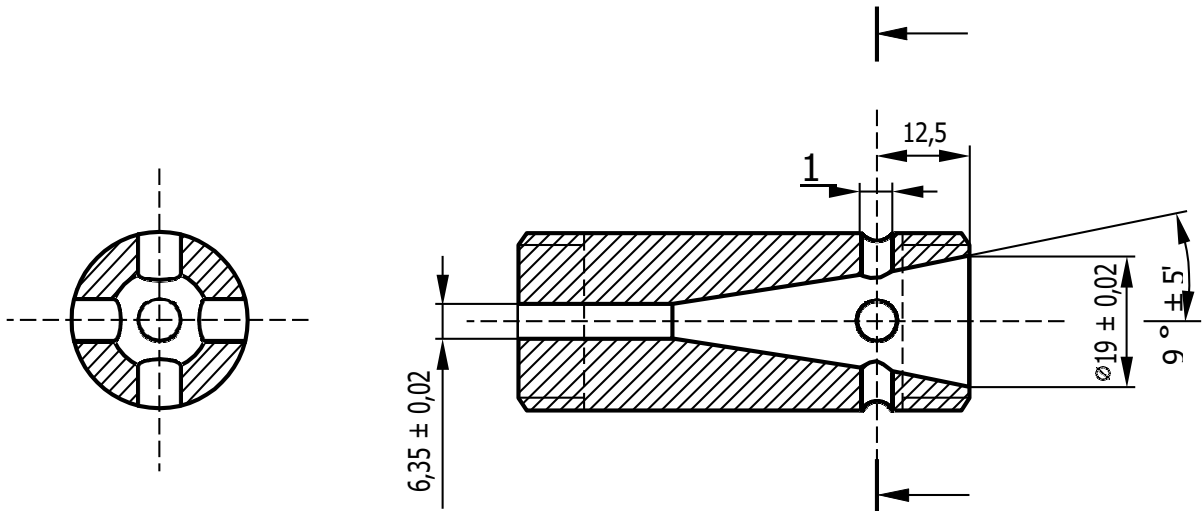

Ø

Key

1 4 holes $\varnothing 6$ at 90° in same plane

Figure K.7 — Item 5 Venturi

Dimensions in millimetres

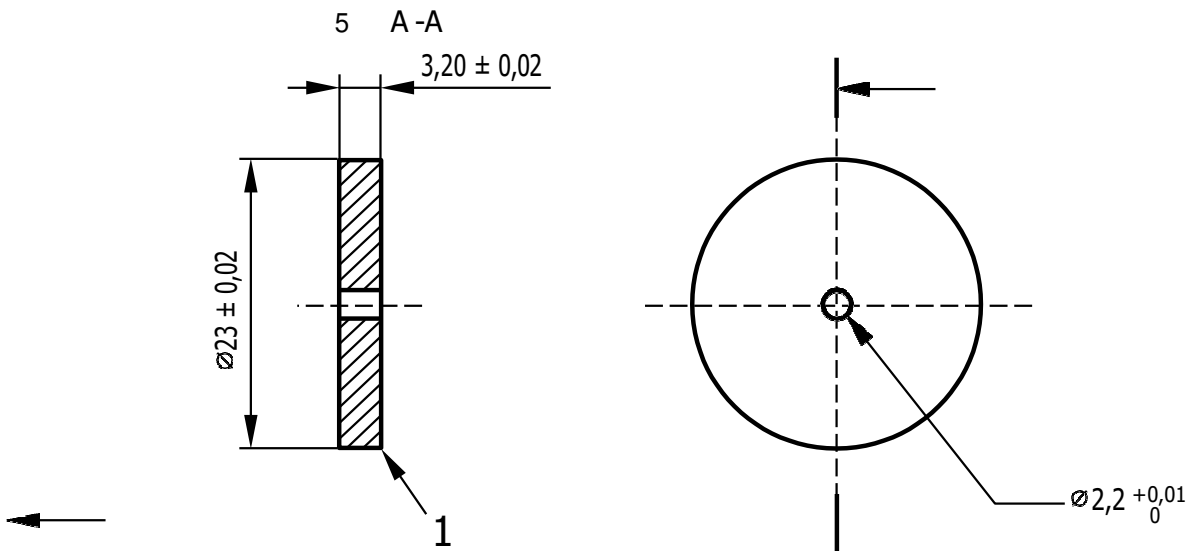

Key

- 1 slight radius
- Faces parallel to within 0,02
- Hole concentric with O.D. to within 0,02
- Hole at 90° to each face within 0,01

Figure K.8 — Item 6 - Orifice plate G

Dimensions in millimetres

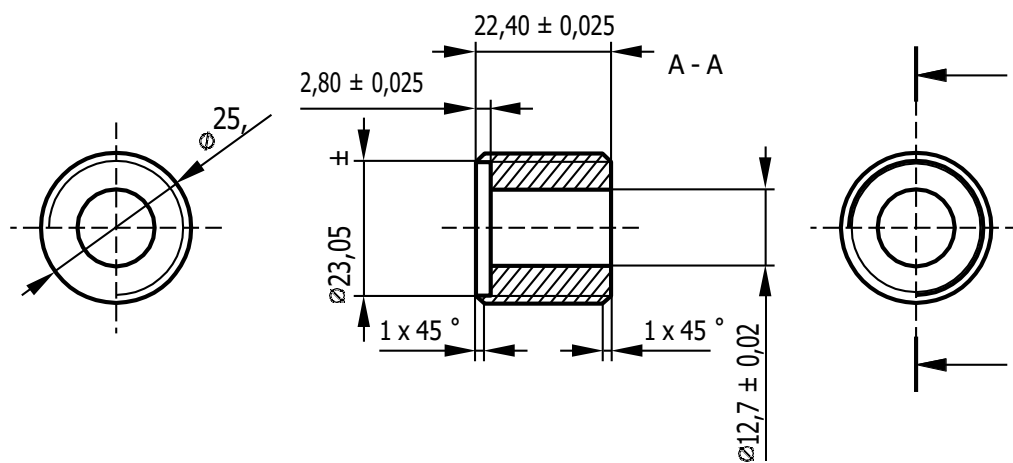

- Bore and counter bore concentric to O.D. within 0,02
- Counter bore face parallel to end face within 0,02
- Counter bore faces and end faces square with axis to within 0,01
- Chamfer thread edges 1 x 45°, leave other edges sharp

Figure K.9 — Item 7 - Spacing piece

Dimensions in millimetres

A-A

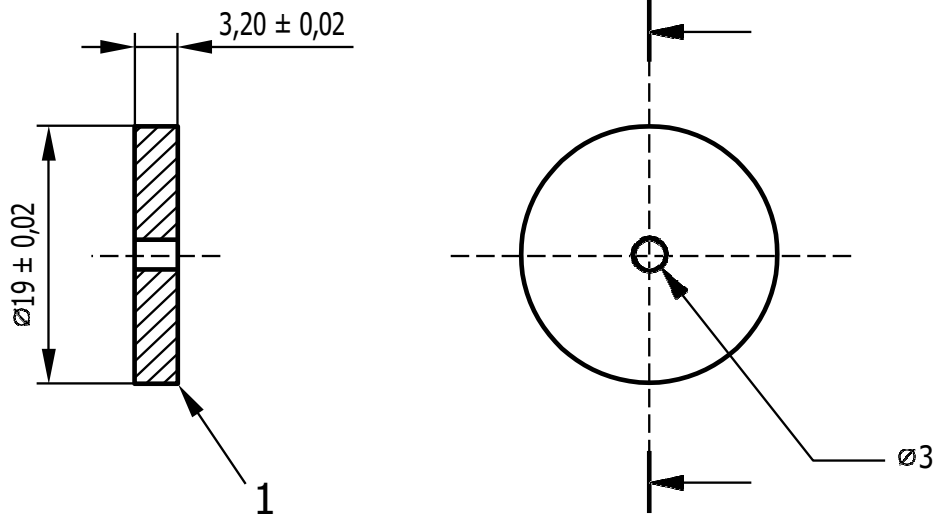

+0,01
0

Key

- 1 slight radius
- Faces parallel to within 0,02
- Hole concentric with O.D. to within 0,02
- Hole at 90° to each face within 0,01

Figure K.10 — Item 8 - Orifice plate P

Dimensions in millimetres

A - A 64

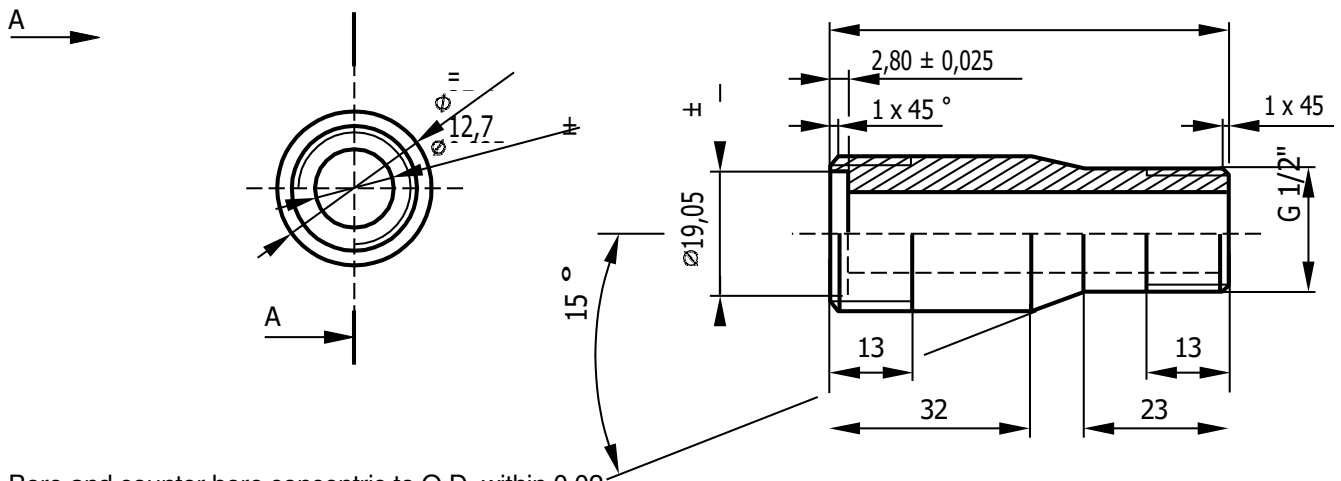

Bore and counter bore concentric to O.D. within 0,02

Figure K.11 — Item 9 - Inlet

Bibliography

- [1] EN 2, *Classification of fires*
- [2] EN 1568-3:2008, *Fire extinguishing media - Foam concentrates - Part 3: Specification for low expansion foam concentrates for surface application to water-immiscible liquids*
- [3] ISO 304, *Surface active agents -- Determination of surface tension by drawing up liquid films*

BSI - British Standards Institution

BSI is the independent national body responsible for preparing British Standards. It presents the UK view on standards in Europe and at the international level. It is incorporated by Royal Charter.

Revisions

British Standards are updated by amendment or revision. Users of British Standards should make sure that they possess the latest amendments or editions.

It is the constant aim of BSI to improve the quality of our products and services. We would be grateful if anyone finding an inaccuracy or ambiguity while using this British Standard would inform the Secretary of the technical committee responsible, the identity of which can be found on the inside front cover. Tel: +44 (0)20 8996 9000. Fax: +44 (0)20 8996 7400.

BSI offers members an individual updating service called PLUS which ensures that subscribers automatically receive the latest editions of standards.

Buying standards

Orders for all BSI, international and foreign standards publications should be addressed to Customer Services. Tel: +44 (0)20 8996 9001. Fax: +44 (0)20 8996 7001 Email: orders@bsigroup.com You may also buy directly using a debit/credit card from the BSI Shop on the Website <http://www.bsigroup.com/shop>

In response to orders for international standards, it is BSI policy to supply the BSI implementation of those that have been published as British Standards, unless otherwise requested.

Information on standards

BSI provides a wide range of information on national, European and international standards through its Library and its Technical Help to Exporters Service. Various BSI electronic information services are also available which give details on all its products and services. Contact Information Centre. Tel: +44 (0)20 8996 7111 Fax: +44 (0)20 8996 7048 Email: info@bsigroup.com

Subscribing members of BSI are kept up to date with standards developments and receive substantial discounts on the purchase price of standards. For details of these and other benefits contact Membership Administration. Tel: +44 (0)20 8996 7002 Fax: +44 (0)20 8996 7001 Email: membership@bsigroup.com

Information regarding online access to British Standards via British Standards Online can be found at <http://www.bsigroup.com/BSOL>

Further information about BSI is available on the BSI website at <http://www.bsigroup.com>.

Copyright

Copyright subsists in all BSI publications. BSI also holds the copyright, in the UK, of the publications of the international standardization bodies. Except as permitted under the Copyright, Designs and Patents Act 1988 no extract may be reproduced, stored in a retrieval system or transmitted in any form or by any means – electronic, photocopying, recording or otherwise – without prior written permission from BSI.

This does not preclude the free use, in the course of implementing the standard, of necessary details such as symbols, and size, type or grade designations. If these details are to be used for any other purpose than implementation then the prior written permission of BSI must be obtained.

Details and advice can be obtained from the Copyright and Licensing Manager. Tel: +44 (0)20 8996 7070 Email: copyright@bsigroup.com

Ακριβές Αντίγραφο

Σμχος (Ε) Πικριδάς Δημοσθένης
Υποδιοικητής

Ανθσγός (Ο) Καλλιόπη Καγιαλέ
Επιτελής Δ5/3